



Наукoвi перспективи  
Видавничa група



Ho, Ho  
Ho! **Happy  
New Year!**

# MODERNÍ ASPEKTY VĚDY

*v rámci publikační skupiny  
Scientific Publishing Group*

***Svazek XXXIX mezinárodní  
kolektivní monografie***

**Česká republika  
2024**



*Mezinárodní Ekonomický Institut s.r.o. (Česká republika)*  
*Středoevropský vzdělávací institut (Bratislava, Slovensko)*  
*Národní institut pro ekonomický výzkum (Batumi, Gruzie)*  
*Al-Farabi Kazakh National University (Kazachstán)*  
*Institut filozofie a sociologie Ázerbájdžánu Národní akademie věd (Baku, Ázerbájdžán)*  
*Institut vzdělávání Ázerbájdžánské republiky (Baku, Ázerbájdžán)*  
*Batumi School of Navigation (Batumi, Gruzie)*  
*Regionální akademie managementu (Kazachstán)*  
*Veřejná vědecká organizace „Celokrajinské shromáždění lékařů ve veřejné správě“ (Kyjev, Ukrajina)*  
*Nevládní organizace „Sdružení vědců Ukrajiny“ (Kyjev, Ukrajina)*  
*Univerzita nových technologií (Kyjev, Ukrajina)*

*v rámci publikační skupiny Publishing Group „ Vědecká perspektiva “*

# MODERNÍ ASPEKTY VĚDY

*Svazek XXXIX mezinárodní kolektivní monografie*

Česká republika  
2024

*International Economic Institute s.r.o. (Czech Republic)*  
*Central European Education Institute (Bratislava, Slovakia)*  
*National Institute for Economic Research (Batumi, Georgia)*  
*Al-Farabi Kazakh National University (Kazakhstan)*  
*Institute of Philosophy and Sociology of Azerbaijan National Academy of Sciences (Baku, Azerbaijan)*  
*Institute of Education of the Republic of Azerbaijan (Baku, Azerbaijan)*  
*Batumi Navigation Teaching University (Batumi, Georgia)*  
*Regional Academy of Management (Kazakhstan)*  
*Public Scientific Organization "Ukrainian Assembly of Doctors of Sciences in Public Administration" (Kyiv, Ukraine)*  
*Public Organization "Association of Scientists of Ukraine" (Kyiv, Ukraine)*  
*University of New Technologies (Kyiv, Ukraine)*

*within the Publishing Group "Scientific Perspectives"*

# MODERN ASPECTS OF SCIENCE

*39- th volume of the international collective monograph*

Czech Republic  
2024

# MODERNÍ ASPEKTY VĚDY

*Svazek XXXIX mezinárodní kolektivní monografie*



<https://doi.org/10.52058/39-2024>

UDC 001.32: 1/3] (477) (02)

C91

Vydavatel:

Mezinárodní Ekonomický Institut s.r.o.  
se sídlem V Lázních 688, Jesenice 252 42  
IČO 03562671 Česká republika  
Zveřejněno rozhodnutím akademické rady

Mezinárodní Ekonomický Institut s.r.o. (Zápis č. 86/2024 ze dne 8. leden 2024)



*Monografie jsou indexovány v mezinárodním vyhledávači  
Google Scholar*

#### *Recenzenti:*

- Karel Nedbálek** - doktor práv, profesor v oboru právo (Zlín, Česká republika)  
**Markéta Pavlova** - ředitel, Mezinárodní Ekonomický Institut (Praha, České republika)  
**Iryna Zhukova** - kandidátka na vědu ve veřejné správě, docentka (Kyjev, Ukrajina)  
**Yevhen Romanenko** - doktor věd ve veřejné správě, profesor, ctěný právník Ukrajiny (Kyjev, Ukrajina)  
**Humeir Huseyn Akhmedov** - doctor of pedagogical sciences, professor (Baku, Azerbajdžan);  
**Oleksandr Datsiy** - doktor ekonomie, profesor, čestný pracovník školství na Ukrajině (Kyjev, Ukrajina)  
**Jurij Kijkov** - doktor informatiky, dr.h.c. v oblasti rozvoje vzdělávání (Teplice, Česká republika)  
**Vladimír Bačišin** - docent ekonomie (Bratislava, Slovensko)  
**Peter Ošváth** - docent práva (Bratislava, Slovensko)  
**Oleksandr Nepomnyashy** - doktor věd ve veřejné správě, kandidát ekonomických věd, profesor, řádný člen  
Vysoké školy stavební Ukrajiny (Kyjev, Ukrajina)  
**Dina Dashevská** - geolog, geochemik Praha, Česká republika (Jeruzalém, Izrael)

#### **Tým autorů**

C91 Moderní aspekty vědy: XXXIX. Díl mezinárodní kolektivní monografie /  
Mezinárodní Ekonomický Institut s.r.o.. Česká republika: Mezinárodní Ekonomický  
Institut s.r.o., 2024. str. 608

Svazek XXXIX mezinárodní kolektivní monografie obsahuje publikace o: utváření a  
rozvoji teorie a historie veřejné správy; formování regionální správy a místní samosprávy;  
provádění ústavního a mezinárodního práva; finance, bankovníctví a pojišťovnictví; duševní  
rozvoj osobnosti; rysy lexikálních výrazových prostředků imperativní sémantiky atd.

*Materiály jsou předkládány v autorském vydání. Autoři odpovídají za obsah a pravopis materiálů.*

© Mezinárodní Ekonomický Institut s.r.o., 2024  
© Publishing Group „Vědecká perspektiva“, 2024  
© autoři článků, 2024



## OBSAH

### PŘEDMLUVA

#### ODDÍL 1.

#### VEŘEJNÁ SPRÁVA.....11

*§1.1 ПІДСУМКИ РОСІЙСЬКО-УКРАЇНСЬКОЇ ВІЙНИ У 2023 РОЦІ (Романенко Є.О., Збройні Сили України, Жукова І.В., Видавнича група «Наукові перспективи»).....11*

*§1.2 КОМПЛЕКСНИЙ ПІДХІД ДО ФОРМУВАННЯ НАЦІОНАЛЬНОЇ СОЦІАЛЬНО ОРІЄНТОВАНОЇ СТРАТЕГІЇ РОЗВИТКУ ОХОРОНИ ЗДОРОВ'Я (Андрющенко К.А., Київський національний економічний університет імені Вадима Гетьмана, Шалько М.Н., Класичний приватний університет).....24*

*§1.3 ДЕРЖАВНЕ РЕГУЛЮВАННЯ СЛУЖБОЮ РЕАБІЛІТАЦІЇ В УМОВАХ ВОЄННОЇ АГРЕСІЇ В УКРАЇНІ (Кризина Н.П., Навчально-Науковий медичний інститут Київського міжнародного університету, Суханова Я.А., Навчально-Науковий медичний інститут Київського міжнародного університету, Кризина О.В., Навчально-Науковий медичний інститут Київського міжнародного університету).....34*

*§1.4 УПРАВЛІННЯ ПРОЕКТАМИ ЯК ІНСТРУМЕНТ РОЗВ'ЯЗАННЯ КРИЗОВИХ СИТУАЦІЙ В ПУБЛІЧНОМУ УПРАВЛІННІ СФЕРОЮ ОХОРОНИ ЗДОРОВ'Я (Курносенко Л.В., Національний університет «Одеська політехніка»).....43*

#### ODDÍL 2.

#### PEDAGOGIKA, VÝCHOVA, FILOZOFIE, FILOLOGIE.....58

*§2.1 METHODOLOGY OF ESTIMATION OF TECHNICAL AND PHYSICAL PREPARATION OF SPORTSMEN WITH THE USE OF MODERN INFORMATIVELY-COMPUTER TECHNOLOGIES (Koryahin V., Lviv Polytechnic National University).....58*





- §2.2 SPECIFICITY AND CONTENT OF PERSONALITY MOTIVATION FOR PHYSICAL EDUCATION (Protsenko A., Bogdan Khmelnsky Melitopol State Pedagogical University, Kotova O., Bogdan Khmelnsky Melitopol State Pedagogical University, Tsybulska V., Bogdan Khmelnsky Melitopol State Pedagogical University, Oliinyk I., Bogdan Khmelnsky Melitopol State Pedagogical University, Sukhanova H., Bogdan Khmelnsky Melitopol State Pedagogical University, Kyriienko O., Bogdan Khmelnsky Melitopol State Pedagogical University, Nepsha O., Bogdan Khmelnsky Melitopol State Pedagogical University).....81*
- §2.3 КОНЦЕПТУАЛЬНІ ЗМІНИ В СИСТЕМІ ВІЙСЬКОВОЇ ОСВІТИ (Вербовенко О.П., Збройні Сили України, Романенко Є.О., Збройні Сили України, Кириленко В. А., Збройні Сили України).....97*
- §2.4 НАУКОВО-ТЕХНІЧНА ДІЯЛЬНІСТЬ – НЕВІДЄМНА СКЛАДОВА ОСВІТНЬОГО ПРОЦЕСУ В ЗАКЛАДАХ ВИЩОЇ ОСВІТИ (Малишев В.В., Приватний заклад вищої освіти «Міжнародний Європейський Університет», Коваленко В.В., Приватний заклад вищої освіти «Міжнародний Європейський Університет», Габ А.І., Приватний заклад вищої освіти «Міжнародний Європейський Університет», Гайова Л.В., Приватний заклад вищої освіти «Міжнародний Європейський Університет», Михайлюк М.М., Приватний заклад вищої освіти «Міжнародний Європейський Університет»).....110*
- §2.5 ПРИНЦИПИ АКАДЕМІЧНОЇ МОБІЛЬНОСТІ В УНІВЕРСИТЕТАХ НІМЕЧЧИНИ (Опушко Н.Р., Вінницький державний педагогічний університет імені Михайла Коцюбинського, Кириченко Д.О., Вінницький державний педагогічний університет імені Михайла Коцюбинського).....125*
- §2.6 ПЕДАГОГІЧНІ УМОВИ ФОРМУВАННЯ ЦИФРОВОЇ КОМПЕТЕНТНОСТІ МАЙБУТНІХ УЧИТЕЛІВ ПОЧАТКОВИХ КЛАСІВ У ПЕДАГОГІЧНИХ ЗАКЛАДАХ ВИЩОЇ ОСВІТИ (Севастьянова М.С., Вінницький державний педагогічний університет імені Михайла Коцюбинського).....140*



## MODERNÍ ASPEKTY VĚDY

*Spazek XXXIX mezinárodní kolektivní monografie*

### ODDÍL 3.

#### **EKONOMIKA A ŘÍZENÍ PODNIKU.....151**

*§3.1 THE INTERDISCIPLINARY CONNECTIONS OF ORGANIZATION THEORY AND ORGANIZATIONAL DEVELOPMENT (Marynovych V., "KROK" University).....151*

*§3.2 СУТНІСТЬ І СТРУКТУРА ЛІДЕРСЬКИХ ЯКОСТЕЙ СТУДЕНТІВ ЗВО, ЗАРУБІЖНИЙ ДОСВІД ФОРМУВАННЯ ЛІДЕРСЬКИХ ЯКОСТЕЙ СТУДЕНТСЬКОЇ МОЛОДІ (Поліщук Н.М., Уманський державний педагогічний університет імені Павла Тичини).....163*

*§3.3 ДІДЖИТАЛІЗАЦЯ БІЗНЕС-ПРОЦЕСІВ ПІДПРИЄМСТВА В УМОВАХ КРИЗИ: ОСОБЛИВОСТІ ТА МЕХАНІЗМ (Фединець Н.І., Львівський торговельно-економічний університет).....176*

### ODDÍL 4.

#### **NÁRODNÍ BEZPEČNOST.....193**

*§4.1 ДИСКУРС В УКРАЇНСЬКОМУ СУСПІЛЬСТВІ ЩОДО ПРОТИДІ РОСІЙСЬКІЙ ПОВНОМАСШТАБНІЙ АГРЕСІ (Романенко Є.О., Збройні Сили України, Гурковський В.І., Збройні Сили України).....193*

### ODDÍL 5.

#### **PRÁVNÍ VĚDY.....204**

*§5.1 ДИНАМІКА ЗОВНІШНІХ МІГРАЦІЙНИХ ПРОЦЕСІВ УКРАЇНЦІВ ПІД ЧАС ВІЙНИ ТА ЇХ ВЗАЄМОЗВ'ЯЗОК ІЗ ЄВРОПЕЙСЬКИМ ІНТЕГРАЦІЙНИМ ПРОЦЕСОМ (Матвійчук М.А., Національний університет «Острозька академія», Маринчук А.А., Національний університет «Острозька академія»).....204*

*§5.2 ВПЛИВ ЗБРОЙНОЇ АГРЕСІЇ РФ НА ВЛАСНІСТЬ ТА ПРАВА ВЛАСНИКІВ: ЗАХИСТ ПРАВОВИХ ІНТЕРЕСІВ УКРАЇНСЬКИХ ГРОМАДЯН НА ОКУПОВАНИХ ТА ДЕОКУПОВАНИХ ТЕРИТОРІЯХ (Резворович К.Р., Дніпропетровський державний університет внутрішніх справ).....220*



**ODDÍL 6.  
HISTORICKÉ VĚDY.....234**

§6.1 ПОСАДА ГЕНЕРАЛ-ГУБЕРНАТОРА ЯК ВЛАДНА ІНСТИТУЦІЯ В ПРАВОБЕРЕЖНІЙ УКРАЇНІ НАПРИКІНЦІ XVIII – НА ПОЧАТКУ XIX СТ. (Ткачук А.П., Волинський національний університет імені Лесі Українки).....234

**ODDÍL 7.  
LÉKAŘSKÉ VĚDY.....246**

§7.1 SCIENTIFIC APPROACHES TO THE IMPLEMENTATION OF A COMPLEX HYGIENIC ASSESSMENT OF PSYCHOPHYSIOLOGICAL ADAPTATION OF MODERN PUPILS AND STUDENTS (Serheta I.V., National Pirogov Memorial Medical University).....246

§7.2 ГІГІЄНИЧНА ОЦІНКА ЗАКОНОДАВСТВА УКРАЇНИ ЩОДО ОХОРОНИ ПСИХІЧНОГО ЗДОРОВ'Я НАСЕЛЕННЯ УКРАЇНИ (Полька Н.С., Національна академія медичних наук України, Гаркавий С.І., Національний медичний університет ім. О. О. Богомольця, Хоменко І.М., НУОЗ України імені П. Л. Шупика, Івахно О.П., НУОЗ України імені П. Л. Шупика, Белов О.О., Вінницький національний медичний університет імені М.І. Пирогова).....257

§7.3 ЗАБЕЗПЕЧЕННЯ ДТЕЙ, ЯКІ ПРОЖИВАЮТЬ В ГІРСЬКІЙ ГЕОГРАФІЧНІЙ ЗОНІ, СТОМАТОЛОГІЧНОЮ МЕДИЧНОЮ ДОПОМОГОЮ НА СУЧАСНОМУ ЕТАПІ РОЗВИТКУ СУСПІЛЬСТВА ТА РЕФОРМУВАННЯ ГАЛУЗІ ОХОРОНИ ЗДОРОВ'Я (Слабкий Г.О., Ужгородський національний університет, Пішковці А.-М. М., Ужгородський національний університет, Пішковці В.М., Ужгородський національний університет, Валовін Н.І., «Клініка сучасної стоматології BIMaDent).....278

**ODDÍL 8.  
MEZINÁRODNÍ EKONOMIE.....293**

§8.1 ІННОВАЦІЙНИЙ ПОТЕНЦІАЛ УКРАЇНИ: ОСОБЛИВОСТІ ТА ПЕРСПЕКТИВИ ОСНОВНИХ ГАЛУЗЕЙ МАШИНОБУДУВАННЯ (Можайкіна Н.В., Харківський національний університет міського господарства імені О.М. Бекетова, Островський І.А., Харківський національний університет міського господарства імені О.М. Бекетова).....293





## MODERNÍ ASPEKTY VĚDY

*Spazek XXXIX mezinárodní kolektivní monografie*

### ODDÍL 9. PSYCHOLOGICKÉ VĚDY.....325

§9.1 *ФІЗИЧНИЙ АКТ, ЯК СПОСІБ ВІДОБРАЖЕННЯ БАЖАННЯ БУТИ (Білозор А.Ю., Міжнародна Асоціація Психосоматики та тілесної Терапії).....325*

§9.2 *ПСИХОЛОГІЧНІ ПРОБЛЕМИ НАДІЙНОСТІ ОСОБИСТОСТІ ТА ЇЇ РОЗВИТОК У ПІДПРИЄМЦІВ (Лантух І.В., Харківський інститут Приватного акціонерного товариства „Вищий навчальний заклад „Міжрегіональна Академія управління персоналом”, Гульбс О.А., Уманський державний педагогічний університет ім. Павла Тичини, Діхтяренко С.Ю., Уманський державний педагогічний університет ім. П.Г. Тичини, Тишакова Л.Т., ДЗ «Луганський національний університет імені Тараса Шевченка»).....355*

§9.3 *МЕТОДОЛОГІЧНЕ І ТЕОРЕТИЧНЕ ОБҐРУНТУВАННЯ ПОКАЗНИКІВ ДУХОВНОГО ПОТЕНЦІАЛУ ОСОБИСТОСТІ (Савчин М.В., Дрогобицький державний педагогічний університету імені Івана Франка).....416*

### ODDÍL 10. ZEMĚPIS.....431

§10.1 *ФАКТОРИ ҐРУНТОУТВОРЕННЯ ТЕРИТОРІЇ ЗАПОРІЗЬКОЇ ОБЛАСТІ (Гришко С.В., Мелітопольський державний педагогічний університет імені Богдана Хмельницького, Левада О.М., Мелітопольський державний педагогічний університет імені Богдана Хмельницького, Прохорова Л.А., Мелітопольський державний педагогічний університет імені Богдана Хмельницького, Непша О.В., старший викладач кафедри географії та туризму, Мелітопольський державний педагогічний університет імені Богдана Хмельницького, Зав'ялова Т.В., Мелітопольський державний педагогічний університет імені Богдана Хмельницького).....431*

### ODDÍL 11. INFORMAČNÍ TECHNOLOGIE.....441

§11.1 *NFT AS A NEW METHOD OF DATA MANAGEMENT (Krestyanpol L., Lesya Ukrainka Volyn National University).....441*



**ODDÍL 12. KULTURA A UMĚNÍ.....458**

§12.1 МИСТЕЦТВО ВИМПРЮВАННЯ У ВІЗУАЛЬНІЙ КУЛЬТУРІ: *ЕВОЛЮЦІЙНИЙ КОНТЕКСТ (Хримова-Баранова О.Л., Черкаський державний технологічний університет)* .....458

**ODDÍL 13. POLITOLOGIE.....488**

§13.1 ГЕНДЕРНА ПОЛІТИЧНА ІДЕНТИЧНІСТЬ: ТЕОРЕТИЧНИЙ ТА ПРАКТИЧНИЙ АСПЕКТИ (Клячин А.К., Дніпровський національний університет імені Олеся Гончара, Марфобудінова Л.І., ВНПЗ «Дніпровський гуманітарний університет»).....488

§13.2 ОСНОВНІ МЕХАНІЗМИ ЗАБЕЗПЕЧЕННЯ РЕАЛІЗАЦІЇ ПОЛІТИКИ ГЕНДЕРНОЇ РІВНОСТІ У СИСТЕМІ ДЕРЖАВНИХ ОРГАНІВ ВЛАДИ (Лясота А.С., Дніпровський національний університет імені Олеся Гончара).....511

§13.3 ІМДЖЕВА ПОЛІТИЧНА КОМУНІКАЦІЯ: АНТИКРИЗОВІ ВИМІРИ БАЛКАНСЬКИХ КРАЇН (Ставченко С.В., Дніпровський національний університет імені Олеся Гончара, Худик Г.О., Міжнародний благодійний «ФОНД ЗАХИСТ МАЙБУТНЬОГО»).....544

§13.4 ПУБЛІЧНІ ПОЛІТИЧНІ РІШЕННЯ: ТЕОРЕТИКО-МЕТОДОЛОГІЧНІ ЗАСАДИ ДОСЛІДЖЕННЯ (Третяк О.А., Дніпровський національний університет імені Олеся Гончара, Мироненко Т.О., Міжнародний благодійний «ФОНД ЗАХИСТ МАЙБУТНЬОГО»).....573

**ODDÍL 14. TECHNICKÉ VĚDY.....597**

§14.1 РОЗРАХУНОК БІЧНОГО ТИСКУ ҐРУНТУ НА ГІДРОТЕХНІЧНУ СПОРУДУ ТА ЙОГО СТІЙКОСТІ НА КАМ'ЯНОМУ ПОСТЕЛІ (Карпюк І.А., Одеська державна академія будівництва та архітектури).....597



## Шановні колеги!



Вітаю Вас із виходом XXXIX-го тому міжнародної колективної монографії "MODERNÍ ASPEKTY VĚDY".

Із зацікавленістю ознайомилася із матеріалами чергового тому міжнародного видання, що є корисним джерелом експертних оцінок авторитетних вчених, політиків, державних службовців, громадських діячів.

За цим стоїть прагнення колективу редакції зобразити читачам об'єктивну картину подій, що розгортаються у галузях науки та

освіти України, за кордоном.

Все це сповнює надією, що спільними зусиллями ми зможемо домогтися миру, згоди в суспільстві, процвітання України, благополуччя і впевненості її громадян у завтрашньому дні!

Бажаю нових творчих здобутків, реалізації цікавих проєктів, міцного здоров'я, благополуччя та процвітання у Новому 2024 році!

Гарних всім і мирних Новорічних свят!

**З повагою,  
директор Видавничої групи «Наукові перспективи»,  
кандидат наук з державного управління, доцент,  
Лауреат премії Президента України для молодих вчених,  
Лауреат премії Верховної Ради України  
молодим ученим**

**І.В. Жукова**



## ODDÍL 1. VEŘEJNÁ SPRÁVA

### *§1.1 ПІДСУМКИ РОСІЙСЬКО-УКРАЇНСЬКОЇ ВІЙНИ У 2023 РОЦІ (Романенко Є.О., Збройні Сили України, Жукова І.В., Видавнича група «Наукові перспективи»)*

**Вступ.** В Україні, станом на 1 січня 2024, триває 677-ма доба війни в якій українська нація веде небачену у 21-му сторіччі битву за своє існування. Російське вторгнення в Україну 2022 року - відкритий воєнний напад Росії на Україну, розпочатий 24 лютого 2022 року. Частина української війни, розв'язаної Росією 2014 року, участь у якій РФ намагалася заперечувати.

Росія заперечує, що веде проти України загарбницьку війну на її території та називає це «спеціальною операцією». Москва, попри численні докази, також заперечує свої атаки на цивільних в Україні.[1] Для обстрілів України росія використовує увесь наявний спектр ракетного озброєння — крилаті, балістичні, авіаційні керовані та навіть зенітні ракети. Від 24 лютого 2022 року російська армія запустила по Україні 7400 ракет різних типів. З цієї кількості знищено приблизно 1600. Але у цифрі 7400 пораховані усі ракети — С-300 та С-400 (їх близько третина від загальної кількості), Х-22, балістичні ракети (лише близько 900 балістичних ракет Іскандер-М полетіло по Україні). За час широкомасштабної війни держава-агресорка Російська Федерація випустила по Україні 3700 "Шахедів", з яких сили протиповітряної оборони збили 2900 одиниць.[2]

Тільки за останній передноворічний тиждень росія завдала декілька ударів. 29 грудня росія завдала масованої атаки по українських містах. Ворог вдарив ракетами та дронами по





## MODERNÍ ASPEKTY VĚDY

*Spazek XXXIX mezinárodní kolektivní monografie*

Києву, Дніпру, Львову, Одесі, Запоріжжю, Харківщині. Наразі відомо про загибель 18 цивільних, ще 132 — поранені, повідомили в Нацполіції. Українські захисники знищили 114 ракет і дронів із 158 повітряних цілей.

Загалом Росія випустила по Україні:

- 36 ударних БПЛА Shahed-136/131;
- щонайменше 90 крилатих ракет повітряного базування X-101/X-555/X-55;
- 8 крилатих ракет X-22/X-32;
- 14 балістичних ракет С-300/С-400/ «Іскандер-М»;
- 5 аеробалістичних ракет X-47М2 «Кинджал»;
- 4 протирадіолокаційні ракети X-31П;
- одну ракету X-59.

Гіперзвукова ракета X-47 «Кинджал» може коштувати від 10 млн доларів і вище, іранські ударні безпілотики Shahed-136/131, згідно з інформацією у відкритих джерелах, коштують від 20 тисяч доларів до 50 тисяч доларів за одиницю, вартість ракети X-101 становить 13 млн доларів, вартість ракети X-22 оцінюють в 1 млн дол., балістична ракета «Іскандер-М» може коштувати 3 млн дол., вартість ракети X-31П та X-59 — по 0,5 млн доларів. Згідно з цими даними вартість ракет та безпілотики, якими РФ атакувала Україну 29 грудня, становить щонайменше 1 млрд. 273 млн. 220 тисяч доларів.

На масовану атаку по Україні росія витратила щонайменше 1,27 млрд. доларів <https://vechirniy.kyiv.ua/news/92980/>

У новорічну ніч 2024 року ворог застосував рекордну кількість ударних БпЛА типу Shahed — 90 штук. Силам оборони вдалося знищити 87 ворожих безпілотики. Російські війська обстріляли територію 15 областей України. Дрони запускали хвилями з чотирьох напрямків: мис Чауда, Балаклава — Крим, Курськ, Приморсько-Ахтарськ — рф.[3]





У ніч на 2 січня 2024 року ворог повторив масовану атаку засобами повітряного нападу різних типів, як це було кілька днів тому – 29 грудня 2023 року. Атаковано цивільну та критичну інфраструктуру, промислові та військові об'єкти. Основний напрямок удару – столиця України. 16 бомбардувальників Ту-95МС запустили по Україні не менше 70 крилатих ракет повітряного базування Х-101/Х-555/Х-55. Із 07:30 було зафіксовано пуски десяти аеробалістичних ракет Х-47М2 "Кинджал" із винищувачів МіГ-31К. Окрім цього, окупанти атакували Україну трьома крилатими ракетами "Калібр", а з півночі – 12-ма ракетами, які летіли по балістичній траєкторії типу "Іскандер-М/С-300/С-400". "Із літаків тактичної авіації Су-35 застосовано чотири протирадіолокаційні ракети Х-31П"

Силам протиповітряної оборони вдалося знищити 72 повітряні цілі.

Захисники неба збили:

- 10 із 10 аеробалістичних ракет Х-47М2 "Кинджал";
- 59 із 70 крилатих ракет Х-101/Х-555/Х-55;
- 3 із 3 крилаті ракети "Калібр".

Президент України Володимир Зеленський повідомив, що внаслідок ракетних ударів у вівторок, 2 січня, по Київській області, Києву та Харкову четверо людей загинули та ще 92 - дістали поранення.[4]

**Виклад основного матеріалу.** За інформацією Генштабу станом на 1 січня 2024 року, орієнтовні втрати військ РФ в Україні становлять:

- особового складу – близько 360010,
- танків – 5983 од,
- бойових броньованих машин – 11087 од,
- артилерійських систем – 8482 од,
- РСЗВ – 943 од,
- засоби ППО – 625 од,
- літаків – 329 од,



## MODERNÍ ASPEKTY VĚDY

*Svazek XXXIX mezinárodní kolektivní monografie*

- гелікоптерів – 324 од,
- БПЛА оперативно-тактичного рівня – 6657 ,
- крилаті ракети – 1709,
- кораблі /катери – 23 од,
- підводні човни – 1 од,
- автомобільної техніки та автоцистерн – 11330 од,
- спеціальна техніка – 1277 .

За даними британських розвідників у 2023 році втрати російської армії на фронті у живій силі (вбиті та поранені) зросли майже на 300 осіб на добу у порівнянні з 2022 роком.[5]

Війна протягом 2023 року була значно кровопролитніша, ніж попереднього. Російська окупаційна армія втратила понад 220 тис. солдатів лише вбитими, розгубила наступальний потенціал, програла більшість битв і була змушена відступати в Чорному морі

Протягом 2023 року ЗСУ знищили менше танків і БМП, ніж 2022-го: на 10% і 20% відповідно. Ворог не тільки перестав ходити колонами, а й не встигає відновлювати раніше втрачений бронепарк.

Водночас наші воїни ліквідували майже вдвічі більше загарбників, довівши загальну цифру до 350 тисяч знищених і як мінімум ще стількох же поранених росіян. Офіційної статистики про втрати ЗСУ немає, втім представники Генштабу не раз заявляли, що вони у 5-7 разів менші.

Справжнє сафарі цього року Сили оборони відкрили на артилерію і ППО, темпи знищення яких зросли втричі, до 6 тис. та 390 одиниць відповідно. Експерти підраховали, що за час війни росіяни втратили половину всієї наявної у них артилерії, в тому числі й тієї, що зберігається на складах. Якщо темпи знищення артилерії в 2024 році будуть хоча б такими ж як в 2023-му, то ерефія залишиться без артилерії, а без неї вони воювати не вмюють взагалі. Також було збито 4300 тактичних безпілотників, що вдвічі більше, ніж попереднього



року. Ці цифри дають реальне уявлення про характер бойових дій 2023-го: менше бронетехніки – більше дронів і снарядів.[6]

У 2023 році Сили оборони постійно збільшували свою далекобійність. Наші дрони почали долітати до Москви, а також бити по летовищах. Завдавши понад 20 ударів по аеродромах по всій території Росії, ЗСУ, ймовірно, влаштували умовні змагання: де більше знищать літаків – у небі чи на землі.

Україна виграла раунд битви за Чорне море, змусивши російські кораблі відступити із Севастополя в Новоросійськ, де їх також дістають наші морські дрони.

Удари ракетами та дронами по доках у Севастополі, де знищили перший підводний човен, ліквідація великого десантного корабля "Новочеркаськ" у порту Феодосії, знищення ремонтних доків у Керчі, врешті удар по Новоросійську, де пошкодили ще один десантний корабель ("Оленегорський горняк"). Тільки за останні 4 місяці ЗСУ знищило 20% Чорноморського флоту РФ. Усі ці перемоги змусили російський флот відступити з української акваторії. Втім, і ближче до російських берегів вони не почуваються в безпеці.

Повернення контролю над так званими вишками Бойка та проведення двох наземних операцій на східному узбережжі Криму продемонстрували перспективи деокупації півострова, яка може відбуватися не тільки виключно через перешийок.

У 2023 році ЗСУ допомогли повністю зняти проблему зернового коридору та продемонстрували іншим партнерам по НАТО, що шантаж зс РФ у Чорному морі потрібно зруйнувати. Побачивши наші спроможності, британці та норвежці вже зараз пообіцяли допомогти з гарантіями безпеки комерційних рейсів у Чорному морі – це перемога і визнання.

У 2023 році війна перетнула російсько-український кордон не тільки в повітрі, а й на землі. Влітку спеціально



## MODERNÍ ASPEKTY VĚDY

*Spazek XXXIX mezinárodní kolektivní monografie*

сформований із росіян Легіон "Свобода Росії" здійснив кілька рейдів углиб РФ у межах Білгородської області. Згодом практика цих рейдів не використовувалася, начебто через критику з боку західних партнерів. Відтак гарним знаком є відновлення рейдів вже наприкінці грудня – "свободівці" знову провели серію боїв на Білгородщині. Рейди на території Росії демонструють асиметричні можливості українців, які ми можемо використовувати у цій війні.

Ще однією асиметричною відповіддю на російський терор став підриг двох гілок залізниці на стратегічно важливій Байкало-Амурській магістралі.[6]

У ЗСУ зафіксували вже 465 випадків застосування військами РФ хімічної зброї, з яких 81 - лише в грудні.[7] Щодо 28 фактів використання хімічних речовин вже ведеться розслідування. За даними командування, найчастіше війська РФ використовують гранати, такі як К-51, РГР та ручну газову гранату "Дрофа-ПМ", які скидаються з БПЛА. Проте також зафіксовані випадки застосування саморобних вибухових пристроїв, споряджених речовинами подразнювальної дії, а також обстріли з артилерії з вмістом хімічно небезпечних речовин.

Раніше в американському Інституті вивчення війни повідомили про використання військами РФ забороненої хімічної зброї проти української армії. У звіті за 23 грудня зазначалося, що 810-а морська піхотна бригада Чорноморського флоту Росії підтвердила навмисне застосування аерозольних гранат К-51 на Херсонщині.

Аерозольні гранати К-51 наповнені подразнюючим газом CS (2-хлорбензалмалонітрил), різновидом сльозогінного газу, що використовується для боротьби з масовими заворушеннями. Конвенція про заборону хімічної зброї (КЗХЗ) забороняє використання цього газу як методу ведення війни, а Росія є державою-учасницею КЗХЗ з 1997 року.[7]





З моменту повномасштабного збройного нападу Російської Федерації на Україну 24 лютого 2022 року зафіксовано щонайменше 10 000 випадків загибелі цивільних осіб, понад 560 з яких становили діти, а також більше 18 500 випадків поранення цивільних осіб. Про це повідомила Моніторингова місія ООН з прав людини в Україні (ММПЛУ).[8]

ММПЛУ заявила, що цифра 10 000 відображає кількість випадків загибелі цивільних осіб, верифікованих шляхом застосування її власної методології, та попередила, що справжня цифра може бути значно вищою, оскільки перевірка таких даних є складною та займає певний час.

Протягом останніх трьох місяців, переважна більшість підтверджених випадків загибелі та поранення серед цивільного населення – 86% від загальної кількості – трапилась на території, підконтрольній уряду України. Більшість випадків сталася в результаті застосування зброї вибухової дії з широкою зоною ураження, наприклад артилерійських снарядів, касетних боєприпасів, ракет та баражуючих боєприпасів. Дані про втрати серед цивільних осіб в Україні непропорційно відображають втрати серед людей похилого віку, які часто не мають можливості переїхати до безпечних місць.

Моніторинг ММПЛУ показує, що значна кількість випадків загибелі та поранення цивільних осіб трапляється далеко від лінії фронту, головним чином через застосування збройними силами Російської Федерації далекобійних ракет і баражуючих боєприпасів, які вражають цілі у населених пунктах по всій країні. Можна констатувати, що в Україні зараз немає повністю безпечних місць.[8]

Кількість біженців від російсько-загарбницької війни продовжує збільшуватися. У Європі на сьогодні перебувають понад 4,16 мільйона українських шукачів притулку, що на





## MODERNÍ ASPEKTY VĚDY

*Spazek XXXIX mezinárodní kolektivní monografie*

320 тисяч більше, ніж у січні 2023 року, і їх кількість збільшується.[9]

Станом на кінець жовтня Німеччина була провідною приймаючою країною, у ФРН перебувало близько 1,17 млн українських біженців, Польща була на другому місці з 957 тис. українців. Продовження ЄС схеми тимчасового захисту для українських біженців ще на один рік до березня 2025 року.

Загалом, за даними EUAA (Агентства ЄС з питань притулку), загальна кількість заявок на надання притулку в ЄС у 2023 році перевищить 1 мільйон. Лише в жовтні її агентство зареєструвало близько 123 тисяч заявок, що стало найвищим місячним числом за 7 років. 2024 рік буде «роком викликів», і реформа ЄС у цій галузі не принесе швидкого полегшення ситуації.

Станом на кінець жовтня в ЄС було зареєстровано близько 937 тисяч заявок, що на 22% більше, ніж за аналогічний період минулого року. Німеччина залишається основною метою шукачів притулку в ЄС: у жовтні на ФРН припадало 27 відсотків усіх прохань про надання притулку, що більше, ніж разом Франція та Італія, які посідають друге та третє місце. На ці три країни та Іспанію останнім часом припадало дві третини всіх заяв про надання притулку.[9]

В грудні 2023 року ООН оприлюднила доповідь, що висвітлює серйозні порушення прав українців з боку Росії, включаючи акти жорстокості та насильства. Документ, представлений на засіданні Ради ООН з прав людини, вказує на грубі порушення, здійснені російськими силами, які утримують у полоні як військових, так і цивільних осіб.[10] За словами Верховного комісара ООН з прав людини Фолькера Тюрка, на територіях, окупованих Росією, зафіксовано численні випадки тортур та жорстокого поводження з затриманими, включаючи сексуальне насильство, а також безліч випадків насильницьких зникнень. Тюрк зазначив, що



багато сімей досі не мають жодних відомостей про долю своїх рідних, що викликає серйозне занепокоєння. Він також підкреслив, що Росія утримує українських військових медиків, порушуючи міжнародне гуманітарне право.

Фолькер Тюрк нагадав, що при підписанні Статуту ООН у 1945 році країни взяли на себе зобов'язання запобігати конфліктам, шукати мирні рішення, поважати суверенітет кожної нації та дотримуватися основних принципів справедливості та рівності. Він зазначив, що в контексті російської агресії проти України ці зобов'язання були грубо порушені. За його словами, за останні два роки було вбито понад 10 000 мирних жителів, що є лише приблизною оцінкою. Понад шість мільйонів людей були змушені покинути свої домівки. Школи, лікарні та інші цивільні об'єкти, а також інфраструктура, були зруйновані, що є порушенням міжнародного права.

Генасамблея ООН прийняла резолюцію, засуджуючи Росію за грубі порушення прав людини на тимчасово окупованих територіях/ Генеральна Асамблея ООН підтвердила суверенітет та територіальну цілісність України, вимагаючи від Росії негайно припинити агресію та вивести свої збройні сили з території України.[10]

Станом на 30 листопада сума державного та гарантованого державою боргу сягнула 5122,5 млрд. гривень або 140,8 млрд. доларів США. Зростання державного боргу України прискорилося в листопаді. Держборг у листопаді збільшився на 3,3%: у гривні (+164,3 млрд. грн.), у валютному еквіваленті (+4,5 млрд/ дол.).[11]

На приріст держборгу вплинули залучення чергового траншу макрофінансової допомоги від ЄС, позики від Світового банку та розміщення ОВДП. Основне збільшення держборгу зумовлене війною, тому що основний приріст боргу - це зовнішні позики від офіційних кредиторів на фінансування



## MODERNÍ ASPEKTY VĚDY

*Spazek XXXIX mezinárodní kolektivní monografie*

дефіциту бюджету. Таким чином, із 28 лютого 2022 року держборг зріс на 87,6% (+2 392,4 млрд. грн.), у валютному еквіваленті - на 50,9% (+47,5 млрд. дол.). У борговій структурі зовнішній держборг збільшився до 68,6% (до війни 60,9%), борг у валюті (зовнішній + валютні ОВДП) - 71,4% (65,1%). Однак частину за зовнішнім боргом було реструктуризовано.

За підсумками 2023 року співвідношення державного боргу до ВВП становитиме близько 85% ВВП (проти 78,4% у 2022 році та 48,9% у 2021 році). Це значний рівень державного боргу, проте попередні прогнози на цей рік, які давали рівень державного боргу ВВП близько 100% ВВП (МВФ - 98% ВВП) були набагато гіршими.[11]

Шкода, яку завдає російська агресія українській природі та якості життя українців, не має аналогів у європейській історії після завершення Другої Світової війни. Наразі збитки екології перевищують 75 мільярдів доларів, при оцінці загальних матеріальних збитків від війни у 150 мільярдів доларів.

Аналіз екологічних наслідків війни виконується Програмою ООН з навколишнього природного середовища (UNEP). Під час і особливо після завершення війни з Росією Україні доведеться витратити величезні ресурси, щоб подолати наслідки екоциду, який влаштувала Росія. Україні і її міжнародним партнерам доведеться подолати забруднення повітря, води, ґрунтів, завдану шкоду біорізноманіттю, щоб уникнути трагічного зниження якості життя українців і європейців на багато поколінь вперед. На це підуть роки й мільярди доларів. Але це доведеться зробити, щоб уникнути трагічного зниження якості життя українців і європейців на багато поколінь вперед. Зусилля знадобляться від усіх: від держави, від бізнесу, від громадян, від міжнародної спільноти. Відшкодування збитків має стати органічною частиною плану відбудови, яка має відповідати усім "зеленим" викликам. Крім того, екоцид має бути частиною судових позовів України до російської держави. Росія має заплатити. [12]



Із запровадженням повномасштабного вторгнення, 1605 об'єктів культурної інфраструктури постраждали або були знищені. Найбільше руйнувань постраждали клубні заклади – 48% від загальної кількості усіх пошкоджених закладів. Усього постраждали 760 клубних закладів, 607 бібліотек, 90 музеїв і галерей, 28 театрів і філармоній, 120 закладів мистецької освіти.

Об'єкти культурної інфраструктури та культурної спадщини були зруйновані або пошкоджені через російські обстріли на території 225 територіальних громад (15,3%) у 17 областях, включаючи Вінницьку, Дніпропетровську, Донецьку, Житомирську, Закарпатську, Запорізьку, Київську, Луганську, Львівську, Миколаївську, Одеську, Сумську, Харківську, Херсонську, Хмельницьку, Черкаську, Чернігівську області та місто Київ.[13]

Від моменту початку повномасштабного вторгнення Росії в Україну, країна зазнала значних втрат у своїй релігійній інфраструктурі. З 500 релігійних споруд, які постраждали від військових дій, кожна п'ята була повністю зруйнована. Понад 30 священників були жорстоко вбиті або замучені російськими військовими під час окупації.[14]

**Висновки.** В Україні, станом на 1 січня 2024, триває 677-ма доба війни в якій українська нація веде небачену у 21-му сторіччі битву за своє існування. В роботі наводяться як здобутки так і втрати України, масштаби збитків, завданих російською агресією, яка не лише призводить до, втрати людських життів, економічних втрат але й знищує культурну та релігійну спадщину України.

### Список використаних джерел:

1.Романенко Є.О. Російська федерація є державою-терористом // Moderní aspekty vědy: XXVII. Díl mezinárodní kolektivní monografie / Mezinárodní Ekonomický Institut s.r.o.. Česká republika: Mezinárodní Ekonomický Institut s.r.o., 2023. - str.10-22.





## MODERNÍ ASPEKTY VĚDY

*Spazek XXXIX mezinárodní kolektivní monografie*

2.7400 ракет запустили окупанти по Україні від початку повномасштабного вторгнення — Ігнат <https://hromadske.radio/news/2023/12/21/7400-raket-zapustily-okupanty-po-ukraini-vid-pochatku-povnomashtabnoho-vtorhnennia-ihnat>

3. Уночі Сили оборони збили 87 з 90 дронів Shahed <https://babel.ua/news/102396-unochi-sili-oboroni-zbili-87-z-90-droniv-shahed>

4. Українські сили ППО знищили 72 повітряні цілі — Залужний <https://zn.ua/ukr/war/ukrajinski-sili-ppo-znishchili-72-povitrjani-tsili-zaluzhni/>

5. Втрати ворога: за добу ліквідовано майже 800 окупантів <https://bukvy.org/vtraty-voroga-za-dobu-likvidovano-majzhe-800-okupantiv/>

6. Підсумки російсько-української війни у 2023 році: карти і цифри <https://espresso.tv/karta-boyovykh-diy-viyna-ukrayina-rosiya-2023-pidsumky>

7. ЗСУ: Росія здійснила 465 хімічних атак з початку вторгнення <https://www.dw.com/uk/vijska-rf-zdijsnili-465-himicnih-atak-z-pocatku-povnomasstabnoi-vijni-zsu/a-67831250?maca=ukr-rss-ukrnet-ukr-all-3816-xml>

8. ООН: кількість випадків загибелі цивільних осіб в Україні перевищує 10 000 <https://ukraine.un.org/uk/253322-oon-kilkykty-vypadkiv-zagibeli-civilnykh-osib-v-ukraini-perevishchue-10-000>

9. В Європі перебувають більше 4,1 мільйона українських біженців <https://borgexpert.com/news/v-ievropi-perebuvauiut-bilshe-4-1-miljona-ukrainskykh-bizhentsiv>

10. Росія систематично порушує права українців через акти жорстокості та насильства: ООН <https://slovoproslovo.info/rosiya-sistematically-porushue-prava-ukraintsiv-cherez-akti-zhorstokosti-ta-nasilstva-oon/>

11. Державний борг України перевищив 5 трлн. грн <https://socportal.info/ua/news/derzhavnii-borg-ukraini-perevishchiv-5-trln-grn/>

12. Росія вже завдала українській екології шкоди на 75 мільярдів доларів <https://ukranews.com/ua/news/974984-rosiya-vzhezavdala-ukrayinskij-ekologiyi-shkody-na-75-milyardiv-dolariv->





13. Безпрецедентне руйнування культурної інфраструктури в Україні: в результаті війни постраждали понад 1600 об'єктів <https://slovoproslovo.info/bezpretsedentne-ruynuvannya-kulturnoi-infrastrukturi-v-ukraini-v-rezultati-viyni-postrazhdali-ponad-1600-ob-ektiv/>

14. Україна втратила 100 храмів і життя 30 священиків через російську агресію <https://slovoproslovo.info/ukraina-vtrabila-100-hramiv-i-zhittya-30-svyaschenikov-cherez-rosiysku-agresiyu-elenskiy>



*§1.2 КОМПЛЕКСНИЙ ПІДХІД ДО ФОРМУВАННЯ НАЦІОНАЛЬНОЇ СОЦІАЛЬНО ОРІЄНТОВАНОЇ СТРАТЕГІЇ РОЗВИТКУ ОХОРОНИ ЗДОРОВ'Я (Андрющенко К.А., Київський національний економічний університет імені Вадима Гетьмана, Шалько М.Н., Класичний приватний університет)*

**Вступ.** Об'єктивну необхідність науково-технологічного прогнозування визначення пріоритетів розвитку охорони здоров'я за умов ринкової економіки зумовлюють дві основні обставини:

- 1) суспільний характер виробництва;
- 2) нездатність ринку медичних послуг до саморегулювання.

До того ж, не слід забувати, що в рамках державного на економіку країни викликають побоювання дві крайності:

- регулювання тих економічних процесів, які можуть керуватися ринковими механізмами з більшою ефективністю;
- виняткове покладання на ринкові механізми навіть у випадках, коли втручання держави необхідне.

Використовуючи науково-технологічне прогнозування як науковий напрямок економіки та управління системою охорони здоров'я, можна пов'язати задум планованих реформ охорони здоров'я з реальним втіленням їх у життя.

Методологію науково-технологічного прогнозування та планування розглянемо на прикладах розробки територіальної програми державних гарантій надання громадянам України безкоштовної медичної допомоги, державних замовлень медичних установ та місцевих замовлень на реалізацію Програми, комплексних цільових медико-соціальних програм.

**Виклад основного матеріалу.** Для початку проаналізуємо наукові засади прогнозування громадського здоров'я та охорони здоров'я.

Все життя та діяльність людства постійно пов'язані з вибором рішень, що обумовлює бажання зазирнути у майбутнє.



Правильний вибір не можна зробити, не передбачаючи всіх його бажаних та небажаних наслідків. Постійне бачення перспективи та здатність передбачати події дозволяють своєчасно вживати превентивних заходів та уникати небажаних результатів.

Значення прогнозування постійно зростає з допомогою ускладнення завдань управління державі, посилення невизначеностей у світі, вибуховим розвитком технологій, які впливають розвиток економіки країн світу.

Прогнозування, по суті, означає передбачення, що випереджає відображення дійсності, і ґрунтується на пізнанні законів природи, суспільства, людського мислення. Орієнтуючись на ступінь конкретизації і характер впливу перебіг досліджуваних процесів (об'єктів), виділяють: гіпотезу, прогноз і план. Залежно від характеру впливу і тісноти зв'язку з об'єктом, що досліджується, прогноз знаходиться між гіпотезою і планом. Гіпотеза реалізує наукове передбачення лише на рівні теорії, виявляючи загальні закономірності. Прогноз є більш певним та достовірним джерелом, що має і якісні, і кількісні параметри. Прогнозування можна віднести і до стадії планування, з огляду на те, що воно описує контури майбутнього, без чого неможлива розробка програми дій.

Поряд з цим прогноз є імовірнісним та багатоваріантним джерелом, що обумовлює наявність невизначеностей у відображенні їм у майбутньому насправді. Від початкової точки відліку прогнозу (прийняття рішення) до його завершення можлива зміна середовища прогнозованого явища, пріоритетності сформульованих раніше цілей.

Отже, прогноз рамково визначає умови, за яких може з високою ймовірністю відбутися подія, розкриває можливі альтернативи розвитку, але не визначає конкретні параметри розвитку системи з абсолютною точністю. Залежно від імовірнісного впливу різних факторів прогноз може мати кілька варіантів.



## MODERNÍ ASPEKTY VĚDY

*Svazek XXXIX mezinárodní kolektivní monografie*

За наявності можливості, яка передбачає наявність кількох шляхів реалізації задуму, розробляються сценарії можливого розвитку. Сценарій є описом майбутнього, складеного з урахуванням правдоподібних положень, що розробляється для певної сукупності умов майбутнього розвитку явища чи системи. Оскільки прогноз ґрунтується на ймовірнісному та варіантному розвитку подій, то, як правило, він може мати декілька сценаріїв: оптимістичний, песимістичний, оптимально-реалістичний.

Сценарієм встановлюється логічна послідовність подій, поряд із механізмом виростання з існуючої ситуації майбутнього. Сценарій розробляють функціонально-логічним методом, що має системний характер, який виявляє фактори, за допомогою яких можливе досягнення поставленої мети.

Науково-технологічне прогнозування засноване на знанні об'єктивних закономірностей, логіки, достовірної інформації, математичних методів. Воно радикальним чином відрізняється від передбачень, які базуються на ясновидінні, інтуїції та мають евристичний характер, або на астрології та різних способах ворожіння, проте сучасна наука і не заперечує здатність творчого бачення майбутнього як природного дару. Ясновидіння можна розглядати як сприйняття, екстрасенсорну, тільки йому доступну здатність людини отримувати інформацію.

Великою популярністю останнім часом у нашій країні користується така наука, як футурологія. Футурологами розглядається майбутнє як величина, що змінюється залежно від прийнятих людьми рішень.

Звідси випливає можливість впливати на своє майбутнє, приймати такі рішення, які спрямують розвиток подій у бажане русло. Їх передбачення ґрунтуються на раціонально побудованій системі аналізу, яка не виходить за межі лінійної екстраполяції виявлених тенденцій. Досить багато людей





спираються на передбачення футурологів, плануючи своє життя, ділову кар'єру, бізнес.

Відповідно до встановленого порядку в Україні розробляються державні прогнози та програми соціально-економічного розвитку. Прогнози соціально-економічного розвитку мають кілька варіантів, які розраховані на довгострокову, середньострокову та короткострокову перспективи.

Прогноз соціально-економічного розвитку на довгострокову перспективу розробляється на 10 років та більше. Він є необхідною основою, передусім, визначення стратегії народногосподарського комплексу, як у цілому, і окремих галузей. Даними прогнозу соціально-економічного розвитку на довгострокову перспективу користуються для вироблення концепції та програм соціально-економічного розвитку на середньострокову перспективу [1, с. 97].

Прогноз соціально-економічного розвитку на середньострокову перспективу виробляється на період від 3 до 5 років та підлягає щорічному коригуванню. Прогноз соціально-економічного розвитку на короткострокову перспективу розробляється щорічно.

Прогноз є комплексом аргументованих припущень (виражених у якісній та кількісній формах) щодо майбутніх параметрів системи Завдання прогнозу – дати об'єктивне, достовірне уявлення про те, що буде із системою за тих чи інших умов [2, с. 83]. Для досягнення поставленого завдання слід розробляти пошуковий прогноз, який показує, яким може бути розвиток системи охорони здоров'я при заздальгідь заданих умов (обсяг фінансування, рівень захворюваності, стан законодавчої бази та ін.).

Науково-технологічне прогнозування полягає не тільки в пасивній ролі передбачення того, що може статися в майбутньому, тому також розробляються і цільові прогнози, які визначають цілі, поставлені державою, суспільством перед охороною здоров'я та можливі шляхи їх досягнення.





## MODERNÍ ASPEKTY VĚDY

*Spazek XXXIX mezinárodní kolektivní monografie*

Необхідно науково-технологічне прогнозування, яке розробляється для будь-якого рівня управління системою охорони здоров'я, для різних служб або з будь-якої проблеми. Прогнози розробляються за такими ключовими напрямками: якість здоров'я населення; удосконалення фінансового забезпечення охорони здоров'я; розвиток окремих видів медичної діяльності та ін.

Незважаючи на те, що такі прогнози розробляються для окремих служб у охороні здоров'я, вони тісно пов'язані між собою.

На етапі розвитку теорії управління методологія прогнозування тісно пов'язана з математичним моделюванням процесів, розвиток сценаріїв яких передбачається у майбутньому. Щоб побудувати такі математичні моделі, як прогнозування структури та рівня захворюваності, смертності, показників фізичного розвитку населення, потреби в окремих видах ресурсного забезпечення та ін., потрібна наявність вичерпної інформації за тривалий (мінімум 10–12 років) ретроспективний період спостереження [3, с. 17]. Основою розробки таких математичних моделей є регресійний аналіз, поряд з побудовою та аналізом динамічних рядів, при використанні різних способів їх екстраполяції.

Втім, щоб отримати якісні та достовірні прогнози щодо з приводу розвитку якоїсь ситуації, не варто обмежуватись математичним моделювання. Побудова математичних моделей доцільно поєднувати з іншими способами побудови прогнозів, насамперед із методами експертні оцінки. Експерти, використовуючи методи якісного та кількісного аналізу, відбирають найважливіші чинники, оцінюють їх взаємозв'язку, впливом геть тенденцію у розвитку тієї чи іншої явища і визначають цим ймовірність досягнення тих чи інших результатів у майбутньому.



Залежно від поставлених завдань, керуючи системою охорони здоров'я, на стратегічному рівні можна виділити такі типи прогнозів:

1) ієрархія рівня системи охорони здоров'я: глобальні, країнові, національні, регіональні, місцеві, окремих організацій та груп населення;

2) період прогнозування: довгострокові (10 років та більше), середньострокові (від 5 до 7 років), короткострокові (1 рік), поточні;

3) цілепокладання: нормативні (стратегічний, програмний, цільовий), науковий (пошуковий, трендовий);

4) характер впливу на об'єкт прогнозування: активний та пасивний;

5) складність об'єктів прогнозування: складні з великою кількістю зв'язків показників та факторів, що впливають на кінцеве рішення, прості (враховуються лише парні зв'язки), надпрості (враховуються лише окремі показники без оцінки їхнього впливу один на одного).

В даний час розроблено та використовується понад 150 методів прогнозування, які можна об'єднати у чотири групи: експертні оцінки; екстраполяція; моделювання; комбіновані прогнози [4, с. 417].

Методикою прогнозування та планування включено проведення аналітичного дослідження, підготовка бази даних, вивчення та поєднання інформації в єдине ціле. При правильному та повному обліку ситуації, що склалася, факторів і тенденцій, що сприяють її зміні в перспективі, майбутнє можна спрогнозувати.

Розробляючи початковий етап прогнозів застосовують системний аналіз та синтез. Як система виступають системи охорони здоров'я України, місцевих утворень. Вирізняються такі стадії системного аналізу: постановка задачі; визначення цілей та критеріїв оцінок; структурний аналіз факторів,



## MODERNÍ ASPEKTY VĚDY

*Spazek XXXIX mezinárodní kolektivní monografie*

тенденцій, їх взаємодій; розробка концепції та варіантів розвитку системи [5, с. 37].

При аналізі досліджувані чинники класифікують так:

- 1) пов'язані із загальноекономічною ситуацією в країні;
- 2) залежні від діяльності безпосередньо системи охорони здоров'я;
- 3) формовані під впливом ринкових відносин та державного регулювання.

Кожен фактор зумовлює підвищуючу, знижувальну та стабілізуючу тенденцію.

Під час проведення аналізу можна використовувати такі методи: морфологічний; прогнозування за аналогією; регресійний аналіз; кореляційний аналіз; метод моделювання; метод екстраполяції; метод ковзного середнього; індексний метод; метод експертної оцінки [6, с. 55].

З погляду громадського здоров'я та охорони здоров'я різняться такі види планування: стратегічне; перспективне; поточний.

Стратегічне планування. Основним документом, в якому відображені принципи стратегічного планування розвитку охорони здоров'я в Україні, є Концепції розвитку електронної охорони здоров'я, схвалена розпорядженням Кабінетом Міністрів України № 1671-р від 28 грудня 2020 р.

Стратегічним плануванням визначено цілі, завдання, пріоритети, порядок та умови діяльності охорони здоров'я, його суб'єктів, місцевих утворень та окремих медичних установ на перспективу 10 років і більше [7, с. 111].

Стратегічне планування складається на національному і регіональному рівнях.

1. Національний рівень. Міністерство охорони здоров'я України розробляє та затверджує:

- пріоритети розвитку охорони здоров'я країни, стратегічні цілі та завдання;



- цільові показники та індикатори, що характеризують зміни системи охорони здоров'я;
- стандарти, норми, єдині нормативи надання медичної допомоги, методики адаптації заявлених умов до особливостей України;
- державні цільові програми, які забезпечують досягнення стратегічних цілей.

2. Регіональний рівень. Органи управління охороною здоров'я регіональним та місцевих утворень:

- розробляють плани та програми розвитку охорони здоров'я, у тому кількості окремих програм надання медичної допомоги. Ця робота здійснюється на основі державних вимог та з урахуванням регіональних особливостей;

- будується прогноз зміни стану здоров'я населення регіону;

- встановлюються пріоритети розвитку охорони здоров'я з урахуванням державних стандартів та умов соціально-економічного розвитку регіону;

- затверджуються регіональні норми та нормативи, засновані на типових, запропонованих міністерством охорони здоров'я України;

- визначаються цільові показники та індикатори здоров'я населення на території регіону;

- аналізуються та фіксуються ресурси, які необхідні для розвитку охорони здоров'я на території регіону;

- розробляються та затверджуються комплекс заходів, регіональних цільових програм та проектів, які забезпечують досягнення стратегічних цілей та завдань;

- встановлюються цільові значення для планування розвитку охорони здоров'я місцевих утворень.

Перспективним плануванням передбачається розробка планів та програм розвитку охорони здоров'я регіону та місцевих утворень. Період реалізації таких програм та планів





## MODERNÍ ASPEKTY VĚDY

*Spazek XXXIX mezinárodní kolektivní monografie*

становить 3–5 років [8 с. 299]. Методологія складання програм і планів лише на рівні міської адміністрації загалом збігаються з підходами, застосовуваними для планування на регіональному і національному рівнях. Але при цьому враховує особливості соціально-економічного розвитку територій України.

**Висновки.** Основними принципами побудови Програми є: відповідальність органів влади всіх рівнів за реалізацію Програми; відповідність структури та рівню захворюваності населення затвердженим обсягам медичної допомоги, що надається; відповідність фінансових коштів, що виділяються на лікування витрат на надання безкоштовної медичної допомоги.

Відповідно до Програми державних гарантій медичного обслуговування населення розробляються відповідні територіальні програми.

### Список використаних джерел:

1. Воронкова А. Е., Калюжна Н. Г., Оленко В. І. Управлінські рішення в забезпеченні конкурентоспроможності підприємства: організаційний аспект : монографія. Харків: ВД «ІНЖЕК». 2008. 512 с.

2. Андрущенко К.А., Шалько М.Н. Особливості зовнішніх комунікації публічного управління охорони здоров'я з громадськістю. *Публічне управління і адміністрування в Україні*. Одеса. № 34. 2023. 82-85.

3. Алькема В. Г., Щадило М. І. Економічне зростання через підвищення ефективності управління якістю в умовах міжнародної конкурентоспроможності підприємства. *Актуальні питання у сучасній науці*. No 4(10).2023. С. 11-19.

4. Yusuf S., Collins R., Peto R., Yusuf S. Why do we need some large, simple randomized trials? *Statistics in Medicine*. No 3(4). 1984. PP. 409-422.

5. Farrell B., Kenyon S., Shakur H. Managing clinical trials. *Trials*. No 11(1). 2010. P 78.



6. Campbell M. K., Snowdon C., Francis D., Elbourne D., McDonald A. M., Knight R., Entwistle V., Garcia J., Roberts I., Grant A. Recruitment to randomised trials: strategies for trial enrolment and participation study. *The STEPS study. Health Technology Assessment*. No 11 (48). 2007. P 105.

7. Андрющенко К.А., Шалько М.Н. Публічне управління та адміністрування процесами гуманізації медіаконтенту охорони здоров'я. *Інвестиції: практика та досвід*. № 15. 110-114.

8. Мороз С. Г. Визначення конкурентного положення підприємства на фармацевтичному ринку. *БІЗНЕСІНФОРМ*. 2015. No 3. С. 298-303.



*§1.3 ДЕРЖАВНЕ РЕГУЛЮВАННЯ СЛУЖБОЮ РЕАБІЛІТАЦІЇ В УМОВАХ ВОЄННОЇ АГРЕСІЇ В УКРАЇНІ*  
(Кризина Н.П., Навчально-Науковий медичний інститут Київського міжнародного університету, Суханова Я.А., Навчально-Науковий медичний інститут Київського міжнародного університету, Кризина О.В., Навчально-Науковий медичний інститут Київського міжнародного університету)

**Вступ.** За час війни, в Україні багато військових та цивільного населення отримують поранення різного ступеня важкості. Їм надається перша медична допомога та лікування у військових госпіталях, закладах охорони здоров'я на всіх рівнях.

Тисячі бійців повертаються у мирне життя без адаптаційного періоду - після пережитих жахів, з поламаною психікою, нічними кошмарами і нездатністю продовжувати звичайне життя, і часто їх історії закінчуються цілковитим розчаруванням у всьому, що відбувається навколо.

Викликом постає не тільки масштабна травматична епідемія серед різних категорій громадян, що прогресивно збільшується в умовах війни, а також необхідність довготривалої реабілітації різних категорій громадян на території всієї країни. Для відновлення їх стану здоров'я необхідно застосовувати комплексний підхід до реабілітації, який дасть можливість відновити соціальні навички, усунути фіксацію на пережитих подіях, налагодити нові соціальні контакти, відновити когнітивні та комунікативні функції [1].

Дуже важливе значення має також і наступна реабілітація військовослужбовців для повного відновлення їх функцій та можливості повноцінно працювати й жити в суспільстві. Тобто, це не лише фізична і психологічна реабілітація, але і повноцінне повернення з війни у мирне життя.



Актуальним, як ніколи, постає питання всеохоплюючої, тривалої, багатопрофільної реабілітації бійців та більшої частини населення, які безпосередньо відчувають на собі наслідки дії війни з боку Російської Федерації.

**Виклад основного матеріалу.** Під час повномасштабного вторгнення Російської Федерації, наша держава повністю взяла на себе зобов'язання щодо видатків на фінансування лікування й подальшої медичної реабілітації українських захисників та цивільних.

З перших днів війни в Україні працює повноцінний єдиний медичний простір, який зумовлює участь закладів охорони здоров'я не тільки військової відомчої охорони здоров'я а також і цивільної державної та комунальної форм власності закладів охорони здоров'я та заклади охорони здоров'я Національної академії медичних наук України у лікуванні та відновленні військовослужбовців та постраждалого цивільного населення, аби громадяни України, які постраждали від російської агресії, отримали потрібну медичну допомогу та подальшу реабілітацію.

Спершу військові та цивільні, звільнені з полону, проходять спеціалізовані медичні огляди, де фахівці визначають, чи є потреба в амбулаторному або спеціалізованому лікуванні, чи є потреба продовжити лікування за межами України, в європейських клініках. Усі медичні огляди, лікування та подальша реабілітація звільнених із полону пацієнтів є безоплатною і забезпечується коштом державного бюджету у визначених медичних закладах [1].

Завдяки чіткій логістиці та взаємодії Міністерства охорони здоров'я (МОЗ) та Європейської комісії були організовані евакуаційні рейси з різних регіонів України, в тому числі тих, де тривають активні бойові дії.

В свою чергу, Міністерство оборони (МО) затвердило Концепцію розвитку реабілітації поранених військових, яка





## MODERNÍ ASPEKTY VĚDY

*Свazek XXXIX mezinárodní kolektivní monografie*

передбачає їхнє лікування у профільних спеціалізованих закладах а також допоможе створити в Україні мережу реабілітаційних центрів збройних сил України (ЗСУ) для відновлення здоров'я військових. Також наказом МО вже розроблено маршрут та визначено перелік закладів, які зможуть надавати мультидисциплінарну реабілітаційну допомогу.

Слід зазначити, що 18 країн-партнерів: Німеччина, Франції, Ірландія, Італія, Данія, Швеція, Румунія, Люксембург, Бельгія, Іспанія, Португалія, Нідерланди, Австрія, Норвегія, Литва, Фінляндія, Польща, Чехія та Норвегія приймають як військових, так і цивільних пацієнтів, з комбінованими важкими мінно-вибуховими травмами, опіками, онкохворих пацієнтів та пацієнтів із захворюваннями, які потребують спеціалізованого лікування.

На сьогодні ще одним важливим завданням є психологічна реабілітація та підтримка українських громадян. Через війну хтось перебував у полоні, а хтось зазнав насильства та пережив окупацію. Адже збереження психічного здоров'я українців - головна умова для майбутнього відродження країни. Наслідки війни стосуються як наших військовополонених, так і їхніх родин, поранених громадян, осіб, які втратили рідних або змушені залишати свої домівки, роботу та звичне щоденне життя.

Що таке реабілітація і які її види є?

*Фізична реабілітація* — це відновлення втрачених функцій організму внаслідок травм і поранень. Найбільш розповсюджені травми серед військових – це кульові та осколкові поранення. Але є й іншого роду травми, які виникають під час обстрілів, наприклад бліндаж розвалився і когось придавило. Інша категорія – це загострення проблем, які були раніше (радикулярний синдром, розрив зв'язок та інше).

Є дуже різний стан у постраждалих, наприклад, є люди, які прикладають максимум зусиль, щоб відновитися та



повернутися до бойових дій, але є люди, які отримали важкі поранення і в них немає можливості повернутися. Їхнє життя змінилося назавжди. Вони ще не розуміють, що їх очікує у майбутньому. Тому їм необхідно проводити не лише фізичну але й психологічну та інколи і психічну реабілітацію.

При проведенні фізичної реабілітації застосовують зали арт- та ерготерапії, кінезотерапії (метод лікування рухом та навантаженнями), зали лікувальну фізкультуру з тренажерами та інші. Так, для відновлення втрачених моторних функцій верхніх кінцівок у залі ерготерапії застосовуються функціональні ігри, тренування функції тонуусу м'язів, тренування координації, навчання дрібних правильних рухів, тренування чутливості та навчання інших навичок [2].

*Фізична реабілітація* військовослужбовців після поранень потребує тривалого часу, який може тривати від 1-2 до 5-6 місяців і більше. Таке реабілітаційне лікування спрямоване на відновлення організму після завершення гострого періоду та часто дозволяє уникнути первинної інвалідності чи перешкодити подальшому погіршенню стану. Адже наслідки поранень та тривала прикутість до ліжка з обмеженням рухливості призводять до атрофії та ослаблення м'язів, формуються контрактури, які не дають можливості повноцінно рухатись. Це дуже важливе завдання, без якого неможливе повноцінне повернення військовослужбовця до мирного життя.

В Україні з'явилися кабінети інтерактивної реабілітації Irex за канадською методикою. Ця реабілітація відбувається в ігровій формі: футбол, волейбол, парашут. В ході реабілітації пацієнт бачить себе на екрані героєм спортивної гри, де за правильні рухи дають бали, а система імітує рухи, вона змушує людину згадати, як працює його рука, нога. Людина грає, гра відволікає її від больового синдрому і дає можливість розробити суглоби та сформувати новий руховий стереотип.



## MODERNÍ ASPEKTY VĚDY

*Spazek XXXIX mezinárodní kolektivní monografie*

*Психологічна реабілітація.* Повномасштабної і правильної психологічної реабілітації воїнів в Україні сьогодні немає. Наразі державна психологічна допомога для ветеранів ЗСУ передбачена у двох варіантах: у військовому госпіталі у випадку поранення та через сімейного лікаря, який дасть скерування до психолога.

Тому тисячі бійців повертаються у мирне життя без адаптаційного періоду - після пережитих жахів, з поламаною психікою, нічними кошмарами і нездатністю продовжувати звичайне життя, і часто їх історії закінчуються цілковитим розчаруванням у всьому, що відбувається навколо. Як підсумок – безліч бійців з надломленої психікою, які можуть стати новим "втраченим поколінням".

Саме тому зараз держава активно створює реєстр фахівців, які надаватимуть психологічну допомогу. Також психологічна реабілітація успішно налагоджується психологами на волонтерських засадах - з перших днів війни в мережі існує безліч пабліків, що надають допомогу онлайн, безкоштовно і анонімно.

Учасники бойових дій після повернення до мирного життя, з одного боку, відчувають непереборну потребу знову «зануритися» у минуле, у військову обстановку; з іншого - глибоке почуття провини перед загиблими товаришами за те, що вони самі залишилися живими; і з третьої, - необхідність «виговоритися», виплеснути свій біль, що не вщухає, і одночасно донести свою особисту правду про війну до інших.

До того ж, люди, що повернулись з фронту, часто жаліються на неприйняття суспільством: поки вони воювали, люди в містах живуть звичайним життям і ходять до кафе, а до самих ветеранів зовсім не ставляться як до героїв. Більше того, часто колишніх військових уникають і вважають агресивними, до них є упереджене ставлення при прийомі на роботу, саме тому вони часто ізолюються та не бажають спілкуватись з людьми [4].



Зараз в Україні опановують незвичайний вид реабілітації для бійців, які повернулися з зони бойових дій - дружню реабілітацію. Це різновид соціальної та психологічної реабілітації, утім допомогу тут надають не лікарі, а такі ж колишні військові, а самі центри створено не на базі лікарні. Таким чином спілкування в групах відбувається з позиції рівного та побратима, друга, а не з позиції лікаря і хворого. Такі центри існують як офлайн, так і онлайн - наприклад, в соцмережах.

Дуже важливим аспектом в реабілітації є підтримка сім'ї. Важливіше, ніж реабілітаційні центри усі. Якщо немає підтримки, якщо немає людей, які цілодобово тобою займаються та дають натхнення, підтримують – нічого не буде працювати.

Наслідки війни у всіх проявляються по – різному : хтось може пристраситися до алкоголю, інші намагаються максимально ізолюватися від суспільства, треті стають імпульсивними і запальними. Особливість українців в тому, що вони не звикли звертатися за психологічною допомогою, а просто замикаються в собі. До психолога бійці приходять вже тоді, коли повністю втратили надію на те, що все "само пройде". Люди продовжують займатися самолікуванням або ж просто пускають все на самоплив, а сім'ї і друзі не завжди звертають увагу на внутрішні переживання і не поспішають звертатися по допомогу.

Утім це дуже важливо. Недарма у розвинених країнах військовим надають 12 місяців відпустки для реабілітації, адже багато місяців людина буде буквально вчитись жити наново. Тому, для того, щоб допомогти ветеранам війни повернути своє життя в потрібне русло і перестати здригатися ночами від страшних спогадів, потрібен не тільки контроль з боку держави, а й підвищена увага з боку близьких і рідних. Доведено, що в люблячих дружніх родинах реабілітація військового відбувається набагато швидше та ефективніше [5].





## MODERNÍ ASPEKTY VĚDY

*Spazek XXXIX mezinárodní kolektivní monografie*

Зараз створено безліч онлайн та офлайн груп для постраждалих від війни, де спеціалісти навчають рідних, як підтримати військового, що повернувся з фронту, на що звернути увагу та що проконтролювати, а коли і вчасно звернутись до лікаря. Кожен член родини військового має усвідомлювати, що повертатись до мирного життя важко, тому потрібна підтримка.

*Енімал реабілітація.* Тим, кому після повернення потрібна психологічна допомога, тепер нерідко прописують каністерапію – лікування за допомогою спеціально навчених для цього собак. Терплячі хвостаті лікарі, після відповідного дресирування, здатні навіть витягти людину з депресії. Варіанти лікування бувають різними: проживання собаки в будинку бійця, в тому числі і тимчасове, так звана “перетримка”. Бійцям пропонують гуляти з собаками, грати. Тривалість лікування – близько року.

Крім собак, зараз для реабілітації бійців використовують також коней і навіть бджіл. Їзда на коні відволікає і дозволяє забути жахи війни, пояснюють психологи, а сон на ліжку, під яким стоїть бджолиний вулик, знімає стрес і допомагає хлопцям спокійно заснути.

*Соціальна реабілітація.* Мирне життя з головою занурює воїна до бюрократичних лабіринтів країни. Тепер ветерану треба думати, як оформити документи учасника бойових дій, як знайти роботу, щоб утримувати сім'ю. І найголовніше питання – як вливатися та жити у суспільстві тих, хто не воював.

Уряд активно розробляє програми підтримки військово-службовців, щоб допомогти їм повернутися до громадянського життя. Зараз вже відкрито безліч груп та центрів безкоштовної соціальної реабілітації.

Працюючи у групі, колишні військові налагоджують соціальні навички, долають неконструктивну фіксацію у



своєму стані, розвивають інші аспекти особистості, налагоджують контакти, відновлюють здорову комунікацію, звикають до спокійного розслабленого стану.

*Освітня реабілітація.* Випадаючи на місяці, а то і роки зі звичайного ритму життя, люди не можуть влаштуватися на роботу дуже довго. По-перше, вони втратили всі свої бізнес-контакти, за якими можна знайти роботу. Крім того, багато хто втрачає за цей час професійні навички. Також, після отримання травм деякі види роботи стають недоступними.

Важливою складовою переходу військових на цивільну кар'єру є здобуття нових вмій та навичок. Саме для цього Міністерство у справах ветеранів підписало меморандум з понад 30 вишами, де ветерани можуть здобувати цивільну спеціальність.

Також існує багато курсів та освітніх програм онлайн, які зараз є безкоштовними для українців - як в Україні, так і у найвідоміших університетах світу [5].

*Бізнес-реабілітація.* Уряд України активно надає підтримку ветеранському підприємництву. Для українських захисників та захисниць передбачена програма з підтримки ветеранського бізнесу. Зокрема мова йде про менторські програми, які скеровані на те, щоб навчити військовослужбовців проєктній діяльності та як правильно подаватися на ті чи інші грантові програми. Також держава надає гранти на бізнес, наприклад, Український ветеранський фонд запустив конкурсну програму «Варто», в рамках якої надаватиме фінансування бізнесу ветеранів та членів їхніх родин на конкурсній основі.

**Висновки.** На війні в Україні багато воїнів та цивільне населення отримують поранення різного ступеня важкості. Їм надається перша медична допомога та лікування у військових госпіталях та спеціалізованих медичних закладах. Але дуже важливе значення має їх реабілітація для повного відновлення



## MODERNÍ ASPEKTY VĚDY

*Svazek XXXIX mezinárodní kolektivní monografie*

функцій та можливості повноцінно працювати й жити в суспільстві. Мається на увазі не лише фізична і психологічна реабілітація, але і повноцінне повернення з війни у мирне життя.

Держава, як гарант конституційних прав, забезпечує ефективне державне управління та контроль за належним виконанням цих зобов'язань в умовах юридичного поля єдиного медичного простору.

### Список використаних джерел:

1. Аналіз системи соціального захисту ветеранів та військовослужбовців Розроблено та надруковано за підтримки Національного фонду на підтримку демократії (NED) Січень, 2022 <https://legal100.org.ua/wp-content/uploads/2022/08/2022-Bilakniga.pdf>

2. Про реабілітацію військовослужбовців у сфері охорони здоров'я Закон України № 1053-IX Редакція від 19.08.2022 Верховна рада України <https://zakon.rada.gov.ua/laws/show/1053-20#Text>

3. Електронний ресурс сайт Організацій ВГО «Національна Асамблея людей з інвалідністю України», ГО «Про.УД | Універсальний дизайн» та ВГО «Коаліція захисту прав осіб з інвалідністю внаслідок інтелектуальних порушень». <https://dopomoha-info.org.ua/yak-ukrayinskim-bizhencyam-oformyty-status-osoby-z-invalidnistyu-u-velykobrytaniyi/>

4. Israel Assist company <http://webcache.googleusercontent.com/search?q=cache:DaP-nQsck84J:https://conciierge-israel.com/poleznaya-informatsiya/pensiya-po-invalidnosti-2&hl=uk&gl=ua&strip=1&vwsrc=0>

5. електронний ресурс Benefits and financial support if you're disabled or have a health condition <https://www.gov.uk/pip/eligibility>



*§1.4 УПРАВЛІННЯ ПРОЕКТАМИ ЯК ІНСТРУМЕНТ РОЗВ'ЯЗАННЯ КРИЗОВИХ СИТУАЦІЙ В ПУБЛІЧНОМУ УПРАВЛІННІ СФЕРОЮ ОХОРОНИ ЗДОРОВ'Я (Курносенко Л.В., Національний університет «Одеська політехніка»)*

**Вступ.** Актуальність публічного управління проектами в сучасному науковому дискурсі можна розглядати через призму його ролі у вирішенні складних соціально-економічних криз. У контексті глобалізації та збільшення соціальної відповідальності урядів, цей аспект стає вирішальним у плануванні та реалізації державних ініціатив.

У контексті сучасної наукової парадигми публічне управління проектами є ключовим елементом у забезпеченні ефективної взаємодії між урядом, суспільством та приватним сектором, спрямованої на досягнення соціально значущих результатів, подолання криз та підтримку сталого розвитку.

Основним фокусом публічного управління проектами є розробка та втілення проектів, які спрямовані на вирішення ключових проблем суспільства, таких як захист довкілля, соціальна справедливість, охорона здоров'я та відновлення інфраструктури. Це передбачає не тільки ефективне використання ресурсів та бюджетних асигнувань, але й забезпечення прозорості, обліку інтересів громадськості та відповідальності у процесах прийняття рішень.

Кризовий стан медицини в умовах війни виявляється в комплексі серйозних викликів та проблем, що ставлять під загрозу ефективність та доступність медичних послуг. Ключовими рисами такого стану є серйозне руйнування медичної інфраструктури, погіршення санітарно-епідеміологічної ситуації, міграція і погіршення психологічного стану медичного персоналу, обмеження публічних ресурсів надання гарантованого державою пакету медичної допомоги. Пошкод-





## MODERNÍ ASPEKTY VĚDY

*Spazek XXXIX mezinárodní kolektivní monografie*

ження інфраструктури, перерви в постачанні медичного обладнання та лікарських препаратів можуть значно ускладнити проведення діагностики та лікування, що посилює гуманітарну кризу через надмірний тиск на медичні ресурси та перевантаження системи охорони здоров'я.

**Виклад основного матеріалу.** Наукове співтовариство визнає, що публічне управління проектами має вирішальне значення у формуванні сталого розвитку, адаптації до змінюваних умов та відповіді на потреби громадян. Це включає розробку комплексних стратегій, що охоплюють різні аспекти проектного менеджменту, від оцінки ризиків до моніторингу та оцінки результативності проектів [1, 2. с.18-19, 3.с.4].

Публічне управління проектами - це процес керування різними аспектами проектів, які здійснюються в громадському секторі або за державні кошти. Воно включає планування, організацію, керівництво та контроль ресурсів для досягнення конкретних цілей проекту [4, с.728].

Публічне управління проектами в кризових ситуаціях – це стратегічний та гнучкий підхід до планування, виконання та контролю проектів у галузі публічного управління в умовах несприятливих обставин чи кризових явищ. Цей процес включає в себе ефективне управління ресурсами, комунікацію, ризиками та активне взаємодію з зацікавленими сторонами для досягнення поставлених цілей в умовах обмежених ресурсів та невизначеності.

Управління проектами в публічному управлінні кризовими ситуаціями має кілька ключових особливостей:

1. Гнучкість та адаптивність - в умовах кризи можуть змінюватися умови та пріоритети розвитку громад. Управління проектами повинно бути гнучким та здатним швидко адаптуватися до нових обставин.

2. Ефективна комунікація - важлива роль в управлінні кризовими проектами належить ефективній комунікації.



Забезпечення чіткого обміну інформацією сприяє координації та розв'язанню проблем.

3. Ризик-орієнтований підхід - врахування можливих ризиків та розробка стратегій їх управління є важливою частиною управління проектами під час кризових ситуацій.

4. Швидкість реакції - управління проектами повинно бути здатним швидко реагувати на нові виклики та надходження інформації, щоб уникнути подальших ускладнень.

5. Залучення зацікавлених сторін - активне включення та співпраця з різними зацікавленими сторонами допомагають забезпечити широку підтримку та ресурси для реалізації проекту в умовах кризи.

Уряди та публічні організації по всьому світу впроваджують інноваційні підходи до управління проектами, використовуючи технології аналізу великих даних, штучного інтелекту та цифрові платформи для підвищення прозорості та ефективності процесів. Це дозволяє не тільки покращувати управління ресурсами, але й залучати громадськість до обговорення та вирішення важливих питань.

Розвиток публічного управління проектами відображає зміну парадигми в державному управлінні, де в центрі уваги опиняються не тільки ефективність та продуктивність, але й стійкість, інклюзивність та відповідальність перед суспільством. Цей процес є невід'ємною частиною сучасної моделі управління, яка відображає зростаючу потребу в адаптації до швидкозмінного світу і відповіді на його складні виклики. У міру того, як уряди та державні організації стикаються з новими проблемами, пов'язаними з глобалізацією, технологічними змінами та соціальними вимогами, публічне управління проектами продовжує еволюціонувати, використовуючи новітні стратегії та інструменти [5, с.348].



## MODERNÍ ASPEKTY VĚDY

*Spazek XXXIX mezinárodní kolektivní monografie*

Однією з ключових тенденцій є інтеграція принципів участі та співпраці з громадянами у процес управління проектами. Це включає методи, які дозволяють громадськості брати активну участь у прийнятті рішень, оцінці потреб та моніторингу впровадження проектів. Такий підхід сприяє більшій відкритості уряду, підвищує довіру громадян та забезпечує більш ефективне використання ресурсів [6, с.136].

Важливим аспектом сучасного публічного управління проектами є також зосередження на вимірюванні та оцінці їх впливу. Уряди по всьому світу прагнуть не тільки досягати короткострокових цілей, але й вимірювати довгостроковий вплив своїх ініціатив на суспільство. Це вимагає розробки складних індикаторів успіху та систем моніторингу, що дозволяють оцінити реальний вплив проектів.

Проекти в сфері охорони здоров'я вимагають особливого підходу до їх впровадження через їх високу соціальну значимість, складність та чутливість. Управління проектами в цій сфері зосереджується на розробці, імплементації та оцінці ініціатив, спрямованих на поліпшення якості та доступності медичних послуг, підвищення рівня громадського здоров'я та впровадження інновацій у медичну практику. Особливостями управління проектами в сфері охорони здоров'я є:

1. Відповідальність та високі стандарти якості. Проекти у сфері охорони здоров'я вимагають строгого дотримання медичних стандартів та регулювання, а також забезпечення високого рівня безпеки та якості послуг.

2. Управління зацікавленими сторонами. Управління проектами передбачає взаємодію з широким колом зацікавлених сторін, включаючи медичних працівників, пацієнтів, урядові структури, постачальників медичних послуг. Важливою є здатність балансувати між їхніми різними очікуваннями та потребами.

3. Забезпечення інновацій та впровадження технологій. Галузь охорони здоров'я постійно розвивається, і публічне



управління проектами повинно стимулювати інновації та впровадження новітніх технологій. Це може включати розвиток електронних медичних сервісів, телемедицини, новітніх методів діагностики та лікування.

4. Бюджетні обмеження та ефективність використання ресурсів. Як і в інших сферах публічного управління, важливим аспектом є ефективне управління фінансами. Проекти в охороні здоров'я повинні бути не тільки ефективними з точки зору коштів, але й забезпечувати високий рівень медичних послуг.

5. Дотримання регуляторних та етичних стандартів. Робота в сфері охорони здоров'я вимагає дотримання строгих регуляторних та етичних стандартів. Це означає, що проекти повинні враховувати різноманітні правові вимоги, включаючи захист конфіденційності пацієнтів, згоду на лікування, а також відповідність медичним стандартам. Необхідно також забезпечити, щоб етичні аспекти, особливо у випадках з новаторськими медичними дослідженнями або лікуванням, були ретельно вивчені та враховані.

6. Адаптивність та гнучкість. Сектор охорони здоров'я часто стикається з непередбачуваними змінами, такими як виникнення нових захворювань або пандемії. Тому управління проектами в цій галузі вимагає високого рівня адаптивності та гнучкості для швидкого реагування на змінні умови та потреби.

7. Міждисциплінарний підхід. Проекти в галузі охорони здоров'я часто вимагають інтеграції різних областей знань, включаючи медицину, фармацевтику, інформаційні технології, управління та інженерію. Міждисциплінарний підхід є ключовим для розробки комплексних та ефективних проектів в цій сфері.

8. Оцінка впливу та моніторинг. Управління проектами в сфері охорони здоров'я також передбачає регулярну оцінку





## MODERNÍ ASPEKTY VĚDY

*Spazek XXXIX mezinárodní kolektivní monografie*

впливу та ефективності реалізованих ініціатив. Це дозволяє виміряти ступінь досягнення цілей проекту, визначити області для подальшого вдосконалення та забезпечити оптимальне використання ресурсів.

9. Неперервне навчання та розвиток кадрів. Ефективне управління проектами вимагає постійного розвитку та навчання медичного персоналу, управлінців та інших зацікавлених сторін для забезпечення актуальності знань та компетенцій.

10. Стійкість та готовність до кризових ситуацій. Особливо важливим є підготовка та здатність системи охорони здоров'я ефективно реагувати на кризові ситуації, такі як епідемії, природні катастрофи та війни. Проекти в цій галузі повинні включати розробку планів готовності та відповіді на надзвичайні ситуації.

Виходячи з повноважень вітчизняного законодавства і рівня самостійності, що отримали органи місцевого самоврядування та організації публічної сфери (до яких відносяться заклади охорони здоров'я комунальної форми власності) в результаті реформи децентралізації [7], вони можуть впорядковувати власні проектно-управлінські відносини шляхом розробки і затвердження відповідних Положень про проектну діяльність.

Типового положення про проекту діяльність органів публічної влади на законодавчому рівні не прийнято, при розробці таких документів посадовці користуються методичними розробками громадських організацій щодо запровадження методів управління проектами в роботу органів публічної влади місцевого рівня. Положення про проектну діяльність, які затверджуються органами місцевого самоврядування різних рівнів, як правило визначають загальні принципи, процедури, та підходи до управління та реалізації проектів, ініційованих або контрольованих органами публічної влади.



Відсутність уніфікованої правової бази з питань проектної діяльності органів публічної влади створює проблеми, які включають наступне:

- кожна публічна установа, або медична організація, використовує свої власні методи і підходи до управління проектами, що приводить до неефективності та відсутності єдиного розуміння механізмів реалізації проектів всіма учасниками проектного процесу;

- без чітких стандартів і процедур управління проектами в охороні здоров'я, існує ризик, що проекти можуть бути реалізовані з недостатньою увагою до критичних аспектів якості та безпеки пацієнтів;

- неефективне управління проектами приводить до зайвих витрат, особливо в умовах обмеженого фінансування, що є характерним для сектору охорони здоров'я в Україні;

- відсутність стандартів може обмежувати впровадження інноваційних підходів і технологій у медичні проекти;

Отже, незважаючи на те, що у процесі управління публічними проектами виникає безліч складнощів, що вимагають комплексного підходу до узгодження, координації, контролю, делегування повноважень, створення договірних відносин та інших організаційних дій, більшість із цих процесів, а особливо їхні технологічні ланцюжки, не мають стандартизованого характеру та часто базуються на суб'єктивно сформованих відносинах між сторонами. Це стосується як правового, так і організаційного механізму управління проектами.

В організаційному контексті, проект можна розглядати як комплексну сукупність різноманітних елементів, кожен з яких відіграє свою специфічну роль у загальній структурі. Структура управління проектом – це організаційна схема, яка визначає як розподіляються ролі, відповідальності та повноваження серед членів проектної команди.



## MODERNÍ ASPEKTY VĚDY

*Svazek XXXIX mezinárodní kolektivní monografie*

Особливістю проектів в сфері охорони здоров'я є те, що їх організаційна структура не обмежується взаємодією замовника та виконавця проекту. Вона більш розгалужена і включає широке коло зацікавлених осіб. Саме тому, важливим в управлінні проектами в сфері охорони здоров'я є визначення організаційного рівня стратегічного планування та управління.

В організаційній структурі управління проектами в сфері охорони здоров'я можуть бути виділені три основних рівні: стратегічний, функціональний і операційний [8, с.5-8].

Перший рівень – організація на стратегічному рівні управління, де формулюються та нормативно визначаються концептуальні засади проектів як складової стратегічних або програмних документів, визначаються взаємовідносини на рівні керівного апарату. Відносно публічних проектів, організаційна структура стратегічного рівня переважно формується з органів публічного управління. На цьому рівні обов'язково визначається адміністратор проекту, відповідальний за його виконання, планування і координацію проектних дій з урядовими структурами, державними установами та органами публічної влади.

Наприклад, починаючи з 2012 року на запит Уряду України Міжнародним банком реконструкції та розвитку (МБРР) спільно з Міністерством охорони здоров'я України (МОЗ) та департаментами охорони здоров'я обласних державних адміністрацій (ДОЗ) реалізується Проект «Поліпшення здоров'я на службі у людей», спрямований на підтримку реформування системи охорони здоров'я [9].

Мета Проекту – зміцнення спроможності МОЗ України визначати, планувати і впроваджувати заходи, пов'язані з реформою охороною здоров'я.

Проект «Поліпшення охорони здоров'я на службі у людей» складається з трьох компонентів:



1) Удосконалення надання послуг на місцевому рівні - підтримує реформування охорони здоров'я на регіональному та місцевому рівні.

2) Покращення урядування у галузі охорони здоров'я - спрямовано на поліпшення управління системою охорони здоров'я на рівні МОЗ України.

3) Підтримка впровадження, моніторинг і оцінювання проекту – націлений на надання підтримки МОЗ України, департаментам охорони здоров'я місцевого рівня щодо міжсекторальної координації, моніторингу, оцінки та звітності Проекту [9].

На МОЗ України покладено відповідальність за впровадження Проекту, координацію заходів у рамках Проекту та управління коштами Проекту. Зокрема, МОЗ відповідає за: координацію діяльності з питань закупівель, використання коштів і підготовку звітності; комунікації з МБРР, Держкомстатом України та іншими установами, причетними до Проекту; виконання функцій з управління, моніторингу та звітності в рамках Проекту.

Організаційна структура стратегічного рівня управління формується з органів публічної влади, які здійснюють інституціональну підтримку публічних проектів шляхом впровадження ефективної соціально-економічної та науково-обґрунтованої політики. На першому рівні має бути сформована відповідальна проектна група, яка забезпечує реалізацію стратегічних цілей проекту: адміністратор проекту та координатори проекту за основними напрямками. Також до складу проектної групи можуть бути включені представники зацікавлених сторін, наприклад, члени Громадської ради при Міністерстві охорони здоров'я України або при місцевих державних адміністраціях. Стратегічний рівень управління публічними проектами може передбачати створення проектного офісу – специфічної інфраструктури, що дозволяє





## MODERNÍ ASPEKTY VĚDY

*Связек XXXIX mezinárodní kolektivní monografie*

реалізовувати як централізовані, так і децентралізовані функції проекту в межах системи комунікаційних та інформаційних технологій та прийнятих стандартів. Основне завдання проектного офісу – забезпечення ефективної комунікації між суб'єктами управління проектом на стратегічному і функціональному рівнях управління.

Отже, основне завдання стратегічного рівня управління проектом – це розроблення і реалізація стратегії досягнення поставлених цілей. На основі стратегії розробляються плани дій для всіх нижчих рівнів управління в організаційній ієрархії. Слід зазначити, що незважаючи на задекларовані наміри, Стратегії розвитку охорони здоров'я, як програмного документу діяльності МОЗ України, не затверджено. Напередодні війни 23 лютого 2023 року МОЗ України було представлено лише проект «Стратегії розвитку системи охорони здоров'я до 2030 року» [10].

Другий рівень – функціональний (тактичний) рівень управління передбачає відповідальність за досягнення результатів за ключовими етапами реалізації проекту. Саме на цьому рівні важливим є визначення організаційної структури проектної команди: ієрархія підпорядкованості членів команди, виконувани завдання і функції кожного.

Реалізація національних публічних проектів у сфері охорони здоров'я, ініційованих Урядом, відбувається на конкретних територіях (в конкретних регіонах), що ускладнює загальну координацію і моніторинг проектів у регіонах. Це обумовлює необхідність створення на функціональному рівні управління проектом, окрім проектної команди, регіональних робочих груп з реалізації проекту – колегіальних органів, які здійснюють загальну координацію та моніторинг публічних проектів у регіонах України (областях, Києві).

Основне завдання функціонального рівня управління – це реалізація комплексу завдань з розробки основних документів



проекту: паспорта проекту, рамки компетенцій виконавців проекту, схеми комунікацій учасників проекту, робочого плану проекту, плану моніторингу, бюджету проекту.

Для реалізації комплексу завдань відповідно до плану проекту розробляється календарний графік проекту, розробляються операційні плани, проводиться моніторинг на оцінювання результатів робіт.

На другому рівні управління публічними проектами вагомого значення набувають органи місцевого самоврядування, які відіграють важливу роль у реалізації проектів у сфері охорони здоров'я, працюючи як виконавці національної політики та ініціатори локальних проектів. Їхні повноваження зазвичай включають:

1. Розробка місцевих проектів. Органи місцевого самоврядування можуть ініціювати та впроваджувати специфічні медичні та охоронооздоровчі програми, які відповідають унікальним потребам їхньої громади.

2. Планування. Органи місцевого самоврядування можуть займатися розробкою та затвердженням проектної документації із впровадження проектів соціального характеру, а також наданням закладам охорони здоров'я потрібної методологічної допомоги у реалізації проектів.

3. Бюджетування, фінансування та закупівлі. Органи місцевого самоврядування відповідають за призначення та розподіл місцевих бюджетних коштів для фінансування медичних програм та проектів а також за проведення відповідних закупівельних процедур за проектом.

4. Моніторинг та оцінка проектів. На основі розроблених і затверджених показників органи місцевого самоврядування можуть здійснювати моніторинг і контроль впроваджуваних проектів.

5. Проектна комунікація. Як правило проекти на рівні громади містять великий перелік зацікавлених осіб, місцева



## MODERNÍ ASPEKTY VĚDY

*Spazek XXXIX mezinárodní kolektivní monografie*

влада може створювати відповідні комунікаційні механізми взаємодії між всіма учасниками проекту. Проектна комунікація може включати інформування населення, залучення громадськості, висвітлення етапів реалізації проекту та звітність.

Третій рівень організаційної структури управління публічними проектами – операційний – безпосередньо організація виконання робіт. На цьому рівні виконуються операційні плани. Для цього розподіляється відповідальність за виконання окремих видів робіт, призначаються їх виконавці. Результативність цього рівня управління безпосередньо залежить від ресурсного забезпечення та ефективного розподілу інформації. Основне завдання операційного рівня – виконання робочих планів згідно з графіком робіт, у межах виділених ресурсів, відповідно до встановлених критеріїв якості.

На операційному рівні як правило головними виконавцями проектів виступають заклади охорони здоров'я.

Заклад охорони здоров'я, виконуючи роль виконавця проекту, має певний набір повноважень і обов'язків, які зазвичай включають:

1. Реалізація проектних ініціатив. Виконання конкретних завдань та цілей, визначених в рамках проекту, що може включати запуск нових медичних програм, розширення або покращення надання послуг тощо.

2. Координація з іншими учасниками проекту. Співпраця з різними стейкхолдерами, включаючи державні органи, недержавні організації, громадськість та інші медичні установи, для ефективної реалізації проекту.

3. Збір та аналіз даних. Моніторинг та оцінка даних щодо ефективності реалізації проекту, а також аналіз цих даних для визначення впливу проекту на розвиток системи охорони здоров'я.

4. Інформаційне забезпечення та просвітницька діяльність. Організація інформаційних кампаній, семінарів,



тренінгів та інших заходів для підвищення обізнаності серед населення щодо проблем проекту.

5. Управління ресурсами. Ефективне розподілення та використання фінансових, людських та матеріальних ресурсів для досягнення цілей проекту.

6. Звітність та прозорість. Підготовка звітів про хід та результати проекту, забезпечення прозорості використання ресурсів і результатів діяльності.

Отже, кожний публічний проект потребує власної організаційної структури, яка визначає розподіл відповідальності та повноважень між учасниками проекту, а також обов'язки і відносини звітності, відповідно до життєвого циклу проекту. Організаційна структура проекту обов'язково повинна включати в себе ефективну систему звітності, моніторингу ходу виконання проекту та систему прийняття рішень. Специфіка проектів та програм в сфері охорони здоров'я полягає в тому, що найчастіше для їх реалізації, необхідним є створення специфічного організаційного механізму взаємозв'язку між рівнями управління – певної організаційно-правової форми інфраструктурного забезпечення управління.

**Висновки.** Ключовим елементом для ефективного управління проектами є розробка та впровадження спеціалізованих організаційних механізмів. Ці механізми мають бути детально відпрацьовані на процедурному рівні та закріплені у нормативно-правових актах як обов'язкові принципи, що забезпечують перетворення управління публічними проектами на нормативно регульовану та організовану діяльність. Такий підхід має включати:

- створення специфічних для галузі охорони здоров'я стандартів управління проектами, виходячи з міжнародних практик та вітчизняних потреб.

- організація програм навчання та сертифікації для фахівців органів публічної влади та організацій публічної





## MODERNÍ ASPEKTY VĚDY

*Spazek XXXIX mezinárodní kolektivní monografie*

сфери, що займаються управлінням проектами в охороні здоров'я.

- впровадження інформаційних систем - що дозволить ефективно обмінюватися даними та координувати діяльність різних зацікавлених сторін.

- впровадження систем моніторингу та оцінки ефективності проектів для забезпечення постійного вдосконалення процесів управління та виконання проектів.

- інтеграція етичних вимог та принципів у процеси управління проектами.

- активне залучення громадян та пацієнтів у процеси планування та виконання проектів, що забезпечить більшу відповідність проектів потребам кінцевих користувачів.

Актуальним в умовах кризових ситуацій також є створення координаційних структур, подібних до проектних офісів, на місцевому рівні. Такі структури могли б виконувати функції комплексного консультування органів публічної влади з розробки стратегій та проектів, експертизи проектів, підготовки заявок на гранти, а також моніторингу реалізації проектів.

### Список використаних джерел:

1. Барзилович А.Д. Реформування системи охорони здоров'я в Україні: стратегічні аспекти. Інвестиції: практика та досвід, 2020. №2. С.134-140. [http://www.investplan.com.ua/pdf/2\\_2020/23.pdf](http://www.investplan.com.ua/pdf/2_2020/23.pdf)

2. Безверхнюк Т. М. Управління соціальними проектами: оцінка ризиків і аналіз зацікавлених сторін. Вісник Національної академії державного управління при Президентові України, 2013. № 4. С. 17–23.

3. Назарко С.О. Ефективне управління медичним закладом в умовах реформування системи охорони здоров'я. Ефективна економіка. 2020. №1. [http://www.economy.nayka.com.ua/pdf/1\\_2020/57.pdf](http://www.economy.nayka.com.ua/pdf/1_2020/57.pdf)



4. Енциклопедичний словник з державного управління. За заг. ред. Ю. В. Ковбасюка, В. П. Трощинського, Ю. П. Сурміна. К. : НАДУ, 2010. 820 с.

5. Цегольник П. А. Технологія управління проектами в державному управлінні : потенціал застосування та шляхи підготовки фахівців. Вісник Української академії державного управління при Президентіві України : зб.наук.пр. К. : Вид-во УАДУ, 2001. Вип. 3. С. 346–353.

6. Щербак В.О. Управління проектами в системі багатоврівневого врядування. Вчені записки Таврійського національного університету імені В.І.Вернадського. Серія: Державне управління, 2018. Том 29 (68). № 2. С. 135-139.

7. Про місцеве самоврядування : Закон України від 21.05.1997 № 280/97-ВР URL: <https://zakon.rada.gov.ua/laws/show/280/97-%D0%B2%D1%80#Text>

8. Парфьонов І.В. Інституційна модель державного механізму проектного управління регіональним розвитком. Теорія і практика державного управління і місцевого самоврядування, 2014. № 2. URL: [https://el-zbirn du.at.ua/2014\\_2/13.pdf](https://el-zbirn du.at.ua/2014_2/13.pdf).

9. Проект «Поліпшення охорони здоров'я на службі у людей». <https://proifi.gov.ua/projects/233842068>

10. Стратегія розвитку охорони здоров'я до 2030 років : Проект. МОЗ України. 24.02.2022. <https://moz.gov.ua/uploads/ckeditor>



### ODDÍL 2. PEDAGOGIKA, VÝCHOVA, FILOZOFIE, FILOLOGIE

*§2.1 METHODOLOGY OF ESTIMATION OF TECHNICAL AND PHISICAL PREPARATION OF SPORTSMEN WITH THE USA OF MODERN INFORMATIVELY-COMPUT TECHNOLOGIES (Koryahin V., Lviv Polytechnic National University)*

**Abstract.** Progress in the field of theory and methods of sports requires the development of modern control methods that allow measuring certain parameters of athletes' preparedness with high accuracy. The need to find new approaches to solving this problem is a requirement of today. The use of scientific and technological progress in sports is a reality that needs to be considered.

Improvement of the system of training athletes depends on a number of factors, including the improvement of the system of assessing the level of their physical fitness. Control over the level and dynamics of physical fitness is an important component of managing the training process of athletes. The effectiveness of this management depends on the objectivity and reliability of information about its course.

An important problem facing scientists and sports practitioners is the need to improve the monitoring system through the introduction of new innovative approaches and modern technologies. The development and implementation of new control technologies requires the implementation of special electronic devices in this process, which should ensure the objectivity and accuracy of the results obtained.

This work is devoted to the problem of creating approaches to a unified system for controlling the physical fitness of athletes. The paper offers techniques by which with high accuracy and



objectivity it is possible to assess the level of some sides of athletes' physical fitness based on the use of modern nanotechnology and microprocessor systems, which is very important for the theory and practice of sports.

**Keywords:** sport; training of athletes; test control; modern nanotechnology.

**Introduction.** Basketball is an athletics game that places high demands on the physical fitness of athletes [1, 2, 3, 4]. Participation in the game requires the athlete to mobilize his physical and functional capabilities. The physical training of basketball players in modern basketball is of particular importance due to the expansion of the range of their game activities, an increase in tension in the game, which requires athletes to maximize muscle effort in situations that change rapidly during the game [5, 6, 7, 8].

In order to effectively increase the physical capabilities of athletes, in particular basketball players, it is necessary to know the following: what requirements the game itself puts on the individual functions of the body and the physical qualities of basketball players, how great are these requirements, what are the physical capabilities of basketball players, what physical and functional qualities in the first place it is necessary to pay attention in the process of training, what means and methods of training are most effective for the development of certain qualities, how to rationally build a training process [6, 8]. Therefore, the question of establishing criteria functions and physical qualities of basketball players is very important in order to manage effectively the training process. Moreover, effective management of the training process is impossible if the following tasks are not solved [7]:

1. Creation of a unified system of accounting and analysis of training loads.
2. Determination of the most effective means and methods of training.





## MODERNÍ ASPEKTY VĚDY

*Swazek XXXIX mezinárodní kolektivní monografie*

3. Optimization of the training process construction.
4. Development and unification of the system of control over the training of basketball players and the level of their physical preparedness.

This work discusses issues related to the development and unification of the system of control over the physical preparedness of basketball players.

The purpose of the study is to develop a system of control of special physical preparedness of basketball players based on the use of modern nanotechnologies and microprocessor systems.

### **Literature Review**

Studies have shown that monitoring the special physical preparedness of basketball players is very important for effective planning of the athletes' training process [2, 6]. When planning the training process of basketball players for certain short or long-term (several years) periods, the question of choosing criteria by which it is possible to determine the course of training in the context of changes in the physical fitness of athletes becomes important. These issues are constantly in the field of view of specialists [9, 10, 11]. Nevertheless, modern basketball requires the implementation of new approaches in this process, the use of modern, fundamentally new approaches to the problems of test control, the need to take into account the development of information and communication technologies. Integration of innovative approaches to control the physical fitness of athletes is a requirement of today. Development and unification of means and methods of control of physical fitness in sports games is a powerful means of increasing the efficiency of the training process [2, 9, 12].

For a long time, the question of finding methods for determining the level of special physical fitness has been the focus of many researchers. The development and unification of the basketball players' training monitoring system has been the subject of research by many scientists and practitioners in this field of sports [9, 13, 14].



In basketball, a certain system of control over the athletes' fitness has been created [6, 15]. Tests are usually used for the following purposes:

Identifying the level of development of certain qualities and skills in basketball players of one or different qualifications, one or different age groups.

Monitoring the effectiveness of training tools and methods.

Control over the dynamics of basketball players' sports skills during a certain period.

Selection to a sports section or team.

Control over the training of basketball players in the process of preparing for competitions. This makes it easier to create training programs and more efficiently manage the training process.

### **Research Methodology**

It should be noted that in the historical aspect, the proposed tests and, most importantly, the methods of determining the parameters of basketball players' preparedness have been improved over the decades due to technological progress. At the beginning, ordinary roulette, stopwatches, etc. were used for such tests [2, 3, 4, 8]. Then electronic stopwatches, photofinishing devices were used [5, 6, 16]. The use of these more technically improved devices has affected the quality and accuracy of the results of research. Nevertheless, one of the promising areas of improvement of control is the development and practical implementation of new, highly effective means, methods, and technologies of integrated control and management of this process. The need to implement these innovations, fundamentally new approaches to the development of the theory of test control in sports and, in particular, in basketball, which would meet modern scientific ideas, is due to the requirements of innovative development, and the global development of information and communication technologies causes the need for significant changes in the forms of organization of test control over the training of basketball players [6, 17, 18].



## MODERNÍ ASPEKTY VĚDY

*Svazek XXXIX mezinárodní kolektivní monografie*

Therefore, on the basis of modern nanotechnology and microprocessor systems, a new system for determining such parameters of physical fitness as: assessment of special speed endurance, speed-power capabilities, movement techniques and special endurance of basketball players has been developed and implemented into basketball theory and practice.

The method of pedagogical observations, graphic analysis method, and mathematical statistics were used in the researches. For calculating the indicators of 20 m running, the formulas proposed by Trafmon [19] were used, as well as modern nanotechnology and microprocessor systems to determine various parameters of basketball players' physical fitness. Capacitive sensor devices based on the combination of modern nanotechnology and microprocessor systems were used [18, 19, 20].

### *Statistical Analysis*

To maintain a laboratory journal, to perform operations for storing the obtained research results and sorting them, and for calculating statistical data, the MS Excel program was used. The choice of methods of mathematical statistics was adequate to the purpose and objectives of our study and included the use of the following methods: the arithmetic mean according to the initial data, the error of the average value and the reliability of the difference between the data obtained.

## TESTS FOR THE STUDY OF PHYSICAL FITNESS OF BASKETBALL PLAYERS

The existing methods of determining various parameters of physical preparedness of athletes do not meet the modern requirements of scientific and technological progress. A number of tests are offered to determine speed-power capabilities, special speed and special endurance based on the use of modern nanotechnology and microprocessor systems

*Method of determining motor quality "speed".*



Success in many sports and especially in sports games is ensured by not only a high level of technical, tactical, psychological, but also physical preparedness of athletes. The speed of the athlete's actions plays an important role in the aspect of physical training.

It is clear that the effective conduct of the game of basketball, volleyball, football, handball and other gaming sports at a high pace requires appropriate physical training, including speed. The effectiveness of the game actions of athletes largely depends on the speed of simple and complex motor reactions, the speed of movement when performing of game [4, 15, 21, 22].

An important element in the process of training of athletes in game sports is not only the method of speed training, including special, but also the method of determining the level of development of this quality.

In sports games and, in particular, in basketball, a simple procedure for determining the level of speed development using a stopwatch has been used for a long time. A significant step forward, especially in basketball, was the method of determining the speed offered by V.Danilov [5] using a photofinishing device. With the help of this device, you can register a number of indicators that to some extent characterize the speed and power capabilities of athletes. This method has been widely used in basketball [6, 23].

The main disadvantage of this method, despite its progressiveness, is the insufficient accuracy of the measurement, which was not able to provide the equipment of that time.

The task of our work was to develop a device using modern technologies to determine the speed and power capabilities of athletes.

When creating a device for controlling speed and power abilities, we needed to ensure the possibility of fixation with an accuracy of thousands of seconds of time of overcoming certain intervals of distance. The developed device for determining the





level of development of speed abilities (Fig. 1) includes: starting pads, three installations that are able to record and quickly transmit to a personal computer information about the time of overcoming distance intervals, with a resolution of 0.01 s. Capacitive motion sensors are placed on the starting pads, along the distance at the installations and on the object itself. An informative signal between two sensors that occurs when the subject passes the distance, allows you to register the start time, the time of overcoming each interval of the distance and the finish. The signal received by the sensors is transmitted to the microcontroller, where it is processed and transmitted to a personal computer through wireless communication devices (Bluetooth).

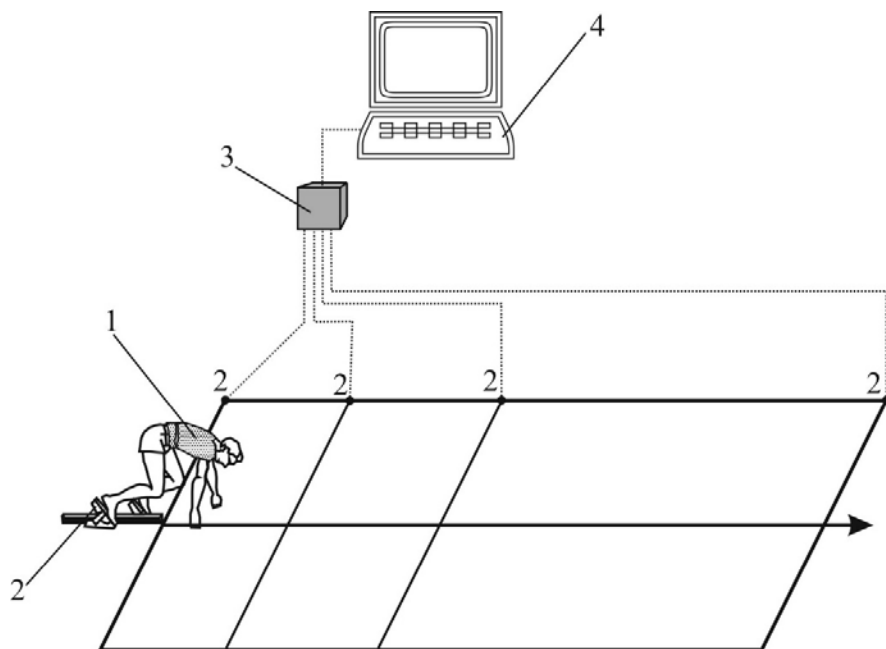

**Fig. 1.** Constructive scheme of the means of speed control:

1 – subject of control; 2 – capacitive motion sensors;  
3 – microcontroller; 4 – PC



The use of the developed device makes it possible to increase significantly the accuracy of the test results of speed control. Obtaining information with a high degree of accuracy allows not only to determine the time of overcoming the intervals of the distance, but also to calculate the speed of the starting acceleration, the maximum speed of movement and the starting force. On the basis of the results of mathematical calculations of indicators, it is possible to accurately and differentially estimate the speed-power abilities [5].

Therefore, based on the dispositions of the integrated approach, we propose to calculate other important characteristics using the method of mathematical statistics on the basis of the information obtained by the control, along with determining the time of overcoming the distance segments. This is necessary because overcoming short distances (20, 30, 40, 50, 100 m) with maximum speed is considered an insufficiently informative indicator of the level of development of speed-power abilities. It is important to characterize the level of development of these abilities to determine such characteristics as the speed of starting acceleration ( $K_c$ ), the maximum running speed at the distance ( $V_m$ ) and the starting force ( $F$ ). The exponential nature of the interdependence between speed and time in such exercises makes it possible to find a mathematical assessment of these indicators. To calculate the starting acceleration ( $K_c$ ) we use the exponential formula:

$$K_c = \frac{\lg Y_1 - \lg Y_2}{t_2 - t_1} \times 2,3,$$

where  $Y_1$  i  $Y_2$  – speed on distances from 3 to 5 m or from 3 to 6 m and on distances from 5 or up to 20 m, or up to 30,40,50 m depending on the chosen length of distance;

$t_1$  i  $t_2$  – time of overcoming the relevant distances.

The following equation was used to calculate the maximum speed of running at the distance ( $V_m$ ):



## MODERNÍ ASPEKTY VĚDY

*Spazek XXXIX mezinárodní kolektivní monografie*

$$Vm = \frac{Vt}{1 - e^{-kt}}$$

$Vt$  – speed reached by the time  $t$ ,

$k$  – speed constant that characterizes the starting acceleration;

$e$  – the basis of natural logarithms.

The following formula was used to determine the starting force ( $F$ )

$$F = \frac{P}{g} \times Kc \times Vm \times e^{-kt},$$

where  $P$  – weight of the control subject;  $g$  – acceleration of gravity.

The indicators obtained from these mathematical calculations make it possible to carry out a differentiated and objective assessment of speed-power abilities.

### *Assessment of special speed endurance*

The basketball player starts from the front line and runs to the opposite front line of the basketball court. Touching this front line with one foot, the athlete turns around and runs in the opposite direction, performing this cycle for 40 sec. The exercises are performed with the maximum possible intensity 3 times after 1 minute of rest. The number of meters that a basketball player runs in 120 s (3 x 40, after 1 minute of rest) is an indicator of the level of development of speed endurance of basketball players.

Before the test, the basketball court between the front lines is divided into 28 parts, 1 meter each, and special devices that transmit a signal to a personal computer when running a distance, are installed on each segment, which allows you to determine with high accuracy the number of meters overcome in 40 s of running.

The principle of using modern nanotechnology and microprocessor systems is described above in the section "Methodology for determining the motor quality "speed".



*Control of special endurance and movement techniques of basketball players*

To determine the special endurance and technique of movement of basketball players, the test "Movement of a basketball player in the rack" was used [6]. The test provides for control of the time and distance that the subject overcame (fixed segments), and touching the platform, by which the dynamics of tiredness is established.

In accordance with the task, a movement control device has been developed. Fig. 2. shows the structural diagram of the constructive solution of the special speed endurance control system.

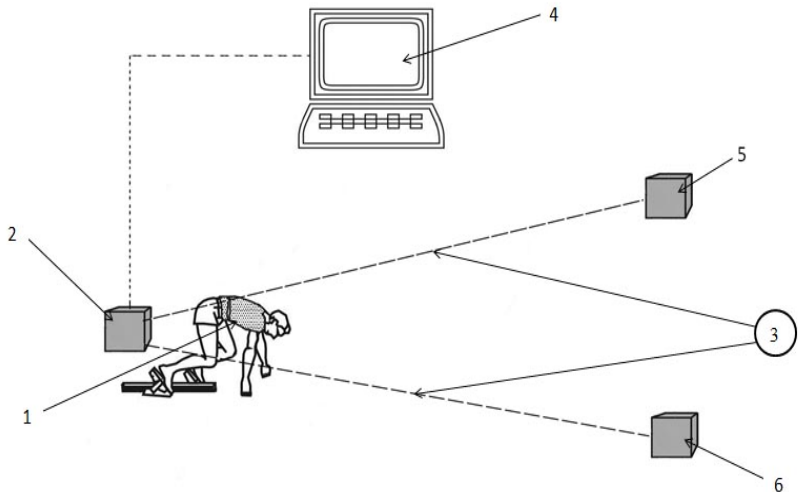

**Fig. 2.** *Structural diagram of the design solution of the device for control of special speed endurance:*

*1 – subject of control, 2 – stationary measuring unit, 3 – motion trajectories, 4 – PC, 5, 6 – the first and second mobile measuring unit, respectively*





The developed device consists of two mobile and one stationary measuring units (Fig. 3). Both the first and the second mobile measuring units contain a control-registering device and a transmitter. Stationary measuring unit (2) consists of a control-registering device, microcontroller, receiver, indication unit, interface unit (personal computer).

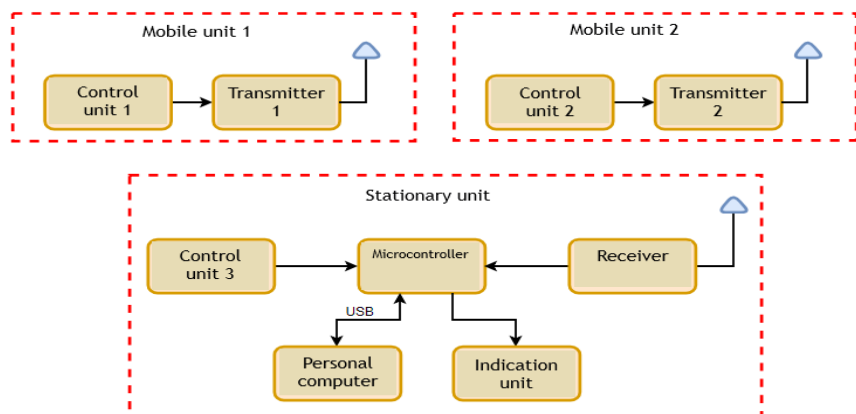

**Fig. 3.** *Structural diagram of the device*

The operation of the device is determined by a stationary measuring unit that exchanges information with the mobile measuring units, and generates the results of measurements based on the signals received from them. The results are displayed on LCD display of the personal computer, which also performs their analysis in accordance with the algorithm of functioning of the internal software. In addition to prompt display of the results, the device allows storing their values in the internal memory or transferring them to the indication unit for additional analysis and visualization.

The device is developed on the basis of multifunctional microcontroller platforms.

Using the developed movement control device, a method of control of special speed endurance is proposed: on signal, the tested



person touches the stationary measuring unit with his hand, begins to move along the trajectory towards the mobile unit at a distance of 5 m, touches it, returns to the stationary measuring unit, touches it with his hand and begins to move along the trajectory to the mobile unit, touches it with the hand and returns along the trajectory at a distance of 5 m to the stationary measuring unit, touches it with a hand and goes to the mobile unit along the trajectory. These movements are made until giving up. Digital informative signals are recorded in measuring units and transmitted through the infrared line to the personal computer, where their graphic visualization is provided. According to the obtained results, the dynamics of tiredness is calculated, which gives an idea of the level of special speed endurance.

Capacitive sensor devices based on the combination of modern nanotechnology and microprocessor systems such as smartphones, tablet computers and others were used to create a means of controlling jumping height parameters. The basis of these devices are electronic measuring systems of the athlete's spatial position based on capacitive sensors [20, 24]. Among the main advantages of modern sensor devices, we can mention versatility, high conversion accuracy, thermal stabilization, ease of use, minimal power consumption with the possibility of functioning with low-voltage power supplies [20].

To control the height of the jump, a one-dimensional matrix of active band electrodes that are glued to the display wall were formed. Active electrodes will be connected to the signal converter by a signal line (electric cables harness).

In addition to the electrodes, the developed device includes following: a signal line, a signal converter, an interface, a communication line and a mobile communication system, in particular a smartphone or personal computer. In the system of measurement of jumping parameters, the matrix of electrodes forms a set of signals, by which it is possible to determine the highest and lowest point of the body of the object of control, his grouping and dynamics of movement with a time resolution of 0.01 s. Electrodes



in the form of flexible conductive tapes are glued to the display wall up to 3 m high. The width of the tapes and the distance between them is 5 mm, which determines the resolution of measuring the spatial position of the object of control, in particular over the floor level.

### Results

The study results of the physical preparedness of the highly qualified basketball players are given in following four tables.

As it is seen (Table 1), the running time of the 6-m running in the basketball players performing central functions is  $1.30 \pm 0.041s$ , which is lower than in the forwards ( $1.36 + 0.035s$ ) and defenders ( $1.23 \pm 0.031s$ ). But it should be borne in mind that the difference is only between the indicators of the center players and defenders ( $P > 0,99$ ). This indicates that the starting speed of the defenders is better than the starting speed of the central players.

*Table 1*

### Results of the studies of physical preparedness of highly qualified basketball players in the 20 m race

Indicators	Players' functions			Difference certainty
	Center players (C)	Forwards (F)	Defenders (D)	
20-metres running- 6-metres running time (s)	(n=15) $1.30 \pm 0.041$ 0.074	(n=17) $1.26 \pm 0.035$ 0.069	(n=20) $1.23 \pm 0.031$ 0.066	C-F < 0.95 C-D < 0.95 F-D < 0.99
- 20-metres running time(s)	$3.30 \pm 0.082$ 0.149	$3.13 \pm 0.049$ 0.097	$3.04 \pm 0.027$ 0.074	C-F < 0.999 C-D < 0.999 F-D < 0.99
- maximum speed at a distance (m / s)	$6.08 \pm 0.016$ 0.302	$6.38 \pm 0.021$ 0.042	$6.60 \pm 0.031$ 0.068	C-F < 0.999 C-D < 0.999 F-D < 0.99
- increase in speed from 6 to 20 m (m/s)	$1.50 \pm 0.104$ 0.190	$1.61 \pm 0.100$ 0.095	$1.70 \pm 0.124$ 0.267	C-F < 0.95 C-D < 0.98 F-D < 0.95

*Source: prepared by the author*

If one analyzes the data of the 20-meter running at 20, then it turns out that the forwards and the center players are inferior to the



defenders with a high level of reliability difference between the indicators. The maximum speed at the distance in the center players is lower than that of the forwards and defenders. The increase in speed at the run from 6 to 20 cm in the center players is  $1.5 + 0.104$  m / sec, and it is  $1.7 \pm 0.124$  m/ sec in defenders. ( $P > 0.98$ ). Thus, we see that tall basketball players, especially those, who perform the functions of central players, are inferior to the defenders both in the initial acceleration and in the possibility of developing the maximum speed at the distance and in the results of 20-meter running. However, it should be noted that in quite a number of indicators that characterize speed qualities of basketball players (35% of the total number), the difference is absent or insufficient. This suggests significant positive changes in the training system of speed qualities in highly qualified basketball players.

The results of the assessment of special speed endurance in the Run 3x40 test after 1 minute of rest are given in Table 2.

*Table 2*

Indicators	Players' functions			Difference certainty
	Center players(C)	Forwards (F)	Defenders (D)	
3x40s running after 1 min. rest: number of meters for 120 s of running	(n=12) 560.9±10.04 15.95	(n=15) 581.2±6.52 13.55	(n=21) 548.8±10.92 24.08	C-F < 0.99 C-D < 0.99 F-D < 0.95

*Source: prepared by the author*

As it can be seen from the table 2, during the test, the average indicator in the 3x40m running is  $569.9 \pm 10.04$ m in the center players,  $581.2 \pm 6.52$ m in the forwards and  $548.8 \pm 10.92$ m in the defenders. The difference between the indicators of the center players and the forwards is 20.3 ( $P > 0.99$ ); it is 23.9 m ( $P > 0.99$ ) between the center players and defenders and 3.5 m ( $P > 0.95$ ) between the forwards and defenders.

There is an advantage of defenders over center and forwards. This indicates that the level of special speed endurance in tall players has significant reserves.





## MODERNÍ ASPEKTY VĚDY

*Svazek XXXIX mezinárodní kolektivní monografie*

The results of studies of special endurance and movement techniques of basketball players are shown in the Table 3.

*Table 3*

Indicators	Players' functions			Difference certainty
	Center players(C)	Forwards (F)	Defenders(D)	
Movement in a protective rack 100 m, s	(n=18)	(n=19)	(n=17)	C-F < 0.95
	35.31±2.26*	34.01±1.21*	32.27±1.09*	C-D < 0.98
	2.7**	1.58**	1.18**	F-D < 0.98

*Source: prepared by the author*

Analysis of the study of this indicator also shows the superiority of defenders over attackers and especially over the center. The result of defenders is  $32.27 \pm 1.09$  s, forwards -  $34.01 \pm 1.21$  s, center -  $35.31 \pm 2.26$  s. The reliability of the difference between the indicators, as can be seen from the table is quite high.

The results of studies of jump height in highly qualified basketball players are shown in the Table 4.

*Table 4*

Indicators	Height with outstretched arm standing on tiptoes	Jump height, cm	
		Absolute	Relative
Center (n=27)	279 ± 24* 6.1**	328.1 ± 3.12* 7.88**	49.5 ± 2.21* 5.59**
Forwards (n=15)	271 ± 3.49* 6.33**	324.1 ± 3.65* 6.62**	52.4 ± 2.06* 3.74**
Defenders (n=27)	256.9 ± 3.42* 5.85**	314.4 ± 3.42* 8.65**	57.7 ± 2.71* 6.86**
Reliability of difference	p > 0.999	p > 0.95	p > 0.95
C - F	p > 0.999	p > 0.999	p > 0.999
C - D	p > 0.999	p > 0.999	p > 0.98
F - D			

*Source: prepared by the author*

\*- average value and error of average value

\*\* - standard deviation from the average value



The absolute height of the jump is: in the center -  $328.1 \pm 3.12$  cm, in attackers -  $324.1 \pm 3.65$ cm, in defenders -  $314.4 \pm 3.42$ cm. The difference in these indicators is natural because players of different roles have different height. As for the relative height of the jump, the center players recorded not very high rates, as well as the attackers, which indicates a significant reserve to increase in their jump as can be seen from the table, defenders have a jump height of  $57.7 \pm 2.71$  cm, which is on average 8.2 cm more than in center players, and 5.3 cm more than in attackers ( $p > 0.999$  and  $p > 0.98$ , respectively).

When determining jumping endurance, it is best to perform jumps to a height of 90% of the maximum, until complete fatigue and refusal to continue working. When performing a series of jumps, the interval between it should be 3 sec. This time is enough for the basketball player to take a comfortable position and effectively perform the next jump – the interval of 3 sec is best set with the help of a metronome signal.

Quantitative assessment of the basketball player's jumping endurance can be obtained by ergometric analysis, which allows obtaining a number of indicators that characterize the manifestation of jumping endurance:

1. Maximum jump height.
2. Number of jumps made with maximum height.

Calculation of these indicators is based on the method of graphic analysis. Fig.1 illustrates the technique and sequence of calculation operations:

1. In logarithms, the jump height indicators of all serial jumps opposite their ordinal value are postponed.

2. At the points of the highest jumps, an average line (AB), which is parallel to the abscissa axis, is made. At the point of intersection of this line with the vertical axis, the jump height (point A) is determined.

3. At points where a decrease in jump height is clearly visible, the middleline (BC) is drawn. The rate of decrease in jump height as a result of fatigue is defined as  $\text{tg} < \alpha$ .



## MODERNÍ ASPEKTY VĚDY

*Svazek XXXIX mezinárodní kolektivní monografie*

Determining these three indicators (the maximum jump height, the number of jumps with the maximum jump height and the rate of decrease in jump height because of fatigue) is very important. They characterize the level of development of various qualities of basketball players. The maximum jump height, for example, is determined mainly by the power of the alactate anaerobic process, and the jump endurance (the number of jumps with the maximum jump height) is determined by the capacity of the alactate anaerobic process. It is possible having a good "jumping", but being bad in maintaining the jump height in serial jumps and vice versa. The interdependence between these indicators is neutral ( $r = 0.573$ ). This shows that the level of development of one of these qualities does not depend on the other.

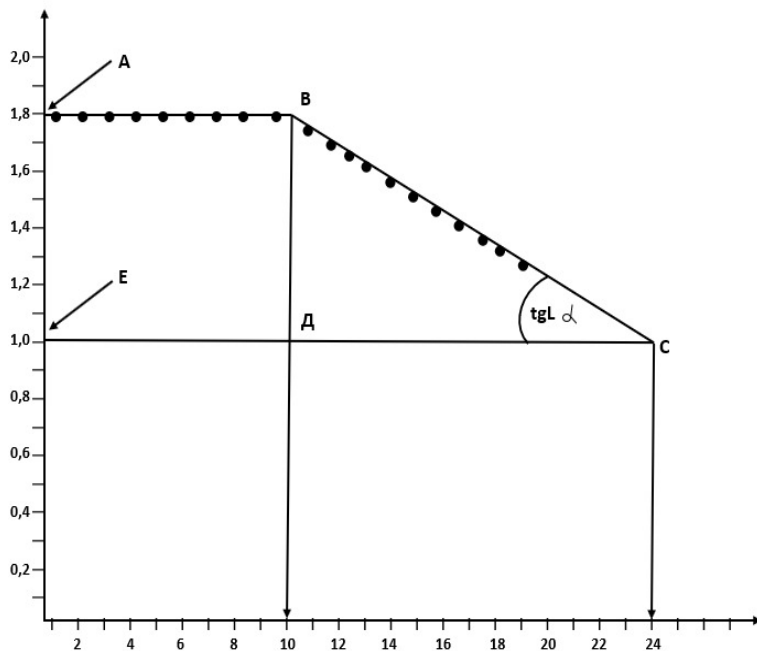

*Fig.1. Diagram for calculating jump height and jumping endurance in basketball players*



Our correlation analysis between height indicators and indicators in the jump height in highly qualified basketball players showed that there is a dependence between these indicators, but negative ( $r = -0.555$ ). Differences that are restrained in our studies can be explained by the different ages of basketball players and their qualifications, as well as what we determined between jump height and height with an elongated arm upwards, standing on the toes, and not just growth. The differences that are obtained in our research can be explained by the different ages of basketball players and by differences in their qualifications, as well as the fact that we determined relation between the jump height and height with an outstretched up arm, standing on tiptoes, not just height. The relation between these indicators is presented in Fig.2.

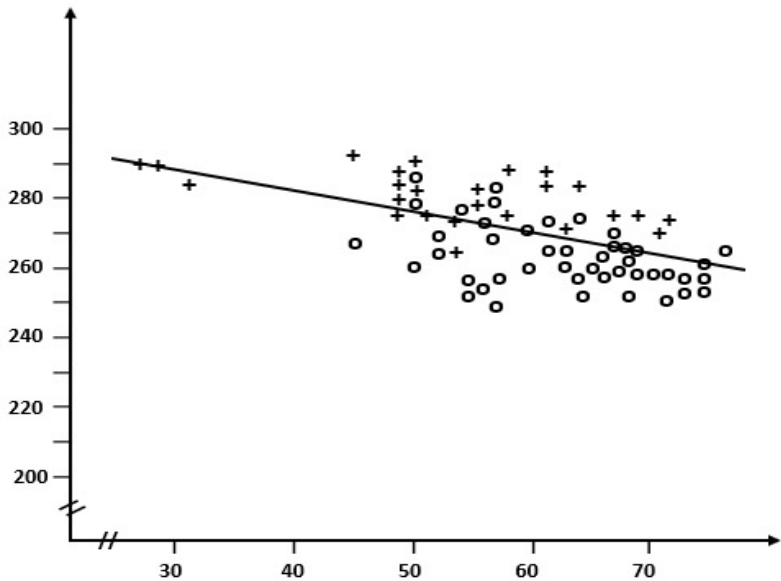

**Fig.2.** Dependence between relative jump height and height indicators with an outstretched upwards arm in highly qualified basketball players.





## MODERNÍ ASPEKTY VĚDY

*Spazek XXXIX mezinárodní kolektivní monografie*

(On the ordinate axis - height, standing on tiptoes with outstretched upwards arm, cm. On the axis of the abscissa - the relative jump height, cm. Marks + - center, \*- attackers, o-defenders.)

The question of the importance of determining the jump height and jumping endurance was considered by many scientists and basketball coaches [4, 25] and others.

The results of our research are consistent with a number of scientific developments [26, 27] on the feasibility of improving the system of control over the state of physical, technical, tactical and psychological training of athletes.

These results of studies have shown that the use of modern nanotechnology for monitoring the jump height and jumping endurance allows you to determine these indicators with high accuracy, which is very important not only in scientific research, but also in the practical work of trainers. This makes it possible to develop training programs for basketball players, taking into account objective indicators of the state of their jump height and jumping endurance, which coincides with the results of the conclusions of a number of other researchers [28, 29].

The results of the study complement information on the control of such important qualities for basketball players as jump height and jumping endurance, and make it possible to do this with high accuracy [4, 29]. In further studies, this technique has a great perspective in the examination of basketball players of different age groups, athletes of different qualifications.

**Conclusions.** Monitoring of special physical fitness of basketball players using modern nanotechnology and microprocessor systems to assess special speed endurance, speed-power capabilities and special endurance in the "Movement technique" test allow to effectively, with high accuracy determine these qualities.

Establishing criteria for determining individual functions and special physical fitness is very important in order to manage effectively the basketball players' training process.



The use of modern nanotechnology and microprocessor systems, namely: capacitive sensory devices, personal computers, using graphic analysis methods and mathematical statistics, allow to raise to a better level scientific research when evaluating various aspects of athletes' training using these data in the practical activities of trainers.

Studies have shown that the indicators of speed-power capabilities, special speed endurance, technique of movement in the protective rack and the height of jumping at defenders, forwards and center differ with a high degree of reliability, which indicates the need for an individual approach for basketball players of different game roles in the preparation of training programs.

### References:

1. Gomelsky, E. (1972). Under both shields. *Journal of Sports games*. 3.
2. Koryahin, V. (1998). *Training of the highly skilled basketball players: textbook for the correct physical education*. Lviv: Krai.
3. Semashko, N.V. (1976). *Basketball*. Moscow: Physical Culture and Sport.
4. Poplavskiy, L. Y. (2004). *Basketball*. Kyiv: Olympic Literature.
5. Danilov, V. (1972). Experimental research of the special working capacity of basketball players. *Author's abstract. Dis.of cand.* Moscow.
6. Kondrashin, V.P., & Koryahin, V.M. (1978). *Training of the basketball players of the highest ranks*. Kyiv: Zdorovya.
7. Koryahin, V.M. (1994). The structure and content of modern training of basketball players. *Author's abstract. Dis.of cand.* Moscow. (in Russian)
8. Koryahin, V. (2002). Control system in training of basketball players. *Pedagogy, psychology and medico-biological problems of physical education and sport: Collection of scientific works*, ed. Ermakova S.S. - Kharkiv: KSADA (KSAIL), 27, 100.



## MODERNÍ ASPEKTY VĚDY

*Svazek XXXIX mezinárodní kolektivní monografie*

9. Godik, M. (1980). *Control of training and competitive loads*. Moscow: Physical Education and Sports.
10. Matthew, D., & Delextrat, A. (2009). Heart rate, blood lactate concentration, and time-motion analysis of female basketball players during competition. *J Sports Sci*, 27, 813-821.  
<https://doi.org/10.1080/02640410902926420>
11. Narazaki, K., Berg, K., Stergiou, N., Chen, B. (2009). Physiological demands of competitive basketball. *Scand J Med Sci Sports*, 19(3), 425-432.  
<https://doi.org/10.1111/j.1600-0838.2008.00789.x>
12. Tishchenko, V. (2015). Innovative tests for determining the level of psychomotorism in sports games. *Scientific journal of MP Dragomanov NPU. Series 15: Scientific and pedagogical problems of physical culture (physical culture and sports)*, 3(2), 335-337. (in Ukrainian). [http://nbuv.gov.ua/UJRN/Nchnpu\\_015\\_2015\\_3%282%29\\_112](http://nbuv.gov.ua/UJRN/Nchnpu_015_2015_3%282%29_112)
13. Balsevich, V., & Zaporozhanov, V. (1978). *Physical fitness of man*. Kyiv: Zdorovya.
14. Zaporozhanov, V. (1988). *Sports training control*. Kiev: Zdorovya.
15. Mitova, O., Ivchenko, O. (2014). The current state of control over the level of integrated training of basketball players at the stage of preliminary basic training. *Prydniprovyia Sports Herald*, 3, 72-76.
16. Altberg, O. (1971). Study of the process of training and competitive loads intensification for basketball players of the highest ranks. *Author's abstract. Dis.of cand.* -Tartu. (in Russian).
17. Koryahin, V., Blavt, O., & Hrebinka, H. (2016). Optimization of the technical training system. *Journal of Physical Education and Sport*, 16(2), 163, 1029–1030.
18. Koryahin, V., & Blavt, O. (2019). *Innovative control test technologies in physical education and sports*. Lviv: Lviv Polytechnic Publishing House.



19. Genry, & Trafmon, (1951). The velocity curve of sprint running with some observations of the muscle viscosity factor. *Res. Quart*, 22 (4), 409.

20. Gotra, Z., Golyaka, R., & Helzhinsky, I. (2008). Research and improvement of stability of performance of operational amplifiers in capacitive sensors driver circuits. *Technology and design in electronic equipment*, 3 (75), 20-24.

21. Danilov, V., Poliyevskiy, S., Garbi, S., & Uspenskaya, O. (1993). Factor structure of speed indicators of basketball players [defensive movement]. *Theory and practice of physical culture*, 48-50.

22. Koryahin, V., Strazh, V., & Bozhenar, V. (1984). Pedagogical control in the system of training of young basketball players. *Scientific bases of management and control in sports training*. Nikolaev.

23. Matsak, A. (1988). Construction of the annual training cycle of qualified basketball players at the stage of sports improvement. *Author's abstract. Dis. of cand.* –Moscow.

24. Golyaka, R., Melnyk, O., & Helzhynskiy, I. (2004). Compensation of parasitic influence of signal transmission line in microelectronic sensors of volume type. *Bulletin of the Lviv Polytechnic National University. Elements of the theory and devices of solid-state electronics*, 512, 71-78.

25. Sushko, R., & Mustafa, A. (2015). *Evaluation of technical and tactical activities of basketball players with taking into account the differences of the periods of play activity*. Kiev: Olympic literature.

26. Gonzalo-Skok, O., Sánchez-Sabaté, J., Izquierdo-Lupón, L., & Sáez de Villarreal, E. (2019). Influence of force-vector and force application plyometric training in young elite basketball players. *European Journal of Sport Science*, 19(3), 305-314.

<https://doi.org/10.1080/17461391.2018.1502357>

27. Iedynak, G., Galamandjuk, L., Kyselytsia, O., Nakonechnyi, I., Hakman, A., & Chopik, O. (2017). Special aspects of changes in physical indicators of young men with different somatotypes between 15 and 17 years of age. *Journal of Physical Education and Sport*, 17(4), 79, 2690–2696.





## MODERNÍ ASPEKTY VĚDY

*Svazek XXXIX mezinárodní kolektivní monografie*

28. Raiola, G., Altavilla, G., Tafuri, D., & Lipoma, M. (2016). Analysis of learning a basketball shot. *Journal of Physical Education and Sport*, 16(1), 1, 3-7.

<https://doi.org/10.7752/jpes.2016.01001>

29. Tyshchenko, V., Hnatchuk, Y., Pasichnyk, V., Bubela, O.O., & Semeryak, Z. (2018). Factor analysis of indicators of physical and functional preparation of basketball players. *Journal of physical education and sport*, 18(4), 269, 1839-1844.

<https://doi.org/10.7752/jpes.2018.s4269>



§2.2 *SPECIFICITY AND CONTENT OF PERSONALITY MOTIVATION FOR PHYSICAL EDUCATION* (**Protsenko A.**, Bogdan Khmelnytsky Melitopol State Pedagogical University, **Kotova O.**, Bogdan Khmelnytsky Melitopol State Pedagogical University, **Tsybulska V.**, Bogdan Khmelnytsky Melitopol State Pedagogical University, **Oliinyk I.**, Bogdan Khmelnytsky Melitopol State Pedagogical University, **Sukhanova H.**, Bogdan Khmelnytsky Melitopol State Pedagogical University, **Kyriienko O.**, Bogdan Khmelnytsky Melitopol State Pedagogical University, **Nepsha O.**, Bogdan Khmelnytsky Melitopol State Pedagogical University)

**Introduction.** Strengthening the health of the younger generation is one of the most important problems of social development in our country and in the world. Since motor activity is an important condition for maintaining health, the development of many pathological conditions can be prevented by means of physical education, which also contributes to the development of emotional, volitional, intellectual and other spheres of personality. Adolescence is one of the most favourable periods for expanding a person's motor activity regime and encouraging them to engage in regular physical exercise. Therefore, the development of a new model of motivation of students for a healthy lifestyle, physical education and sports in the «Recommendations for the strategic development of physical education and sports training among students for the period up to 2025» [24] are named among the most important tasks of educational institutions. Thus, it can be stated that the problem of developing adolescents' motivation to engage in physical education is undoubtedly relevant.

The problem of developing motives for physical education among children and youth is covered in a number of works, including dissertations – O. Ishchenko [13] considered the formation of adolescents' motivation for physical education in the educational process of school; S. Ilchenko [13] – the influence of



## MODERNÍ ASPEKTY VĚDY

*Spazek XXXIX mezinárodní kolektivní monografie*

self-control of students' physical condition on motivation for physical education; G. Bezverhnya [2] – motivation of students in grades 5-11 to engage in physical education and sports.

The problems of motivation of schoolchildren's motor activity were studied by E. Frankiv and I. Hryhus [26]; the structure and functions of motivation, as well as the typology of motives for physical education of students of different age groups were considered by O. Berbenets, V. Semenenko, S. Trachuk [5], S. Bobrovnyk [7], M. Oliynyk [22], V. Shchyrba [29]. Shchyrba [29]; ways and means of development of motivation of children and youth to physical culture and sports in educational institutions were studied by V. Vynnyk [8], S. Zakopailo [10], O. Kolos [18], I. Martin [19]; peculiarities of manifestation of motives for physical culture and sports in girls and boys were reflected in the works of O. Bilichenko [5]. The issue of correlation between interests and motives, as well as factors of development of schoolchildren's motivation to engage in physical culture and sports was considered by G. Bezverhnya [4].

Researchers, in particular, A. Artyushenko [1], G. Bezverhnya [4], V. Vynnyk [8], O. Ishchenko [14], N. Moskalenko [20], O. Nepsha [21], M. Oliynyk [22] point out that the current system of physical education does not provide sufficient motivation to involve children and youth in physical culture and physical activity, often the development of motivation is spontaneous and rarely becomes the subject of systematic and purposeful work, and that methodological approaches have not yet been formed to address this problem.

Despite the numerous studies on the problem, we can note that they focus on special methodological aspects of motivation development and do not sufficiently cover the organisational and pedagogical conditions, taking into account the new realities of modern Ukrainian education in the context of its reform, as well as in the circumstances of distance learning. That is why the theoretical substantiation and practical testing of new means, methods, forms of organisation of the educational process in



physical education aimed at more effective formation of motives for physical education among students of general education institutions is becoming acute.

**Presentation of the main material.** Motivational approach to the problem of personality formation, according to T. Krutsevych, allows to analyse physical education as a process of creation of the most favourable needs for those who are engaged in it for strengthening their health, physical development and improvement [41, p. 29].

Unfortunately, researchers (in particular, A. Artyushenko, H. Bezverhnya, V. Vynnyk, O. Ishchenko, O. Kolos, N. Moskalenko, M. Oliynyk) note that students have a rather low level of motivation to engage in physical education and an unformed need for such activities [1,4,8, 14, 18, 20, 22]. Legislative documents and state strategies in the field of education, physical culture and sports, in particular, emphasise the special importance of the motivational factor in the development of physical culture of the population:

– The National Strategy for Recreational Physical Activity in Ukraine until 2025 «Physical Activity – Healthy Lifestyle – Healthy Nation» defines among its tasks «formation of a value-based attitude of youth and young people to their own health, improvement of physical development and physical fitness, taking into account the requirements of future professional activity» [25];

– Strategy for the Development of Physical Culture and Sports for the period up to 2028. The document, in particular, analyses the systemic reasons that reduce the motivation of the population to engage in systematic physical education and sports – «the lack of a legislative mechanism for monitoring the qualifications of personnel in the fitness industry, relations of patronage and investment in the field of physical education and sports, the lack of information and social campaigns aimed at promoting sports, motivational presentations of mass sports and sports of higher achievements, the insufficient level of public





## MODERNÍ ASPEKTY VĚDY

*Spazek XXXIX mezinárodní kolektivní monografie*

awareness of the prospects for Among the strategic directions of the state policy, the staffing of the physical culture and sports sector with «specialists of appropriate qualification with motivation to work effectively» is noted [30];

– The National Strategy for the Development of a Safe and Healthy Educational Environment in the New Ukrainian School emphasizes the need to «form individual characteristics of behaviour and habits that ensure the necessary level of life (according to needs, interests, etc.), a sufficient level of physical activity and healthy longevity; awareness of the importance of a healthy lifestyle and harmonious development, high performance, spiritual balance, preservation and improvement of one's own health (increasing immunity, avoiding various diseases);

– The Recommendations on the Strategic Development of Physical Education and Sports Training among Student Youth for the period up to 2025 list «the formation of a value-based attitude to one's own physical health, sports and spiritual achievements, humanistic values and patriotic feelings" among the priority areas of activity of educational institutions. Among the main tasks of implementing these priorities by educational institutions in the information area is «development of a new model of motivation of students for a healthy lifestyle, physical education and sports, in accordance with the realities of modern Ukrainian society» [24].

Studies have shown that students have a rather low level of motivation to engage in physical education, and the need for these activities is not formed. Therefore, the search for new forms of organisation, methods, techniques and means of effective stimulation and motivation of adolescents to engage in physical education in general secondary education is extremely important. We will proceed from the approach of M. Oliynyk, who defined the motivation of a person to physical activity as a special state of a person aimed at achieving the optimal level of efficiency and physical fitness. Motivation is of particular importance for



psychological support of pupils' participation in physical education and performs a triple function: it is a trigger that encourages a person to act; it maintains the necessary level of activity in the process of physical education; it regulates the content of this activity, the use of various means of activity to achieve the desired results in the process of physical education [22, p. 95-96].

Purposeful formation of motivation by a teacher in physical culture lessons allows to form in pupils' ability to define their goals and tasks, to exercise self-control, to increase the pace of operations, to achieve deep and clear awareness, understanding, to develop critical attitude to information during studying [27].

Formation and development of motivation for physical education and sports is a long and multifaceted process that unfolds from the beginning of the child's acquisition of the first simple hygiene knowledge and skills to the formation of deep theoretical psychophysiological knowledge and involvement in intensive sports and physical education.

The block of intrinsic motivation to engage in physical education is formed by the needs, motives and goals of sports and physical education. The needs in this complex include: the need for activity and engagement; needs for movement; – the need to implement goal and will reflexes; the need for rivalry, competition, self-assertion; the need to be a member of a group, to communicate; the need for new experiences, etc. [11].

If the need is the source of activity, then the motives that keep a person on the chosen path give a certain direction to this activity. The motives for sporting activity are diverse, as they are aroused by a variety of physical, mental and social needs.

The motives for schoolchildren's physical education are divided into:

- 1) general motives – first of all, it is the pupil's desire to engage in physical exercises at all, as he/she is not yet interested in what kind of exercises to do;



## MODERNÍ ASPEKTY VĚDY

*Svazek XXXIX mezinárodní kolektivní monografie*

2) specific motives – the child's desire to perform certain exercises when preferences for certain sports appear. In adolescence, these preferences are more differentiated than in younger students. Attendance at physical education classes can be motivated by different causal factors (physical development, health improvement, or the desire to avoid trouble for truancy, etc;)

3) motives related to the process of activity itself – satisfaction of the need for activity and activity, movement, experience of competition (enthusiasm, excitement, emotional elation from victory, etc;)

4) motives related to the result of the activity – they are caused by the desire to satisfy the needs for self-expression, self-improvement, self-affirmation, social needs, etc.

Researchers have identified the following leading motivations for physical education:

1) wellness – related to the possibility of improving health and preventing diseases through physical exercises. Scientists emphasise that the beneficial effects of physical education on the human body can be seen in two ways: the formation of a healthy lifestyle in students and a reduction in the likelihood of disease; the therapeutic effect of physical exercises for various diseases;

2) motor-activity – related to the beneficial effect of physical exercises on the human body, resulting in improvement of physical condition, changes in the activity of all systems and organs, and above all - respiratory and cardiovascular. Exercise is accompanied by satisfaction due to the release of adrenal hormones (adrenaline and norepinephrine), neutralisation and release of negative emotions;

3) competitive and competitive – allows to improve a person's sports achievements, to enjoy the positive results of physical education;

4) aesthetic – due to the positive impact of physical exercises on a person's appearance, the ability to make a positive impression



on others;

5) communicative – caused by communication between all participants of the process of physical education (between the coach and students, between students), which is an integral part of this process;

6) cognitive and developmental – related to the desire to know one's body, to identify one's capabilities and prospects for their improvement through physical education;

7) creative – related to the awareness of a wide range of opportunities provided by physical education for the development and education of a creative personality;

8) psychologically significant – due to the fact that physical education allows you to abstract from problems, neutralise negative emotions, which has a positive impact on the mental state of a person;

9) educational – related to the development of students' skills of self-control, self-preparation and self-improvement;

10) administrative – related to the place of physical education in the curriculum as a mandatory component of the content of education;

11) cultural motives formed under the influence of the social environment, mass media, other social institutions that form the cultural environment and shape the needs of a person to engage in physical education in accordance with the laws of society and the group;

12) increase of working capacity and labour productivity. The use of physical education allows to cope with the negative impact of monotony and monotony of work, increase the perception of information, and achieve relaxation and rest as soon as possible;

13) random motives that have a specific narrow focus, for example, the desire to lose weight [16, p. 83; 18, p. 783; 28, p. 36-38].

The dominant motive that should determine the behaviour of a sportsman is the achievement of success. It is associated with the





## MODERNÍ ASPEKTY VĚDY

*Svazek XXXIX mezinárodní kolektivní monografie*

need for significant physical effort, a state of high mental tension, the feeling of victory over the opponent and oneself, but most importantly – with the need to achieve the highest sports results. Without high social motives, it is impossible to achieve high results in modern sport [9, p. 61].

It is important that in parallel with the motives for achieving success, the motives for avoiding failure are also formed, which is due to the athlete's subjective assessment of the probability of achieving the goal, taking into account his or her own competitive and life experience, which inhibits the activity. The predominant motive for sporting activity is formed at the stage of higher sportsmanship. In adolescence, the achievement motive directs a person to acquire high skills on the basis of their own abilities and efforts. It is connected with positive experiences caused by the activity, activates and directs it in the appropriate direction [9, p. 60].

The development of achievement motives takes place in three stages:

- the stage of autonomous competence, which lasts on average until the age of four. At this stage, the child focuses on his or her own environment and self-esteem;
- the stage of social comparison, which usually begins at the age of 5. At this stage, the child compares his or her level of achievement with others;
- the integrated stage, which combines the motives inherent in the previous two stages. At the same time, a person flexibly varies and appropriately uses competition and comparison, taking into account the peculiarities of the situation [7, p. 27].

The researches allow to fix clearly expressed specificity of age development of motivational sphere of a person to physical culture [11, 15, 17]. In childhood, adolescence, and youth, physical education lays the foundation of the personality: it promotes the acquisition of knowledge, skills, and abilities, influences the formation and development of worldview and culture, which is



combined with the improvement of physical fitness, general physical development, development of body aesthetics and movement culture. The basis of motivation during this period is the awareness of oneself as a person.

The dynamics of the development of motives for sports activity in childhood can be considered through three stages:

- the initial stage is typical for children aged 7-10. It is characterised by the first attempts to engage in sports activities. Common to the motives at this stage are their instability, uncertainty of motives, lack of awareness of the underlying needs and interchangeability of ways to meet them. Children's motives for physical activity do not yet turn into stable, conscious interests in physical activity. However, the habits that determine the systematic nature of these activities may already be quite stable;

- the stage of specialisation in a particular sport, which most often occurs during adolescence. The motivations for sports are the awakening and development of students' interest in a particular sport, the manifestation of abilities for it, and the desire to develop them. Emotionally charged experiences of success in sport, the desire to consolidate it, the desire to expand specialised knowledge, improve technique and increase fitness are manifested. These qualitatively new motives are related to sports specialisation and the acquisition of sports qualifications. At the same time, they are more indirect, as they are transferred from the sporting activity itself to the result of this activity, and are manifested in the desire to succeed in sport, to achieve a record;

- the stage of sportsmanship in adolescence and youth is achieved only by some boys and girls. Previous motivations may fade into the background, and success becomes the dominant motive. There is a need for maximum physical effort, a state of high mental tension, a sense of overcoming the opponent and oneself, and the need for high results in sports activities is actualised [9, p. 61-62]. Only a few athletes can achieve this skill in adolescence. Usually,



## MODERNÍ ASPEKTY VĚDY

*Spazek XXXIX mezinárodní kolektivní monografie*

these adolescents differ from their peers in perseverance and focus on sports activities.

The system of needs for physical education is dynamic and changes at each stage of achieving excellence in physical education or a sports career. Many researchers have noted varying degrees of awareness of the components of intrinsic motivation. While needs and motives may remain unconscious or only partially conscious, goals are always conscious. Goals are the result of the work of thinking and imagination, in the course of which a person tries to ideally resolve the contradiction between the requirements of sports activity, its specific conditions, on the one hand, and his/her own capabilities, abilities to adapt to these conditions and requirements, on the other. Therefore, the goal acts as a regulator of activity, influencing the choice of specific means of achieving the desired result [11]. That is why, as noted earlier, the goal is a component of the horizontal structure of the motive.

Researchers recommend the following rules for setting goals for physical education: goals should be specific and contain a specific expected result; goals should require effort, but should be achievable; goals should be clearly defined in time, which makes it possible to calculate the optimal effort; goals should be divided into sub-goals, stages, so that the process of achieving the goal is gradual.

One of the most effective methods of goal setting is to perform routine actions. To maintain concentration, it is advisable to use the following actions: joint actions before physical education classes that structure students' time and set them up for competition (warming up, checking the site, using concentration techniques, etc); activities during physical education that break down the achievement of a common goal into sub-goals (e.g., mental repetition of the competition plan and its comparison with the course of the competition); actions aimed at returning the focus of attention to the process of physical education and distracting from



mistakes, unexpected events, etc. (for example, according to the rule «fix, forget and focus») [11].

Thus, intrinsic motivation performs the following functions in the structure of physical education classes:

- it is a trigger for sports and physical education activities;
- maintains the level of activity required for training and competitive activity;
- regulates the content of this activity, the use of various means by a person to achieve the desired results.

Researchers believe that increasing motivation to engage in physical education is facilitated by diversifying training and sectional classes, avoiding monotony in their conduct, using competitive and game methods, as well as active teaching methods, and strengthening the creative component in the organisation of physical education classes [18, p. 783].

In our research, we share the opinion of M. Opachko [23, p. 123] that pedagogical management of the process of motives formation (motivational process) is based on pedagogical stimulation, which, in turn, according to modern theoretical and methodological approaches, should be based on the internal forces of learning and development processes that are inherent in the personality – capabilities, aspirations, intentions, interests, needs of the child. Therefore, the organisation of physical education classes at school should be mainly carried out in the «field of possibilities» and activity of the subjects of physical education and sports activities themselves, and not in the plane of intentions, desires and projects of the organisational subjects.

**Conclusions.** The development of motivation for physical education is a long and multifaceted process that unfolds from the beginning of the child's acquisition of the first simple hygiene knowledge and skills to the formation of deep theoretical psychophysiological knowledge and involvement in intensive physical education and sports. The motives for pupils' physical





## MODERNÍ ASPEKTY VĚDY

*Svazek XXXIX mezinárodní kolektivní monografie*

education activities are conditionally divided into general, specific, motives related to the result of the activity and motives related to the process of the activity Physical education teacher's management of motivation to study allows to form students' ability to define their goals and tasks, exercise self-control, increase the pace of operations, achieve deep and clear awareness, understanding, develop critical attitude to information during study. This process should be based on the internal strengths of the individual – his or her capabilities, aspirations, intentions, interests, and needs. The process of developing motivation for physical education should be managed on the «field of possibilities» and activity of children, not within the intentions, desires and projects of teachers.

Thus, intrinsic motivation performs the following functions in the structure of physical education classes: it is a trigger for sports and physical education activities; maintains the level of activity required for training and competitive activities; regulates the content of this activity, the use of various means by a person to achieve the desired results.

### References:

1. Артюшенко А.О. Мотиваційна мобільність як складова функціональної структури довільного управління руховою діяльністю. *Педагогіка, психологія та медико-біологічні проблеми фізичного виховання і спорту*. 2011. №2. С. 3-6.

2. Безверхня Г.В. Мотивація до занять фізичною культурою і спортом школярів 5-11-х класів : автореф. дис. ... канд. наук з фіз. виховання та спорту : 24.00.02. Умань, 2004. 20 с.

3. Безверхня Г. В., Цибульська В.В., Гончар Г. І. Формування мотивації до занять фізичною культурою і спортом школярів та студентів : монографія. Умань : ВПЦ «Візаві», 2016. 223 с.



4. Безверхня Г.В. Формування мотивації до самовдосконалення учнів загальноосвітніх шкіл засобами фізичної культури і спорту : метод. рекомендації для вчителів фізичної культури. Умань : УДПУ, 2003. 52 с.

5. Бербенець О.С., Семененко В.П., Трачук С.В. Формування відношення учнів 6–7 класів до предмету «фізична культура» в закладах середньої освіти. «*Young Scientist*». 2018. April, № 4.3 (56.3) URL: <http://molodyvcheny.in.ua/files/journal/2018/4.3/1.pdf>. (дата звернення: 11.12.2023)

6. Біліченко О.О. Особливості мотивації до занять з фізичного виховання у студентів. *Педагогіка, психологія та медико-біологічні проблеми фізичного виховання і спорту*. 2011. № 5. С. 3–5.

7. Бобровник С. І. Формування мотивації старшокласників до занять фізичною культурою та спортом. *Науковий часопис Національного педагогічного університету у імені М. П. Драгоманова. Серія 15 : Науково-педагогічні проблеми фізичної культури (фізична культура і спорт)*. 2014. Вип. 2. С. 4-9.

8. Винник В. Д. Особливості формування інтересу та мотивації до занять фізичним вихованням. *Теорія та методика фізичного виховання*. 2010. № 12. С. 39-42.

9. Жданюк Л. О., Лукова С. В. Емпіричне дослідження мотивації досягнень у підлітків-спортсменів. *Теорія і практика сучасної психології*. 2019. № 5. Т. 2. С. 58-66.

10. Закопайло С. А. Формування мотивації та інтересу в учнів загальноосвітніх шкіл до занять фізичною культурою. *Вісник Кам'янець-Подільського національного університету імені Івана Огієнка. Фізичне виховання, спорт і здоров'я людини*. 2015. Вип. 8. С. 140-146.

11. Іваній І. В., Сергієнко В. М. Психологія фізичного виховання та спорту: навчально-методичний посібник. Суми: ФОП Цьома С.П., 2016. 204 с.



## MODERNÍ ASPEKTY VĚDY

*Spazek XXXIX mezinárodní kolektivní monografie*

12. Інструкція про розподіл учнів на групи для занять на уроках фізичної культури: Наказ Міністерства охорони здоров'я України та Міністерства освіти і науки України від 20.07.2009 №518/674. URL: <https://zakon.rada.gov.ua/laws/show/z0773-09>. (дата звернення: 26.12.2023)

13. Ільченко С. С. Вплив самоконтролю фізичного стану студентів упродовж навчального року на мотивацію до занять фізичним вихованням : автореф. дис. ... канд. наук з фіз. виховання та спорту: спец.: 24.00.02. Дніпро, 2018. 20 с.

14. Іщенко О. С. Педагогічні умови формування мотивації підлітків до занять фізичним вихованням. *Спортивний вісник Придніпров'я*. 2015. № 2. С. 64-68.

15. Іщенко О.С. Структура мотивації до занять фізичними вправами у учнів 6 класів. *X Міжнародна науково-методична конференція «Фізичне виховання в контексті сучасної освіти»*. К., 2015. С. 59–61.

16. Калитка С., Ребрина В., Бухвал А., Тарасюк В., Грабовський О. Мотивація підлітків до занять спортом. *Фізичне виховання, спорт і культура здоров'я у сучасному суспільстві*. 2016. № 1. С. 81–86.

17. Кириленко В.Г. Методичні рекомендації з психології формування мотивації учіння та підвищення розумового розвитку молодших школярів. К.: Київський національний лінгвістичний університет, 2008. 88 с.

18. Колос О. А. Формування мотивації для занять фізичною культурою і спортом. *Матеріали конференції «XLIX Науково-технічна конференція підрозділів Вінницького національного технічного університету»*. Вінниця, 2020. С. 782–785.

19. Мартин І. А. Формування мотивації до занять фізичною культурою і спортом у студентської молоді. *Психологія і освіта*. 2017. № 6 (36). С.46.52.

20. Москаленко Н. Концепція олімпійського образования в общеобразовательных учебных заведениях. *Фізичне виховання, спорт і культура здоров'я у сучасному суспільстві*. Луцьк. 2012. №2 (18). С.114–117.



21. Непша О.В., Суханова Г.П. Формування мотиваційно-ціннісного ставлення студентської молоді до занять фізичною культурою. *Фізичне та спортивне виховання у вищих навчальних закладах*. Запоріжжя: ЗНТУ. 2017. С.30-33.

22. Олійник М. М. Щодо проблеми формування в учнів мотивації до занять фізичною культурою та спортом. *Вісник Дніпропетровського університету імені Альфреда Нобеля. Серія : Педагогіка і психологія*. 2016. № 2. С. 94–101.

23. Опачко М. В., Міс Й. Педагогічне стимулювання учнів у процесі вивчення фізики в сучасній школі. *Науковий вісник Ужгородського національного університету. Серія : Педагогіка. Соціальна робота*. 2015. Вип. 37. С. 122-126.

24. Про затвердження Рекомендацій щодо стратегічного розвитку фізичного виховання та спортивної підготовки серед учнівської молоді на період до 2025 року URL: <https://zakon.rada.gov.ua/rada/show/v0194729-21>. (дата звернення: 21.12.2023)

25. Про Національну стратегію з оздоровчої рухової активності в Україні на період до 2025 року «Рухова активність – здоровий спосіб життя – здорова нація»: Указ Президента України від 09.02.2016 № 42/2016. URL: <https://zakon.rada.gov.ua/rada/show/42/2016>. (дата звернення: 21.12.2023)

26. Франків Є. Є., Григус І. М. Мотивація рухової активності школярів. *Теорія та методика фізичного виховання*. 2012. № 6. С. 15-18.

27. Цьось А.В., Балахнічова Г. В., Заремба Л. В. Сучасні технології викладання спортивних дисциплін: навчальний посібник. Луцьк : ВНУ ім. Лесі Українки, 2010. 132 с.

28. Чекіна В.Д. Мотивація учнів вищого професійного училища до занять фізичною культурою. *Збірник наукових праць Л'ОГОС. Спеціальний випуск. Мат еріли конференції «Акт уальні проблеми розвитку службово-прикладних, традиційних та східних єдиноборств»*, Харків. Вінниця, 2020. С. 36–38.

29. Щирба В. А. Проблема формування інтересу та мотивації до занять фізичною культурою старших школярів. *Теорія та методика фізичного виховання*. 2016. № 1. С. 16-23.





## MODERNÍ ASPEKTY VĚDY

*Svazek XXXIX mezinárodní kolektivní monografie*

30. Про затвердження Стратегії розвитку фізичної культури і спорту на період до 2028 року: Постанова КМУ від 04.11.2020 № 1089. URL: <https://zakon.rada.gov.ua/rada/show/1089-2020-%D0%BF>. (дата звернення: 21.12.2023)

31. Про Національну стратегію розбудови безпечного і здорового освітнього середовища у новій українській школі: Указ Президента України від 25.05.2020 року № 195/2020. URL: <https://zakon.rada.gov.ua/laws/show/195/2020>. (дата звернення: 11.12.2023) 73



**§2.3 КОНЦЕПТУАЛЬНІ ЗМІНИ В СИСТЕМІ ВІЙСЬКОВОЇ ОСВІТИ (Вербовенко О.П., Збройні Сили України, Романенко Є.О., Збройні Сили України, Кириленко В.А., Збройні Сили України)**

**Вступ.** Реалізація стратегічного курсу України на інтеграцію в євроатлантичний безпековий простір та набуття членства в НАТО, сучасний етап розвитку Збройних Сил України, необхідність забезпечення їх та інших складових сил оборони вмотивованим, професійним і освіченим особовим складом потребують формування єдиних поглядів щодо розвитку військової освіти, регулювання процесів, цілей та її спроможностей, тобто визначення політики Міністерства оборони України у сфері військової освіти [1].

Отриманий силами оборони України під час ведення війни з так званою російською федерацією досвід, виявляє потребу щодо негайних суттєвих змін у сфері військової освіти, забезпечення безперервного професійного розвитку військових фахівців упродовж військової кар'єри (службової діяльності) для набуття оперативних (бойових, спеціальних) спроможностей виконувати завдання оборонного планування, застосування Збройних Сил України, спільних дій у складі об'єднаних органів військового управління, а також їх сумісності з підрозділами збройних сил держав-членів НАТО для виконання спільних бойових завдань [2].

**Виклад основного матеріалу.** В умовах широкомасштабної війни у зв'язку з активним переходом на експлуатацію закордонних зразків озброєння та військової техніки військовослужбовці Збройних Сил України мають бути широко обізнаними з функціоналом цієї техніки, демонструвати відповідний рівень володіння іноземними мовами, щоб за можливості швидко оволодіти навичками застосування іноземних зразків ОВТ, необхідно також



## MODERNÍ ASPEKTY VĚDY

*Spazek XXXIX mezinárodní kolektivní monografie*

продовжувати ґрунтовно та якісно готувати резерв військових фахівців з належним багажем знань і компетентностей.

У зв'язку з повномасштабним вторгненням російської федерації на територію України та введенням Указом Президента України від 24.02.2022 №64/2022 “Про введення воєнного стану в Україні” (зі змінами) правового режиму воєнного стану, збільшилась інтенсивність та кількість заходів підготовки особового складу ЗСУ, які проводяться на території країн-партнерів в рамках міжнародного співробітництва.

Крім зазначеного, набуття чинності змін до профільного законодавства дало змогу легітимізувати функціонування нової складової багаторівневої системи військової освіти - професійної військової освіти (L-курси) [3]. Після двох років апробації в межах пілотного проєкту, у 2023 році зазначена система запрацювала на повну потужність.

Професійна військова освіта - нова складова системи військової освіти, яка функціонує шляхом запровадження багаторівневої системи L-курсів для офіцерського складу та тих, хто бажає долучитися до офіцерського корпусу. На L-курсах здійснюється підготовка мотивованих та відповідальних офіцерів-лідерів з розвиненим прагненням навчатися та кар'єрно зростати, обізнаних у процедурах прийняття військових рішень та планування операцій за стандартами НАТО, власним баченням вирішення завдань і широким спектром знань: від фундаментальних до професійно-спеціальних. Так, наприклад, курс офіцерів об'єднаних штабів оперативного рівня (L-3), має прикладну орієнтацію з професійним акцентом на формування компетентностей, необхідних для вирішення актуальних проблем військового управління у сфері оборони на оперативному рівні. Особливістю зазначеного курсу є набуття та поглиблення теоретичних знань з питань виконання обов'язків на посадах оперативного рівня в структурах сектору безпеки і оборони.



Кабінет Міністрів Постановою від 30 грудня 2022р. № 1490 затвердив Концепцію трансформації системи військової освіти, що окреслює наявну проблематику, основні завдання і структуру системи військової освіти, передбачає реалізацію вичерпного переліку завдань і заходів на період до 2032 року та моніторинг їх виконання [4].

В Концепції вказується, що наявна система військової освіти не повною мірою забезпечує безперервний професійний розвиток військових фахівців упродовж військової кар'єри, набуття ними нових компетентностей, які дають змогу належно виконувати завдання оборонного планування, сумісного застосування ЗСУ та інших складових сил оборони, здійснювати спільні дії у складі об'єднаних органів військового управління, у тому числі разом з відповідними структурами держав - членів НАТО.

До основних причин виникнення зазначеної проблеми належать:

- використання застарілих підходів та принципів під час формування структури та змісту військової освіти, недосконалий процес прогнозування її розвитку;

- відсутність ефективної багаторівневої системи професійної військової освіти, що забезпечує набуття фахових компетентностей для виконання службових (бойових) функцій відповідно до стандартів НАТО та досвіду ведення бойових дій Збройними Силами України та іншими складовими силами оборони у зв'язку із збройною агресією Російської Федерації;

- відсутність взаємосумісності структури військової освіти в складових силах оборони із структурами та організацією військової освіти держав - членів НАТО;

- відсутність міжвідомчої координації під час підготовки військових фахівців у складових сил оборони, централізованої підготовки офіцерського складу оперативного та стратегічного рівня військової освіти;





## MODERNÍ ASPEKTY VĚDY

*Spazek XXXIX mezinárodní kolektivní monografie*

- неповна відповідність змісту військової освіти сучасному досвіду бойової та оперативної підготовки військ (сил), їх застосуванню у війнах, локальних конфліктах, антитерористичних і міжнародних операціях з підтримання миру та безпеки стандартам держав - членів НАТО;

- неінтегрованість системи військової освіти із системою управління кар'єрою;

- повільне впровадження сучасних інформаційних, інформаційно-комунікаційних, інтерактивних, особистісно-орієнтованих освітніх технологій і технологій дистанційного навчання, зокрема в рамках виконання Програми НАТО "Удосконалення військової освіти" (DEEP);

- недостатній рівень підготовки науково-педагогічних (педагогічних) працівників та інструкторів вищих військових навчальних закладів, військових навчальних підрозділів закладів вищої освіти, закладів фахової передвищої військової освіти (далі - військові навчальні заклади) та навчальних частин (центрів) для викладання за освітніми програмами відповідно до потреб інтеграції в НАТО;

- недосконалість організаційно-штатної структури військових навчальних закладів, навчальних частин (центрів) та її невідповідність динаміці розвитку ЗСУ та інших складових сил оборони;

- недосконала система вивчення іноземних мов військово-службовцями, що не забезпечує достатній рівень володіння іноземними мовами для ефективної участі в заходах міжнародного оборонного співробітництва, міжнародних операціях з підтримання миру і безпеки, впровадження стандартів та процедур НАТО;

- недієва система відповідальності стейкхолдерів, військових навчальних закладів за якість підготовки військових фахівців, реалізацію законодавчо закріплених вимог щодо внутрішнього та зовнішнього забезпечення і гарантування якості освіти та освітньої діяльності;



- недостатне забезпечення освітнього процесу новими, сучасними зразками озброєння і військової техніки, тренажерами, навчально-тренувальними системами, комплексами, лабораторіями, центрами моделювання тощо;

- недостатній рівень співпраці між українськими військовими навчальними закладами та військовими навчальними закладами держав - членів НАТО.

В умовах ведення війни, набутий досвід, наявні виклики та потенційні загрози, стратегічний курс на приєднання до безпекових структур європейської спільноти спонукають до переосмислення та вдосконалення існуючих підходів вивчення військового лідерства в системі військової освіти та підготовки військовослужбовців Збройних Сил України та їх подальшого розвитку. Адже саме військове лідерство є одним з ключових компонентів забезпечення професійної діяльності військовослужбовців різних категорій та органів військового управління під час виконання завдань щодо захисту держави, здійснює визначальний вплив на цінності, традиції, вмотивованість, професійність, дисципліну та взаємодію в усіх військових колективах, стимулює позитивні зміни й наближає перемогу

Стратегія розвитку військового лідерства у Збройних Силах України. Затверджена наказом Головнокомандувача ЗСУ від 17.11.2023р., містить оцінку безпекового середовища, виклики, стратегічне бачення (візію, місію), цілі, завдання, напрями та засоби її реалізації для розвитку військових лідерів усіх категорій [5].

Базова основа обороноздатності держави не може ефективно створюватися та розвиватися без стратегічного бачення та використання лідерського потенціалу військових керівників інституцій сектору безпеки і оборони усіх рівнів. У цьому контексті найважливішим фактором забезпечення незалежності та територіальної цілісності держави залишається військова освіта та підготовка майбутніх військових лідерів



## MODERNÍ ASPEKTY VĚDY

*Связек XXXIX mezinárodní kolektivní monografie*

всіх рівнів військового управління – найкращих і вмотивованих військовослужбовців, що передбачає їх залучення до безперервного тренування, професійно-орієнтованого навчання, самоосвіти та отримання досвіду впродовж всієї кар'єри.

Аналізуючи підготовку військовослужбовців Збройних Сил України можна виділити виклики, які негативно впливають на розвиток військового лідерства у Збройних Силах України, а саме:

- не уніфіковано та не синхронізовано системи підготовки та освіти військових лідерів, що в свою чергу не дає змоги в повній мірі вибудувати єдині підходи до бачення послідовної, циклічної програми підготовки військових лідерів офіцерського та сержантського складу, зокрема: тактичний рівень освіти та підготовки здобувається у вищих військових навчальних закладах, військових навчальних підрозділах закладів вищої освіти, навчальних військових частинах (центрах) Збройних Сил України, а оперативний та стратегічний рівні осіб офіцерського складу та підвищений, вищих осіб сержантського і старшинського складу - Національному університеті оборони України;

- недостатньо імплементовано Концепцію “командної групи”, визначеної у NATO Non-Commissioned Officer (NCO) Bi-Strategic Command Strategy and Recommended NCO Guidelines, в ході навчання військовослужбовців на всіх рівнях підготовки офіцерського та сержантського і старшинського складу;

- недостатня практична готовність випускників вищих військових навчальних закладів, військових навчальних підрозділів закладів вищої освіти, закладів фахової передвищої військової освіти та навчальних військових частин (центрів) до виконання обов'язків за призначенням, невідповідність змісту освіти військових фахівців сучасним потребам військ, необхідність формування нових професійних компетентностей



з метою вдосконалення професійного рівня військових фахівців, набуття ними фахових компетентностей, що забезпечують виконання службових (бойових) функцій;

- рівень підготовленості науково-педагогічних (педагогічних) працівників та інструкторів у вищих військових навчальних закладах, військових навчальних підрозділах закладів вищої освіти, закладах фахової передвищої військової освіти, навчальних військових частинах (центрах) Збройних Сил України щодо реалізації освітньо-професійних програм та програм підготовки за тематикою військового лідерства є недостатнім;

- методична система проведення навчальних занять у вищих військових навчальних закладах, військових навчальних підрозділах закладів вищої освіти, закладах фахової передвищої військової освіти, навчальних військових частинах (центрах) Збройних Сил України успадкувала традиції радянської школи, яка зорієнтована на формування особистості виконавця а не лідера;

- освітні програми у вищих військових навчальних закладах, військових навчальних підрозділах закладів вищої освіти, закладах фахової передвищої військової освіти, навчальних військових частинах (центрах) Збройних Сил України з питань військового лідерства не уніфіковані та за результатами підготовки містять здобуття різних компетентностей військовослужбовців;

- недостатній рівень впровадження в освітній процес досвіду військового лідерства та описів героїчних вчинків військовослужбовців, у тому числі в роботу в командних групах офіцерів та сержантів (лідерів підрозділу);

- відсутність системи оцінювання та рейтингування військовослужбовців в ході підготовки та здобуття військової освіти з метою мотивації та спонукання їх до якісного отримання знань.





## MODERNÍ ASPEKTY VĚDY

*Spazek XXXIX mezinárodní kolektivní monografie*

Нові вимоги, підходи та завдання щодо підготовки військових фахівців, які визначено в Концепції, створили передумови для виникнення проблем та невідповідностей у низці питань регулювання відносин між стейкхолдерами освітнього процесу, зокрема необхідності:

- уточнення змісту професійних стандартів за всіма рівнями військової освіти з урахуванням досвіду ведення бойових дій, зміни принципів та способів ведення збройної боротьби, вивчення питань досягнення взаємосумісності підрозділів Збройних Сил України та інших складових сил оборони з підрозділами збройних сил держав-членів НАТО;

- перегляду підходів до підготовки офіцерів запасу у закладах вищої освіти у зв'язку з браком сучасного досвіду бойових дій у викладачів, низьким рівнем матеріально-технічної бази освітнього процесу, викладанням застарілих процесів планування та прийняття військових рішень;

- удосконалення підходів та процедур залучення до військової служби та здобуття військової освіти цивільних осіб з вищою (фаховою передвищою, професійно-технічною) освітою за галузями знань та спеціальностями, спорідненими із військово-обліковими спеціальностями;

- належного розвитку академічної мобільності науково-педагогічних працівників, розширення практики запрошення провідних фахівців, у тому числі закордонних, для проведення занять;

- упорядкування координації відносин між Міністерством оборони України, Збройними Силами України та іншими державними органами управління сектору безпеки і оборони з питань підготовки військових фахівців;

- формування нової системи менеджменту якості військової освіти для ефективного впровадження багаторівневої підготовки сержантського (старшинського) складу та професійної військової освіти офіцерського складу;



- скорочення надмірно великого переліку цивільних галузей знань та спеціальностей, за якими здійснюється підготовка військових фахівців задля суттєвого зменшення навантаження на інфраструктуру військових навчальних закладів, а також видатків на утримання постійного складу та акредитацію освітніх програм, визначення доцільності підготовки військових фахівців за малочисельними спеціальностями та залучення фахівців з цивільного сектору для проходження служби у Збройних Силах України;

- усунення дублювання споріднених спеціалізацій, за якими здійснюється підготовка військових фахівців у різних військових навчальних закладах;

- удосконалення підходів та процедур щодо матеріально-технічного забезпечення військових навчальних закладів органами військового управління, яким вони підпорядковані, та замовниками на підготовку військових фахівців.

12 грудня 2023 року Міністр оборони України затвердив Стратегію менеджменту системи військової освіти [6]. Метою Стратегії менеджменту системи військової освіти є удосконалення процесів управління військовими навчальними закладами шляхом формування нової парадигми та впровадження сучасних процесів менеджменту в системі військової освіти для ефективного управління людськими та матеріальними ресурсами, надання якісних освітніх послуг зі здобуття військової освіти та забезпечення набуття здобувачами військової освіти нових освітніх та професійних компетентностей.

Цілями Стратегії є:

1. Процеси планування та розподілу сфер відповідальності за виконання завдань та функцій на шляху реалізації Концепції трансформації системи військової освіти приведені у відповідність зі структурою системи менеджменту.

2. Органи військового управління, у підпорядкуванні яких є військові навчальні заклади, спроможні виконувати завдання менеджменту системи військової освіти.



## MODERNÍ ASPEKTY VĚDY

*Spazek XXXIX mezinárodní kolektivní monografie*

3. Структуру військової освіти приведено у відповідність з етапами побудови службової кар'єри, реалізовано принцип "освіта упродовж військової кар'єри", створені умови для формування нового стилю військового лідерства.

4. Створено підсистему контролю якості військової освіти та координації учасників освітнього процесу з питань забезпечення його якості.

Основними принципами менеджменту системи військової освіти визначено:

1. Принцип єдності (Mission Command), який полягає у централізації планування з чітким розподілом повноважень для досягнення кінцевої мети.

2. Принцип транспарентності - лаконічний, чіткий, зрозумілий та прозорий управлінський процес з мінімізацією дублювання функцій, спрямований на виконання лише необхідних завдань та відкрите і зрозуміле керівництво, коли інформація доступна всім заінтересованим сторонам.

3. Принцип безперервного вдосконалення - постійне та циклічне покращення процесів, продуктів та послуг, що зумовлює розвиток системи забезпечення якості освіти.

4. Принцип ефективності полягає в оптимальному використанні наявних людських та матеріальних ресурсів для досягнення найякіснішої підготовки військових фахівців.

Досягнення цілей Стратегії забезпечуватиметься виконанням таких завдань:

1. Розроблення та ухвалення стандартних операційних процедур (SOP) для планування та формування кваліфікаційних вимог і професійних стандартів підготовки військових фахівців.

2. Уточнення переліку спеціальностей (спеціалізацій) підготовки та переліку замовників (співзамовників) на підготовку військових фахівців у системі військової освіти.



3. Визначення повноважень органів військового управління, які є замовниками та співзамовниками на підготовку військових фахівців у системі військової освіти.

4. Розроблення вимог, завдань та функції органів військового управління, у підпорядкуванні яких перебувають військові навчальні заклади.

5. Розроблення вимог, завдань та функції органів військового управління, які є замовниками та співзамовниками на підготовку військових фахівців.

6. Внесення змін до положень та штатів органів військового управління, створення вертикалі менеджменту системи військової освіти.

7. Розроблення нових (додаткових) вимог до вступників та правил прийому до військових навчальних закладів на всіх рівнях військової освіти та підготовки.

8. Розроблення нових освітніх програм системи військової освіти, спрямованих на набуття нових професійних компетентностей та формування нового стилю військового лідерства.

9. Розмежування повноважень між стейкхолдерами для забезпечення координації менеджменту якості військової освіти.

10. Створення структурних підрозділів контролю якості освіти в органах військового управління та військових навчальних закладах.

11. Створення системи забезпечення якості вищої та фахової передвищої освіти на національних засадах якості та професійної військової освіти за вимогами стандарту НАТО Vi-SCD 075-007 “Освіта та індивідуальна підготовка” [6].

Стратегія менеджменту системи військової освіти створює також правове підґрунтя для упорядкування й розмежування зон відповідальності Міністерства оборони України, Генерального штабу Збройних Сил України та





## MODERNÍ ASPEKTY VĚDY

*Spazek XXXIX mezinárodní kolektivní monografie*

військових вишів. Це дозволить зробити систему управління більш функціональною, а також відкриє шлях західній моделі лідерства. Активну участь у розробці стратегії брали партнери з держав-членів НАТО.

**Висновки.** Підготовка військових кадрів для сил оборони здійснюється в умовах ведення війни з російською федерацією в системі військової освіти, яка з одного боку, є складником системи освіти держави, з іншого – перебуває на шляху професіоналізації, приведення її структури і змісту до стандартів, підходів та принципів, що впроваджені у країнах – членах НАТО. В зв'язку з цим розвиток системи військової освіти передбачає системні зміни. За останні роки Кабінетом міністрів України, Міністерством оборони та Генеральним штабом ЗСУ прийнято ряд рішень, які дали змогу сформувати загальне бачення процесів на всіх рівнях управління системою військової освіти, об'єктивно їх оцінювати та коригувати, а також створювати умови для синхронізації дій і концентрації ресурсів різних суб'єктів освітньої діяльності. Зміни також відбулися у формуванні правового підґрунтя для упорядкування й розмежування зон відповідальності Міністерства оборони України, Генерального штабу Збройних Сил України та військових вишів. Це дозволить зробити систему управління більш функціональною, а також відкриє шлях західній моделі лідерства.

Разом із тим існує потреба у дерегуляції державного управління системою військової освіти, що виявляє об'єктивну потребу в розробці інструментальних засобів, використання яких надає можливість удосконалити механізм державного регулювання військової освіти Збройних Сил України в умовах загострення воєнно-політичної обстановки. Запропоновану дерегуляцію пропонується реалізовувати на засадах прогнозування потреб в вмотивованих, професійних і освічених військовослужбовцях для участі у заходах протидії (нейтра-



лізації) виявлених (прогнозованих) загроз національній безпеці України воєнного характеру.

### Список використаних джерел:

1. Політика Міністерства оборони у сфері військової освіти: затверджена Міністром оборони України 15 грудня 2021 року.

2. Романенко Є.О. Військовослужбовці мають навчатися впродовж усієї служби й так підвищувати власну кваліфікацію// *Moderní aspekty vědy: XXIV. Díl mezinárodní kolektivní monografie / Mezinárodní Ekonomický Institut s.r.o.. Česká republika: Mezinárodní Ekonomický Institut s.r.o., 2022. - str. 159-172*

3. Про організацію підготовки офіцерського, сержантського і старшинського складу в закладах фахової передвищої військової освіти, вищих військових навчальних закладах Міністерства оборони України та військових навчальних підрозділах закладів вищої освіти: наказ Міністерства оборони України від 05.07.2022 р. № 175

4. Концепція трансформації системи військової освіти: Постанова Кабінету міністрів від 30 грудня 2022р. № 1490

5. Стратегія розвитку військового лідерства у Збройних Силах України: затверджена Наказом Головнокомандувача ЗСУ від 17.11.2023р №325

6. Стратегія менеджменту системи військової освіти: затверджена Міністром оборони України 12 грудня 2023 року



*§2.4 НАУКОВО-ТЕХНІЧНА ДІЯЛЬНІСТЬ – НЕВІДСМНА СКЛАДОВА ОСВІТНЬОГО ПРОЦЕСУ В ЗАКЛАДАХ ВИЩОЇ ОСВІТИ (Малишев В.В., Приватний заклад вищої освіти «Міжнародний Європейський Університет», Коваленко В.В., Приватний заклад вищої освіти «Міжнародний Європейський Університет», Габ А.І., Приватний заклад вищої освіти «Міжнародний Європейський Університет», Гайова Л.В., Приватний заклад вищої освіти «Міжнародний Європейський Університет», Михайлюк М.М., Приватний заклад вищої освіти «Міжнародний Європейський Університет»)*

**Вступ.** Відповідно до теорії технологічних укладів, їх змісту та характерних особливостей [1-3] розвиток цивілізації здійснювався через послідовну зміну та впровадження п'яти технологічних укладів. Циклічний розвиток цих укладів на кожному новому витку привносив нові технологічні ідеї та рішення. Зміну технологічних укладів визначали природничо-математичні та інженерно-технічні науки, які передбачали не тільки зміст самих укладів але й сутність і мету освіти. Кожному рівню розвитку технологічних укладів відповідав певний рівень освіти. Сучасна освіта набула характерних рис науковості й технологічності. На сьогодні в якості парадигми науково-технічного прогресу розглядається шостий технологічний уклад, який характеризується потужним розвитком інженерних технологій, заснованих на використанні наноматеріалів і нанотехнологій, та необхідним рівнем освітніх технологій.

Технології шостого технологічного укладу є пріоритетними та домінують у розвинених країнах світу. Перехід до них залежить не лише від впровадження новітніх прогресивних технологій, але й від рівня та стану системи освіти. Оскільки напрями та тенденції нового технологічного укладу формуються на стику різних дисциплін (біології, фізики, хімії, інформатики, комунікацій, математики, психології), то однією



з найважливіших проблем для всіх провідних країн світу є кадрова. І саме освіта в цих галузях, а особливо на їх стику, та скорочення термінів упровадження досягнень сучасної науки і техніки у практичне виробництво є запорукою успішного розвитку технологій шостого технологічного укладу.

Узагальнення змісту публікацій [2, 4-7] дозволяє зробити висновок, що реформування освітнього процесу передбачає формування компетентності з природничих наук, техніки і технологій, екологічної компетентності та розвиток інших ключових компетентностей здобувачів освіти. Формування всіх цих компетентностей передбачає: розуміння цілісної природничо-наукової картини світу; необхідність збереження природи для сталого розвитку; застосування природничо-наукових знань, результатів дослідницької діяльності для пояснення світу природи; використання надбань науки, досягнень техніки та технологій для загального добробуту, збереження здоров'я, цивілізованої взаємодії в довіллі; дбайливе ставлення до природи та її пізнання для майбутнього життя.

**Постановка проблеми.** Одним із важливих завдань модернізації освіти в Україні є підготовка висококваліфікованих фахівців для інженерно-технологічних галузей народного господарства. У зв'язку з цим, проблемою сучасної освіти є визначення компетентнісного підходу до професійної підготовки студентів закладів вищої освіти. На важливість зазначених завдань модернізації освіти та особливо науково-практичної складової освітнього процесу вказується в роботах [7-12].

Сьогодні технологічна конкурентна спроможність країн світу багато в чому визначається розвитком nanoосвіти, нанонауки та нанотехнологій. Публікації в наукових періодичних виданнях [4, 7-11] свідчать про нерозривний зв'язок розвитку нанотехнологій з докорінними змінами в освіті, науці, економіці та технологіях. Попит на професійних





та компетентних фахівців у галузі нанотехнологій в усьому світі постійно зростає.

### **Виклад основного матеріалу**

**Наукова та науково-технічна діяльність закладу вищої освіти.** Наукова та науково-технічна діяльність (ННТД) є невід'ємною складовою діяльності закладу вищої освіти (ЗВО), що спрямована на забезпечення інтеграції освіти і науки.

**Основною метою ННТД ЗВО** є: одержання і використання нових наукових знань, суспільно корисних наукових результатів; забезпечення якісної підготовки фахівців для відповідних галузей промисловості; підготовка наукових та науково-педагогічних кадрів вищої кваліфікації; розв'язання комплексних задач у сфері наукового, технологічного розвитку; впровадження та використання в Україні і на світовому ринку наукових і науково-практичних результатів.

**Основними завданнями ЗВО** у галузі наукової, науково-технічної діяльності є:

- проведення фундаментальних досліджень з метою їх подальшого використання для розвитку пріоритетних напрямів науки і техніки, розбудови економіки країни;
- виконання прикладних досліджень і розробок з метою ефективного використання і зростання наукового потенціалу;
- підсилення впливу науки на вирішення завдань освіти і виховання, збереження і зміцнення визначального характеру науки в розвитку суспільства, культури, економіки;
- підтримка існуючих та формування нових наукових шкіл, наукових досліджень молодих учених та обдарованих студентів;
- забезпечення підготовки у ЗВО кваліфікованих фахівців, наукових та науково-педагогічних кадрів вищої кваліфікації;



- ефективне використання наукового і науково-технічного потенціалу вищої школи для вирішення пріоритетних завдань оновлення виробництва та проведення соціально-економічних перетворень;
- розвиток нових, прогресивних форм науково-технічного співробітництва із закордонними і вітчизняними осередками академічної та галузевої науки з метою спільного вирішення найважливіших науково-технічних завдань, створення високих технологій;
- розвиток інноваційної діяльності для створення наукоємної науково-технічної продукції та конкурентоспроможних зразків нової техніки і матеріалів, орієнтованих на ринок високих технологій;
- сприяння захисту інтелектуальної власності та авторських прав дослідників як основи зміцнення і розвитку науки, виходу на світовий ринок високотехнологічної продукції;
- модернізація та оновлення експериментально-виробничої бази ЗВО;
- організація інформаційної та видавничої діяльності;
- проведення кон'юнктурних досліджень ринку наукових послуг, патентно-ліцензійної роботи, здійснення маркетингового, інформаційного забезпечення та трансферу науково-технічної продукції відповідно до міжнародних стандартів;
- розроблення та наповнення змісту стандартів вищої освіти з урахуванням досягнень світової науки і техніки.

Для здійснення ННТД запроваджується принцип багатоканального фінансування, у тому числі з використанням можливостей, які надає входження України в міжнародний науковий простір. Джерелами фінансування ННТД у ЗВО є



## MODERNÍ ASPEKTY VĚDY

*Spazek XXXIX mezinárodní kolektivní monografie*

кошти державного бюджету та кошти, одержані на виконання науково-дослідних і дослідно-конструкторських робіт, надання освітніх і наукових послуг на замовлення юридичних та фізичних осіб.

Складовою науково-технічного потенціалу ВНЗ є науковий доробок студентів. ВНЗ здійснюють науково-технічне співробітництво з навчальними закладами, організаціями, фірмами та фондами зарубіжних країн. Міжнародне наукове та науково-технічне співробітництво ЗВО спрямоване на виконання наступних завдань:

- залучення до співпраці закордонних замовників та інвесторів, виконання угод про співробітництво із закордонними університетами, фірмами, фондами та іншими організаціями на проведення досліджень і розробок;
- залучення коштів закордонних замовників та міжнародних фондів і грантів для фінансування ННТД у ЗВО України;
- одержання конкурентоспроможних на світовому ринку науково-прикладних результатів;
- трансфер на світовий ринок наукової та науково-технічної продукції, здійснення маркетингу, участь у міжнародних виставках та ярмарках;
- забезпечення проходження науковими, науково-педагогічними працівниками, докторантами, аспірантами та обдарованими студентами наукового стажування за кордоном;
- опублікування за кордоном у провідних наукових та науково-технічних виданнях наукових результатів, які не є конфіденційною інформацією;
- організація та участь у міжнародних наукових та науково-практичних конференціях, семінарах, симпозіумах.



**Науково-дослідні освітні лабораторії закладів вищої освіти.** Для організації та координації ННТД у ЗВО згідно зі статутом можуть створюватись різні структурні одиниці. Однією з них є науково-дослідні освітні лабораторії закладу вищої освіти (НДОЛ ЗВО). На важливість питання започаткування НДОЛ ЗВО вказується в [7, 8, 13-15].

**Метою створення та діяльності НДОЛ ЗВО** є: виконання наукових досліджень для забезпечення конкурентоспроможності України у світі та сталого розвитку суспільства і держави.

Види діяльності НДОЛ ЗВО можна розподілити за наступними компонентами: наукова, освітянська, інноваційно-практична. Наукова компонента включає в себе виконання наукових досліджень з актуальних проблем методики навчання природничих та інженерних наук та створення тимчасових і довгострокових творчих колективів для вирішення наукових проблем у галузі освіти й науки. Також вона передбачає впровадження результатів наукових досліджень у практичну діяльність закладів загальної, профільної та вищої освіти. Наукова компонента сприяє підвищенню h-індексу співробітників НДОЛ ЗВО шляхом публікацій в міжнародних та фахових виданнях.

Освітянська компонента передбачає впровадження результатів досліджень в освітній процес, створення навчальних посібників, підручників, конспектів лекцій, методичних вказівок, атласів тощо. В її рамках створюються семінари з проблем розвитку природничих та інженерних наук, які постійно діють, та відбувається залучення студентів до проведення наукових досліджень. Освітянська компонента сприяє підготовці кваліфікованих наукових та науково-педагогічних кадрів.

Створення і реєстрація об'єктів інтелектуальної власності та здійснення трансферу технологій від академічної науки до промислових підприємств становлять основу інноваційно-практичної компоненти діяльності.





## MODERNÍ ASPEKTY VĚDY

*Spazek XXXIX mezinárodní kolektivní monografie*

**Основними завданнями НДОЛ ЗВО є:** провадження наукової, науково-технічної або науково-організаційної діяльності; створення умов для дослідницької та інноваційної діяльності наукових шкіл та напрямків відповідно до планів науково-дослідної роботи; концентрація інтелектуальних, фінансових та матеріально-технічних ресурсів для проведення експериментальних досліджень; розробка нових і адаптація наявних технологій навчання природничих та інженерних наук; проведення наукових досліджень у рамках тематики дисертаційних робіт; розробка спецкурсів, спецсемініарів, лабораторних та практичних робіт з елементами наукових досліджень; публікація наукових статей у фахових та наукометричних журналах та тез доповідей за результатами участі в конференціях; створення і реєстрація об'єктів інтелектуальної власності (комп'ютерних програм, баз даних, наукових відкриттів, винаходів, корисних моделей, промислових зразків, раціоналізаторських пропозицій); виконання науково-дослідних проєктів бюджетного та небюджетного фінансування; популяризація знань у формах участі у семінарах, курсах перепідготовки та підвищення кваліфікації кадрів, виступів перед учнями шкіл, студентами закладів вищої освіти.

НДОЛ ЗВО створюють з метою проведення наукових досліджень, виконання науково-дослідних робіт, надання науково-технічних послуг, виготовлення науково-технічної продукції на замовлення підприємств, організацій, установ та фірм, провадження інноваційної діяльності, а також забезпеченні сприятливих умов для здійснення підготовки здобувачів вищої освіти та здобувачів освітньо-наукового та другого наукового ступенів.

Виконання основних завдань передбачає наступні *функції НДОЛ ЗВО*: надання наукових, консультаційних, експертних та інших видів послуг організаціям, підприємствам, установам



та фізичним особам за напрямками діяльності лабораторії; створення інноваційних продуктів та впровадження їх у виробництво та забезпечення комерція-лізації результатів наукових досліджень; розроблення бізнес-пропозицій, встановлення дієвих контактів зі стейкхолдерами для пошуку споживачів наукової продукції НДОЛ ЗВО; створення та реєстрація об'єктів інтелектуальної власності; залучення науково-педагогічних працівників, докторантів, аспірантів, студентів ЗВО до виконання науково-дослідних робіт з оплатою праці та на загальних засадах; підтримка у належному технічному стані та придбання приладів, обладнання та матеріалів для виконання науково-дослідних та інноваційних проектів; проведення метрологічної атестації, перевірки обладнання з отриманням дозвільних документів для проведення певних видів діяльності; організація співробітниками НДОЛ наукових форумів, конференцій, постійних семінарів, виставок; висвітлення досягнень у засобах масової інформації, участь у підготовці навчальних посібників, підручників, конспектів лекцій, методичних вказівок та розробок тощо; підготовка наукових та науково-педагогічних кадрів.

**Фінансування НДОЛ ЗВО** здійснюється на умовах госпрозрахунку та самофінансування за рахунок: коштів науково-дослідних та дослідно-конструкторських робіт (НДДКР), фінансованих з державного бюджету; коштів госпдоговірних НДДКР, грантів, коштів від реалізації об'єктів інтелектуальної власності; частини накладних видатків, відраховуваних з госпдоговірних НДДКР для забезпечення діяльності НДОЛ; коштів ЗВО, виділених для розвитку НДОЛ; інших джерел, не заборонених законодавством України.

**Науково-дослідна освітня лабораторія нанотехнологічного спрямування.** На часі актуальним є створення в закладах вищої освіти сучасного напрямку наноіндустрії,



## MODERNÍ ASPEKTY VĚDY

*Связек XXXIX mezinárodní kolektivní monografie*

спеціальності якого мають являти собою синтез таких галузей науки, як фізика, хімія, біологія, математика [4, 7, 10, 11, 13, 16-22]. Серед основних складових науки та освітньої діяльності про наноматеріали й нанотехнології можна виділити такі: фундаментальні дослідження властивостей матеріалів на наномасштабному рівні; розвиток нанотехнологій як для цілеспрямованого створення наноматеріалів, так і для пошуку й використання природних об'єктів з наноструктурними елементами; створення готових виробів із використанням наноматеріалів та інтеграція наноматеріалів і нанотехнологій у різні галузі промисловості та науки; розвиток засобів і методів дослідження структури та властивостей наноматеріалів, а також методів контролю й атестації виробів і напівфабрикатів для нанотехнологій.

**Метою створення НДОЛН** є: набуття навичок науково-дослідницької діяльності, виконання навчальних проєктів та проведення актуальних навчально-методичних, фундаментальних, прикладних і науково-дослідних робіт з нанотехнологій, які мають високу актуальність і освітнє значення. НДОЛН створюється для об'єднання й координації зусиль школярів, студентів, викладачів, підрозділів навчальних закладів, Малої академії наук, інститутів НАН України, галузевих інститутів, підприємств з проведення наукових досліджень та освітньої роботи в галузі нанотехнологій і наук про наносистеми.

**Однією з головних задач створення та діяльності НДОЛН** є високоякісна підготовка вчителів шкіл, фахівців вищої кваліфікації, викладачів вищих навчальних закладів у галузях наносистем, наноматеріалів та нанотехнологій на основі: інтеграції науково-педагогічного потенціалу в проведенні фундаментальних і прикладних наукових досліджень; комерціалізації їх результатів; розробці нових програм і методів, які розвивають і об'єднують фундаментальні наукові дослідження та навчальний процес; надання методичного



забезпечення освітнього процесу; розвитку вітчизняного та міжнародного співробітництва в галузі науково-дослідницької діяльності.

Для вирішення поставленої задачі є необхідним виконання **наступних завдань НДОЛН:**

- набуття теоретичних та практичних знань в галузі нанотехнологій, навичок проведення науково-дослідницької діяльності;
- розвиток та проведення фундаментальних і прикладних НДР і НДДКР у галузі наносистем, наноматеріалів і нанотехнологій, а також робіт з нанометрології, стандартизації та сертифікації;
- забезпечення взаємодії фундаментальної та прикладної науки з освітнім процесом, включаючи використання результатів спільних науково-дослідних робіт у навчальному процесі та лекційних курсах;
- створення експериментальної бази для виконання навчальних проєктів, навчально-дослідних, лабораторних і курсових та дипломних робіт, проведення виробничої та переддипломної практики;
- залучення кваліфікованих викладачів, співробітників наукових організацій до читання спецкурсів і керівництва навчально-дослідними, курсовими та дипломними роботами, практикою студентів та стажуванням аспірантів;
- підвищення рівня навчально-методичної роботи шляхом створення нових навчальних програм, підручників, навчальних і методичних посібників, у тому числі, на електронних носіях;
- забезпечення підготовки та перепідготовки кадрів для вітчизняної наноіндустрії в тісній взаємодії з державними корпораціями й відповідним сектором економіки,





## MODERNÍ ASPEKTY VĚDY

*Spazek XXXIX mezinárodní kolektivní monografie*

працевлаштування випускників у наукомісткі інноваційні компанії, інститути НАН України, інші науково-дослідні центри, наукові парки, центри трансферу технологій;

- організація ефективної взаємодії створених НДОЛН між собою для розробки освітніх стандартів нового покоління, реалізації студентського обміну та навчання бакалаврів за програмами спеціалізованої магістерської підготовки в галузі наносистем, наноматеріалів та нанотехнологій;

- здійснення міжнародного співробітництва в галузі нанонауки і нанотехнологій шляхом укладення контрактів, участі НОЛН у роботі міжнародних конференцій, організація міжнародного обміну співробітниками, студентами й молодими вченими з профільними університетами та лабораторіями світу, міжнародними науковими й освітніми організаціями та фондами;

- створення інфраструктури підтримки досліджень шляхом включення навчально-наукового обладнання учасників НОЛН у єдиний Центр колективного користування;

- популяризація наукових знань та довузівська профорієнтаційна робота, проведення шкільних, олімпіад закладів вищої освіти, науково-практичних конференцій школярів, студентів та магістрів, майстер-класів і виставок;

- розробка та практична реалізація заходів щодо мотивації талановитої молоді для професійної кар'єри в галузі наносистем, наноматеріалів і нанотехнологій.

НДОЛН створюється також для проведення занять і наукових досліджень з нанотехнологій зі студентами, магістрантами, докторантами PhD і викладачами, які підвищують кваліфікацію.

**Основні освітні завдання НДОЛН** полягають в наступ-



ному: теоретичне обґрунтування упровадження курсів нанотехнології до шкільної програми; визначення мети, методів і форми викладання нанотехнології у школі, коледжі та ВНЗ; розробка концепції навчання з нанотехнологій в освітніх установах; теоретико-методологічне обґрунтування цілісної методичної системи навчання з нанотехнологій, виходячи зі світового освітнього досвіду; забезпечення єдності набутих школярами та студентами знань з теоретичними дослідженнями і передовою практикою в галузі викладання нанотехнології; здійснення вагомого внеску в об'єднання творчого потенціалу вітчизняних учених, учителів, викладачів і студентів педагогічних вищих навчальних закладів навколо дослідження проблем навчання нанотехнології; участь у підготовці бакалаврів, магістрів і докторів філософії (PhD) за спеціальностями: фізика, математика, інформатика, інформаційна технологія, матеріалознавство, металургія, приладобудування, хімія, біологія, медицина шляхом уведення в навчальні плани цих спеціальностей курсів за вибором і спецкурсів з нанотехнології.

*Джерелами фінансування НДОЛН* можуть бути: кошти та ліміти, які надходять за договорами від замовників; асигнування з держбюджету, що виділяються за рахунок Міжнародних, Республіканських цільових та інших програм і грантів; цільові асигнування, ліміти та матеріально-технічні ресурси на виконання спеціальних завдань і доручень НДОЛН; кошти, які виділяються керівником закладу освіти на період становлення й розширення матеріально-технічної бази НДОЛН у рамках реалізації комплексної програми розвитку закладу; добровільні внески, дари та спонсорська допомога юридичних осіб і громадян.

**Висновки.** Створення та функціонування науково-дослідних освітніх лабораторій у вищій освіті і впровадження освіти в галузі нанотехнологій є важливою практичною



складовою освітнього процесу. Створення науково-дослідних освітніх лабораторій у закладах вищої освіти спрямоване на виконання наукових досліджень та підвищення практичної складової у навчанні студентів; розвиток наукового, освітянського та інноваційно-практичного середовища; високоякісну підготовку вчителів шкіл, фахівців вищої категорії, викладачів закладів вищої освіти.

### Список використаних джерел:

1. Національна парадигма сталого розвитку України / за заг. ред. Б.Є. Патона. К.: ДУ "Інститут економіки природокористування та сталого розвитку Національної академії наук України", 2012. 72 с. ISBN 978-966-02-6268-3
2. Nightingale P. et al. Technological paradigms: Past, present and future // *Industrial and Corporate Change*. 2008. Vol. No. 3. P. 467-484. DOI:10.1093/icc/dtn012
3. Pedota M., Grilli L., Piscitello L. Technological paradigms and the power of convergence // *Industrial and Corporate Change*. 2021, Vol. 3. No. 6. P. 1633-1654. <https://doi.org/10.1093/icc/dtab038>
4. Стадник О.Д. та ін. Розвиток наноосвіти – один із чинників забезпечення переходу на шостий технологічний уклад // *Наукові записки Бердянського державного педагогічного університету: збірник наукових праць. Серія : Педагогічні науки / Бердянський державний педагогічний університет. – Бердянськ. 2015. Вип. 3. С. 324-330.*  
<http://repository.sspu.edu.ua/handle/123456789/1600>
5. Теоретико-методологічні основи модернізації природничої й інженерної вищої освіти в умовах інноваційно-технологічного розвитку суспільства: монографія (рукопис) / Корсак К. та ін.. Серія «Модернізація вищої освіти: світоглядно-педагогічні проблеми». Київ. 2014. 202 с. ISBN 978-966-1557-40-5



6. Donato A. Technological paradigms and innovation / *Journal of Mathematical Economics and Finance* 2018. No. 1(6) P. 71-78.

[https://doi.org/10.14505//jmef.v4.1\(6\).04](https://doi.org/10.14505//jmef.v4.1(6).04)

7. Малишев В.В., Войцехівський М.Ф., Габ А.І., Лукашенко Т.Ф., Бойченко В.В. Нанотехнології в хімії: підвищення кваліфікації вчителів, курси за вибором, методологічні ідеї, завдання та формування змісту // *Continuing Professional Education: Theory and Practice* – 2023 – N 4 (77) – p. 117 – 135.

8. Shostachuk A. Деякі аспекти перебудови вищої інженерної освіти в Україні // *Науковий вісник Ужгородського університету. Серія «Педагогіка. Соціальна робота»*. 2021. Т. 1. №48. С. 460-464.

<https://doi.org/10.24144/2524-0609.2021.48.460-464>

9. Нагрибельний Я.А. Генеза впровадження ідей Болонського процесу в систему вищої освіти України // *Science and Education a New Dimension. Pedagogy and Psychology*. 2020. Vol. VIII (88). No. 220. С. 31-34. DOI prefix: 10.31174

10. Winkelman K. Practical aspects of creating an interdisciplinary nanotechnology laboratory // *Journal of Nano Education*. 2009. Vol. 1. No. 1. P. 34-41. DOI:10.1166/jne.2009.011

11. Rambaran T., Schirhagl R. Nanotechnology from lab to industry – a look at current trends // *Nanoscale Advances*. 2022. Vol. 4. P. 3664-3675.

DOI:10.1039/D2NA00439A

12. Jackman J.A. et al. Nanotechnology education for the global world: training the leaders of tomorrow. *ACS Nano*. 2016. Vol. 10. No 6. P. 5595-5599. <https://doi.org/10.1021/acsnano.6b03872>

13. Zhi Y., Dong J., Tracy J., Jiong X. Teaching a multidisciplinary nanotechnology laboratory course to undergraduate students // *Journal of Nano Education*. 2013. Vol. 5. No. 1. P. 17-26. DOI:10.1166/jne.2013.1032

14. Patfield S., Gore J., Harris J. Shifting the focus of research on effective professional development: Insights from a case study of implementation // *Journal of Educational Change*. 2023. Vol. 24. P. 345-363. DOI: <https://doi.org/10.1007/s10833-021-09446-y>





15. Chai C.S., Kong S.-C. Professional learning for 21st century education // *Journal of Computers in Education*. 2017. Vol. 4. P. 1-4. DOI: <https://doi.org/10.1007/s40692-016-0069-y>

16. Taberna P.-L. et al. Practical works on nanotechnology: middle school to undergraduate students // *IEEE Nanotechnology Magazine*. 2020. Vol.14. No. 4. P. 1-9. DOI:10.1109/MNANO.2020.2994822

17. Нанотехнології в освітній галузі: монографія / Мороз І.О. Суми: СумДПУ ім. А.С.Макаренка, 2016. 244 с. ISBN 978-966-698-232-5.

18. Hornyak G.L., Moore J.J., Tibbals H.F. Fundamentals of nanotechnology. CRC Press, 2018. – 769 p. DOI <https://doi.org/10.1201/9781315222561>

19. Malik S., Muhammad K., Waheed Y. Nanotechnology: a revolution in modern industry // *Molecules*. 2023. Vol. 28. No 2. P: 661-687. Published online 2023 DOI: 10.3390/molecules28020661

20. Jean M.-D., Jiang J.-B., Chien J.-Y. Identification of professional competencies for implementation of nanotechnology in engineering education // *European Journal of Engineering Education*. 2017. Vol. 42. No. 6. P. 701-711. DOI:10.1080/03043797.2016.1216522

21. Yawson R.M. Skill needs and human resources development in the emerging field of nanotechnology // *Journal of Vocational Education and Training*. – 2010. – Vol. 62. No. 3. P. 285-296. DOI:10.1080/13636820.2010.499474

22. Lin S.F., Lin H. Learning nanotechnology with text and comics: the impacts on students of different achievements levels // *International Journal of Science Education*. 2016. Vol. 38. No. 8. P. 1373-1391. DOI: 10.1080/09500693.2016.1191089



§2.5 ПРИНЦИПИ АКАДЕМІЧНОЇ МОБІЛЬНОСТІ В УНІВЕРСИТЕТАХ НІМЕЧЧИНИ (Опушко Н.Р., Вінницький державний педагогічний університет імені Михайла Коцюбинського, Кириченко Д.О., Вінницький державний педагогічний університет імені Михайла Коцюбинського)

**Вступ.** Інтеграція вітчизняної вищої освіти в єдиний європейський освітній простір з метою підвищення її конкурентоспроможності і привабливості на світовій арені є нині актуальною темою для обговорення на різних рівнях. Однією з умов розширення єдиного освітнього простору, який формує освітній розвиток є розвинена академічна мобільність здобувачів та професорсько-викладацького складу. Принципи розвитку академічної мобільності студентів виходять з фундаментальних ідей Болонських угод. Насамперед, Болонської Декларації як основного документу. Центральною ідеєю такого феномену, як академічна мобільність, вважаємо ідею свободи і рівності. Під свободою розуміємо свободу вибору місця навчання.

Німеччина займає провідні позиції як у вихідній так і у вхідній мобільності здобувачів освіти, тому вивчення досвіду цієї країни вважаємо актуальним та своєчасним, оскільки зв'язки України і Німеччини в культурному, освітньому, економічному та безпековому плані є тривалою та закріпленою в низці міждержавних угод. Тому, вважаємо доцільним і своєчасним вивчення німецького досвіду розвитку освітньої галузі та підготовки конкурентоспроможних фахівців.

**Виклад основного матеріалу.** Болонська декларація ставить за мету вільний доступ здобувачів до освітніх курсів країн, які є її учасницями. Принцип свободи є ключовою ідеєю ще у Великій Хартії Університетів (*Magna Charta Universitatum*) (1988). Основною метою Хартії є незалежність університетів (від політики та ідеології), свобода навчання та



## MODERNÍ ASPEKTY VĚDY

*Spazek XXXIX mezinárodní kolektivní monografie*

всіляке стимулювання мобільності [1]. У Празьському ком'юніке (2001) зазначається, що міністри освіти країн-учасниць Болонського процесу «підтвердили своє зобов'язання впроваджувати заходи для усунення всіх перепон вільному пересуванню студентів, викладачів та науковців» [13].

Метою Болонських угод є побудова єдиного простору вищої освіти, що передбачає свободу пересування між закладами вищої освіти (ЗВО) європейських країн. Обов'язковим пунктом було усунення наявних перепон для ефективної реалізації академічної мобільності, тобто усунення перепон вільного пересування між країнами з освітньою метою. Кожній з країн-учасниць притаманні свої проблеми, виходячи з політичних і соціально-економічних умов. Їх вирішення відіграє важливу роль в забезпеченні студентів використовувати своє право на одержання вищої освіти.

Дослідивши нормативно-правову базу вітчизняної системи вищої освіти, зазначимо, що в Законі України «Про вищу освіту» (2017), неодноразово фігурує поняття «свобода»:

- академічна свобода – самостійність і незалежність учасників освітнього процесу під час провадження педагогічної, науково-педагогічної, наукової та/або інноваційної діяльності, що здійснюється на принципах свободи слова і творчості, поширення знань та інформації, проведення наукових досліджень і використання їх результатів та реалізується з урахуванням обмежень, встановлених законом;

- свобода у виборі видів, форм і темпу здобуття освіти, освітньої програми, закладу освіти, інших суб'єктів освітньої діяльності.

У Конституції Німеччини також неодноразово зустрічаються такі формулювання:

- будь-хто має право на вільний вибір місця навчання (ст. 12, § 1);

- будь-хто має право на вільний розвиток своєї особистості (ст. 2, п.1) [5].



Принцип академічної свободи є базовим для системи вищої освіти Німеччини, що проявляється також у вільному виборі студентом дисциплін для вивчення. В контексті нашого дослідження поняття свобода нерозривно пов'язане з поняттям «рівності», яке виражається, насамперед, у рівному доступі до вищої освіти і відсутності дискримінації. Цей принцип чітко вказано в Лондонському ком'юніке (2007) [3].

У цьому питанні актуальною залишається фінансова сторона мобільності. За даними звітів за підсумками роботи програми Еразмус і на сайтах таких організацій як Eurostat і Eurostudent, можемо зробити висновок, що чимало студентів не мають можливості брати участь в програмах мобільності з фінансових причин, і ця проблема актуальна для багатьох країн, у тому числі й для України. Нині, забезпечення рівного доступу студентів до вищої освіти є одним із основних завдань. Тому, базовим принципом розвитку академічної мобільності студентів є *принцип свободи і рівності*.

В останні декілька років у науковий обіг увійшли такі поняття, як «інтернаціоналізація», «глобалізація», «транскордонна освіта» і «мережні форми освітніх закладів». Усі ці поняття відображають суть інтеграційних процесів, що відбуваються в багатьох галузях діяльності людини, в тому числі і у вищій освіті. Уважаємо, що *принцип інтеграції* лежить в основі розвитку академічної мобільності студентів українських та закордонних ЗВО. Інтеграційні процеси торкнулися чималої кількості галузей життя людини. Болонський процес також представляє собою приклад інтеграційного процесу в галузі вищої освіти. Останнім часом в науковій літературі спостерігаємо дискусію про переваги і недоліки, які можуть містити в собі ці процеси, однак можемо констатувати, що вони невідворотні.

Вважаємо, що академічна мобільність може вважатися як засобом, так і наслідком інтернаціоналізації і глобалізації, а





## MODERNÍ ASPEKTY VĚDY

*Spazek XXXIX mezinárodní kolektivní monografie*

тому ці поняття є синонімами. У цьому сенсі мобільність відіграє чи не найголовнішу роль у забезпеченні співпраці між ЗВО різних країн і є невіддільною характеристикою перерахованих вище глобальних процесів.

Формально в 2010 р. створення єдиного Європейського простору вищої освіти було завершено [4]. Пізніше, 11 травня 2010 р. Рада ЄС приймає «Рішення Ради про інтернаціоналізацію освіти» як основний документ з реалізації принципів інтернаціоналізації в галузі вищої освіти [8], де інтернаціоналізація розглядається як «розвиток діяльності міжнародної співпраці між закладами освіти ЄС і третіх країн». Таким чином, поняття інтернаціоналізації еволюціонувало – від міжнародних обмінів між ЗВО, де базовим показником інтернаціоналізації є частка іноземних студентів, і до міжнародної співпраці між ЗВО різних країн, яка відображається не лише в пересуванні студентів і викладачів між університетами-партнерами, а й в проведенні спільних перспективних досліджень, конференцій і форумів, розробці спільних програм і програм подвійних дипломів.

«Рішення Ради з інтернаціоналізації освіти» рекомендує університетам підвищувати свою міжнародну привабливість за допомогою:

- підтримка та популяризація європейських університетських кампусів і поліпшення їхнього міжнародного іміджу як місць навчання і досліджень;
- підвищення якості роботи служб, відповідальних за прийом, перебування та від'їзд іноземних студентів, викладачів, науковців та інших;
- участь в мережевих проєктах і проєктах міжнародного співробітництва, а також у програмах, що об'єднують навчання і дослідження;
- спрощення процедури визнання кваліфікацій і періодів навчання, які реалізуються за кордоном.



Німеччина – один із світових центрів інновацій, вона хоче відповідати на глобалізаційні зміни. Вона співпрацює з 27 країнами-членами ЄС і є активною учасницею міжнародних освітніх організацій таких, як ЮНЕСКО і ОЕСР (Організація економічної співпраці та розвитку). Німецька Рада з науки і Гуманітарних Наук (*Wissenschaftsrat*) заявила, що національна система досліджень має орієнтуватися на глобальну привабливість і менше на національні та федеральні параметри [10, с. 18].

ОЕСР відмічає державну підтримку науки, вищих навчальних закладів Німеччини і підкреслює вагу німецької науки в контексті Організації, де вона складає 9% від валового внутрішнього видатку ОЕСР на науку і розвиток [12]. Міністерство освіти і науки Німеччини інвестує до 9% бюджету в міжнародну співпрацю в галузі освіти. Співпраця між країнами схиляється в бік Азії – найбільший інвестиційний напрямок належить Китаю. Також активно розвиваються зв'язки з Індією. Після Хайлігендамського самміту Великої Вісімки в центрі світової уваги опинилась Африка. Впродовж кількох років зростають інвестиції у даний регіон. Цьому сприяла Федеральна Урядова стратегія Інтернаціоналізації (2013), зі змінами у 2013 р. [11].

Міжнародна кооперація є ключовою характеристикою інтернаціоналізації, з цієї причини Федеральне міністерство освіти і науки Німеччини подвоїло кількість проєктів з міжнародної кооперації, а також збільшило фінансування подібних проєктів [11, с. 9].

Уважаємо, що ефективність інтернаціоналізації, безпосередньо залежить від її валідності. З цією метою Міністерство науки і освіти Німеччини планує вводити систему моніторингу. Функція якої – відслідковування процесу інтернаціоналізації сектору науки, розвиток міжнародного співробітництва і можливі шляхи створення нових партнерських зв'язків. У



## MODERNÍ ASPEKTY VĚDY

*Spazek XXXIX mezinárodní kolektivní monografie*

Німеччині нині відсутня загальноприйнята система індикаторів, яка б вимірювала кількість міжнародного розвитку науки.

Згадана система моніторингу передбачає декілька складових:

- описовий: розвиток системи індикаторів, що засновані на наявних даних, для оцінки масштабів і якості інтернаціоналізації німецької науки й освіти;

- аналітичний: збір і передача інформації про важливі досягнення в галузі науки, освіти і міжнародної співпраці;

- стратегічний: створення експертної групи, яка здійснюватиме підтримку німецької науки і освіти в стратегічному плануванні міжнародної співпраці;

- компонент участі: встановлення і стратегічна переорієнтація платформ для обміну інформацією в галузі освіти і науки [6, с. 107].

Законодавча база Німеччини стосовно інтернаціоналізації і співробітництва є досить вагомою, до неї належать:

- Стратегія Федерального уряду з Європейського простору досліджень (*Strategy of the Federal Government on the European Research Area (ERA), 2014*);

- План дій з міжнародної співпраці (*International Cooperation Action Plan, (2014)*);

- Африканська Стратегія (*The African Strategy: 2014-2018, (2014)*);

- Китайська Стратегія (*The China Strategy: 2015-2020 (2015)*);

- Освітня Стратегія: створення рівних можливостей для якісної освіти (*Education Strategy: Creating equitable opportunities for quality education (2015)*).

Важливим доповненням до перерахованих документів є «Стратегія Федеральних і земельних міністрів науки з інтернаціоналізації інститутів вищої освіти Німеччини» («*Strategy of the Federal and Land Ministers of Science for the*



*Internationalization of the Higher Education Institutions in Germany», 2013) [11, с. 10].*

Частка іноземних студентів і науковців є одним з ключових ознак міжнародної діяльності університетів. У Німеччині в 2020 р. понад 4 млн студентів навчались за кордоном. Більше половини іноземних студентів – з Азії. Китайські студенти складають більшість цього числа, на другому місці Індія і Німеччина. Практично 60% німців навчаються в Австрії, Нідерландах, Великій Британії і Швейцарії. Загалом Європа приваблива для іноземців – 43% з них обирають саме європейські університети. Німеччина є п'ятим за популярністю напрямком (вхідна мобільність) після США, Великої Британії, Австралії і Франції. Провідними державами вихідної мобільності є Китай та Австрія.

Для порівняння, у Болонському звіті 2020 р. вперше подано статистичні дані за рівнями вищої освіти та виокремлено дані про кредитну та ступеневу мобільності. Україна належить до групи країн з найнижчою часткою (менше 5 %) здобувачів, які отримали ступінь або пройшли навчання поза межами країни походження, а саме: в Україні рівень ступеневої мобільності випускників, які закінчили навчання за кордоном або отримали вищу освіту в іншій країні в 2017 р. – 3,5 % (середнє по ЄПВО – 3,5 %), по кредитній мобільності немає даних по Україні взагалі (по ЄПВО – 5,9 %) [2].

Україна входить до трійки країн з найнижчою часткою вхідних студентів з країн ЄВПО – менше 1 %. Баланс між вхідною та вихідною мобільністю як показник привабливості системи вищої освіти країни на рівні вищої освіти (рух мобільності всередині та поза межами ЄПВО): рівень вихідної мобільності – 4,7, тобто в межах мобільності з України виїжджає майже в п'ять разів більше студентів, ніж приїжджає. Україна належить до групи країн, які відправляють набагато більше студентів, ніж отримують. TOP 3 країни, з яких





## MODERNÍ ASPEKTY VĚDY

*Svazek XXXIX mezinárodní kolektivní monografie*

приїжджають студенти до України: Азербайджан – 16,9 %, Туркменістан – 12,1 %, Індія – 11,3 %. Українські студенти є TOP 1 у Польщі (54,3 %), TOP 2 у Словаччині (11,8 %), TOP 3 у Чехії (6,8 %), Естонії (14,8 %) [2, с.28].

Наступним важливим принципом академічної мобільності вважаємо принцип безперервної освіти, під егідою якого до 2013 р. діяла програма *lifelong learning programme*. Це один з провідних принципів, який лежить в основі процесів, що відбуваються в системах вищої освіти багатьох країн, у тому числі країн ЄС та України. Зазначена програма підтримувала академічні обміни, співпрацю і мережну взаємодію між багатьма країнами. Проєкт включав декілька підпрограм: *Comenius* (шкільна освіта), *Erasmus* (вища освіта), *Leonardo da Vinci* (професійно-технічна освіта), *Grundtvig* (освіта дорослих), а також *Jean Monnet* (викладання та дослідження з метою розвитку європейської інтеграції) [9; 15].

Рада з культурного співробітництва при Європейській Раді подає таке визначення безперервної освіти: «безперервна освіта, як організаційний принцип навчання загалом, передбачає адекватне створення загальної і цілісної системи, що надає засоби для задоволення освітніх і культурних запитів кожної особистості відповідно з її здібностями» [7].

Одним із механізмів, які стимулюють академічну мобільність студентів у межах Болонського процесу, було створення дворівненої освіти (бакалавр-магістр). Ця система, а також створення в її рамках короткострокових освітніх програм, покликані розвивати мобільність, даючи змогу студентам бути гнучкішими у виборі освітньої траєкторії впродовж життя. Цей принцип є базовим для безперервної освіти [16, с. 9].

У німецькій науці є два терміни, які використовують у цьому контексті: *Weiterbildung* (перекваліфікація або здобуття нової спеціальності) і *Fortbildung* (удосконалення професійних



знань за раніше одержаною спеціальністю). Термін «освіта впродовж життя» (*Lebenslange Bildung*) з'явився на межі XX - XXI ст. [7]. У Німеччині розробляються програми федерального і земельного (регіонального) рівнів, де безперервна освіта як процес здобуття базових, професійних і додаткових знань і компетенцій виступає як механізм ділової та соціальної мобільності, спрямований на забезпечення рівності життєвих шансів громадян, поліпшення якості життя, підвищення громадянської активності [7].

У 2008 р. внесено зміни до раніше схвалених «Закону про освіту дорослих» і «Закону про сприяння безперервній освіті та бібліотечній справі» [17], де спостерігається орієнтація на європейські цінності, розвиток самостійності, самодисципліни та на формування готовності до професійної та географічної мобільності, що стосується й академічної мобільності.

У 2004 р. було опубліковано Стратегію безперервної освіти Федеральної Республіки Німеччини [19], в якій цей термін потрактовується як «навчання в різних його формах від дитинства до пенсійного віку, а навчання, в свою чергу, розуміють як конструктивне перетворення досвіду та інформації на знання й уміння». Низка програм та ініціатив, частину яких підтримують федеральний та регіональні уряди, визначають безперервну освіту як одну з основних цілей у галузі вищої освіти. Прикладом слугує програма «Успіх через освіту: відкриті університети» («*Advancement through Education: Open Universities*») [20].

Принцип безперервної освіти лежить в основі Болонського процесу. Лісабонський саміт Європейської Ради в березні 2000 р. ухвалив документ, що дістав назву «Меморандум безперервної освіти ЄС» або «Меморандум освіти впродовж життя» («*A Memorandum of Lifelong Learning*»). Ухвалення цього документа зумовлене кількома попередніми рішеннями: «Європейською стратегією зайнятості», затвердженою на Люксембурзькому



## MODERNÍ ASPEKTY VĚDY

*Spazek XXXIX mezinárodní kolektivní monografie*

саміті Європейської Ради 1997 р., включеною як один із доповнень до Амстердамського договору (1997), і Кельнською хартією «Цілі та прагнення безперервної освіти», ухваленою на саміті Великої Вісімки 1999 р. «Європейська стратегія зайнятості» визначає безперервну освіту як всебічну навчальну діяльність, здійснювану на постійній основі та спрямовану на поліпшення знань, навичок і професійних компетентностей [21].

Лісабонський Саміт Європейської Ради визначив шість принципів безперервної освіти:

1. Нові базові знання та навички для всіх.
2. Збільшення інвестицій у людські ресурси.
3. Інноваційні методики викладання та навчання.
4. Нова система оцінювання здобутої освіти.
5. Розвиток наставництва та консультування.
6. Наближення освіти до дому [22].

Розглянемо ці принципи в контексті академічної мобільності студентів.

Перший принцип безперервної освіти, що передбачає рівноправний доступ до освіти й оволодіння новими актуальними навичками і компетенціями. Його зміст свідчить про те, що сучасний світ високих технологій і швидкостей вимагає відповідних знань від особистості. Сучасна людина має йти в ногу з часом, відповідно бути гнучкою та вміти адаптуватися до суспільних вимог. Володіння комп'ютерними навичками та іноземними мовами є обов'язковими умовами успішної самореалізації особистості у сучасному суспільстві. Академічна мобільність розвиває ці навички, оскільки передбачає безпосереднє занурення учасників програм мобільності в іншомовне середовище й активну комунікацію. Ідея рівноправного доступу до освітніх ресурсів третіх країн також є основою для академічної мобільності. Нині йдуть обговорення шляхів подолання перешкод мобільності студентів, що стоять на шляху рівноправного доступу до освіти. Особливо актуальними



залишаються фінансові, інформаційні, мовні та нормативно-правові перепони. Вирішення, принаймні однієї з них, фінансової, вбачаємо у збільшенні інвестицій у людські ресурси. Кожна країна й університет автономно вирішують фінансові питання забезпечення академічної мобільності.

Останнім часом спостерігаємо зростання участі студентів у програмах мобільності завдяки низці чинників: допомога на державному рівні (фонди, гранти та стипендії), на міжнародному рівні (програми Еразмус, DAAD) і на інституційному рівні (дво- або багатосторонні угоди між університетами-партнерами). Асоціації, консорціуми та інші види мережевих об'єднань сприяють цьому зростанню.

Третій принцип безперервної освіти передбачає новий зміст освіти, спрямований на активну позицію студента, його високу мотивацію і вміння вибудовувати власний освітній маршрут. Академічна мобільність дає змогу здобувачеві самостійно обирати місце і спосіб, а також тривалість навчання. Учасники програм мобільності – це високо вмотивовані студенти, які чітко знають, що їм потрібно на даний момент і що вони бажають одержати в майбутньому.

Питання визнання періодів навчання та документів про освіту завжди були актуальними для академічної мобільності. Хоча багато країн нормативно закріпили своє бажання визнавати ступені та періоди навчання (Лісабонська конвенція, взаємні договори між університетами-партнерами), не можна стверджувати, що нині диплом однієї країни буде однозначно визнаний іншою, навіть якщо обидві підписали Лісабонську конвенцію.

*Принцип розвитку наставництва та консультування* в контексті академічної мобільності передбачає роботу інформаційних центрів країн-учасниць Болонського процесу, а також міжнародних відділів університетів і представництв організацій, як-от: DAAD, із забезпечення інформацією про





## MODERNÍ ASPEKTY VĚDY

*Svazek XXXIX mezinárodní kolektivní monografie*

системи освіти різних країн, умови приймання іноземних студентів, умови навчання та особливості культури тієї чи іншої країни.

*Принцип безперервної освіти* передбачає використання інформаційних технологій для одержання дистанційної освіти. Хоча зазначимо, що чимало науковців одностайні в тому, що академічна мобільність не може бути віртуальною, вони визнають лише фізичне переміщення студента до університету-партнера. Однак уважаємо, що можливість одержати диплом одночасно в двох університетах, пройти підвищення кваліфікації, навчальний курс, не виходячи з дому, значно підвищує конкурентоспроможність студентів.

Отже, ключові принципи безперервної освіти застосовні можуть бути застосовані й до академічної мобільності, що дає нам змогу зробити висновок про те, що однією з підстав академічної мобільності студентів є принцип безперервної освіти. Федеральне міністерство освіти і науки Німеччини справедливо вважає, що безперервна освіта – це не просто бажана, а й обов'язкова умова функціонування системи освіти тієї чи іншої країни [23, с. 8].

**Висновки.** Отже, базовими принципами розвитку академічної мобільності студентів у Німеччині є принципи свободи та рівності, інтеграції та безперервної освіти. Вони відображають сучасні тенденції в галузі вищої освіти. Кожен із них визначає основні вимоги до організації різних форм мобільності і знаходять своє відображення і Болонських угодах, у положеннях про організацію академічної мобільності студентів на рівні вищих навчальних закладів. Принцип свободи і рівності передбачає свободу переміщення студентів між установами вищої освіти, свободу у виборі напряму навчання, зважаючи на особисті інтереси і схильності, а також рівність у доступі до вищої освіти. Принцип інтеграції є ключовою ознакою сучасної вищої освіти, яка не має кордонів,



зближуючи країни по всьому світу. Інструментом цього зближення виступає академічна мобільність студентів. Принцип безперервної освіти закріплений у Німеччині на нормативному рівні забезпечує доступ до освіти на різних рівнях і покликаний мотивувати студентів до постійного особистісного та професійного зростання.

### Список використаних джерел:

1. Велика Хартія Європейських Університетів (1988). Електронний ресурс: URL: <https://euroosvita.net/prog/print.php/prog/print.php?id=1049> (дата звернення: 15.12.2023).
2. Золотарьова І., Сікорська І., Дебич М. Інтернаціоналізація і мобільність. Огляд Болонський процес в Україні 2005-2020: досягнення, виклики та перспективи. Київ. 2020. С.27-31.
3. Лондонське Комюніке (2007). Електронний ресурс: URL: <https://euroosvita.net/?category=17&id=1045> (дата звернення: 15.12.2023).
4. Левенське комюніке Електронний ресурс: URL: <https://euroosvita.net/?category=17&id=1046> (дата звернення: 15.12.2023).
5. Grundgesetz der Deutschland 1949. Електронний ресурс: URL: [https://www.bundestag.de/parlament/aufgaben/rechtsgrundlagen/grundgesetz/#:~:text=Das%20Grundgesetz%20\(GG\)%20ist%20die,und%20von%20den%20Alliierten%20genehmigt](https://www.bundestag.de/parlament/aufgaben/rechtsgrundlagen/grundgesetz/#:~:text=Das%20Grundgesetz%20(GG)%20ist%20die,und%20von%20den%20Alliierten%20genehmigt) (дата звернення: 15.12.2023).
6. Action Plan (Germany). Електронний ресурс. URL: [https://www.bmbf.de/pub/Action\\_Plan\\_International\\_Cooperation.pdf](https://www.bmbf.de/pub/Action_Plan_International_Cooperation.pdf). (дата звернення: 16.12.2023).
7. Commission of Experts for Research and Innovation (EFI). Research, Innovation and Technological Performance in Germany – EFI Report 2014, p. 41.
8. Conclusions du Conseil du 11 mai 2010 sur l'internationalisation de l'enseignement superieur. *Journal officiel de L'Union europeene*. 26.5.2010.FR.C.135/12.



## MODERNÍ ASPEKTY VĚDY

*Spazek XXXIX mezinárodní kolektivní monografie*

9. Decision №1720/2006/EC of the European Parliament and of the Council of 15 November 2006 Establishing an Action Programme in the Field of Lifelong Learning (2006). *Official Journal of European Union*, L327.

10. German Council of Science and Humanities (Wissenschaftsrat) (2013). *Perspektiven des deutschen Wissenschaftssystems (Perspectives on the German science system)*. Elektronický resurs. URL: [www.wissenschaftsrat.de/download/archiv/3228-13.pdf](http://www.wissenschaftsrat.de/download/archiv/3228-13.pdf). (data zvernenja: 16.12.2023).

11. Internationalization Strategy (Germany). Elektronický resurs. URL: [dostupa: www.bmbf.de/pub/Internationalization\\_Strategy.pdf](http://www.bmbf.de/pub/Internationalization_Strategy.pdf). (data zvernenja: 16.12.2023).

12. OECD. *Science, Technology and Industry Outlook 2012*. Elektronický resurs. URL: <https://www.oecd.org/sti/sti-outlook-2012highlights.pdf>. (data zvernenja: 17.12.2023).

13. Prague Communiqué (2001) [Elektronický resurs]. Elektronický resurs. URL: [www.encore-edu.org/ENCoRE-documents/prague.pdf](http://www.encore-edu.org/ENCoRE-documents/prague.pdf). (data zvernenja: 17.12.2023).

14. *Wissenschaft weltoffen* (2016). Elektronický resurs. URL: [http://www.wissenschaftweltoffen.de/publikation/wiwe\\_2016\\_verlinkt.pdf](http://www.wissenschaftweltoffen.de/publikation/wiwe_2016_verlinkt.pdf) (data zvernenja: 17.12.2023).

15. Joint Progress Report of the Council and the Commission on the Implementation of «Education and Training 2010 Work Programme». *Official Journal of European Union*, 2010. 117 p.

16. Schomburgand, H., Teichler, U. *Employability and Mobility of Bachelor Graduates in Europe. Key Results of the Bologna Process*. Published by: Sense Publishers, P.O. Box 21858, 3001 AW Rotterdam, The Netherlands. 2011. 67 p.

17. Deutsch EURYDICE. Informationsstelle der Laender im Sekretariat der Kolk. Bonn, 2013.

18. National Report regarding the Bologna Process implementation 2012-2015, Germany. Elektronický resurs. URL: [https://media.ehea.info/file/Germany/04/5/National\\_Report\\_Germany\\_2015\\_567045.pdf](https://media.ehea.info/file/Germany/04/5/National_Report_Germany_2015_567045.pdf). (data zvernenja: 18.12.2023).



19. Strategy for lifelong learning in the Federal Republic of Germany (2004). Электронный ресурс. URL: [www.blk-bonn.de/papers/volume115english.pdf](http://www.blk-bonn.de/papers/volume115english.pdf). (дата звернення: 02.01.2024)

20. Bund-Länder-Vereinbarung. Электронный ресурс. URL: [www.wettbewerb-offene-hochschulen-bmbf.de/wettbewerb/bund-laendervereinbarung](http://www.wettbewerb-offene-hochschulen-bmbf.de/wettbewerb/bund-laendervereinbarung). (дата звернення: 02.01.2024).

21. Memorandum on Lifelong Learning. Электронный ресурс. URL: [www.arhiv.acs.si/dokumenti/Memorandum\\_on\\_Lifelong\\_Learning.pdf](http://www.arhiv.acs.si/dokumenti/Memorandum_on_Lifelong_Learning.pdf). (дата звернення: 02.01.2024).

22. Lisbon European Council (2000). Электронный ресурс. URL: [http://www.europarl.europa.eu/summits/lis1\\_en.htm](http://www.europarl.europa.eu/summits/lis1_en.htm) (дата звернення: 02.01.2024).

23. Ackers, L. Moving people and knowledge: Scientific mobility in the European Union. *International Migration*, 43 (5). 2005. P. 99-131.





### *§2.6 ПЕДАГОГІЧНІ УМОВИ ФОРМУВАННЯ ЦИФРОВОЇ КОМПЕТЕНТНОСТІ МАЙБУТНІХ УЧИТЕЛІВ ПОЧАТКОВИХ КЛАСІВ У ПЕДАГОГІЧНИХ ЗАКЛАДАХ ВИЩОЇ ОСВІТИ (Севастьянова М.С., Вінницький державний педагогічний університет імені Михайла Коцюбинського)*

**Вступ.** Сучасна молодь має чимало можливостей як для особистісної так і для професійної самовизначеності. Серед них – навчання у ЗВО, де можна оволодіти сучасними професіями і стати кваліфікованим, конкурентоздатним та мобільним фахівцем. Завдання ЗВО – підготовка професійної, освіченої молоді, яка володіє не лише фаховими теоретичними знаннями, а й може використовувати їх на практиці. Одним з основних шляхів реалізації цього завдання вважаємо підвищення мотивації до професійної діяльності в процесі вивчення дисциплін інформаційно-комунікаційного циклу.

Професійна підготовка майбутніх учителів початкових класів неможлива без застосування в освітньому процесі цифрових технологій та засобів навчання. Цифрова грамотність – ключова компетентність особистості сучасності, вона дає змогу проводити ґрунтовний аналіз процесів та фактів, формує критичне мислення, здатність оцінювати і створювати цифровий контент, розуміти принципи роботи та функції цифрових засобів. Уважаємо, що розвивати цифрову грамотність майбутніх учителів початкових класів є важливим елементом у системі професійної педагогічної освіти, оскільки вони закладають основи цифрової грамотності у підростаючого покоління, підвищували у школярів мотивацію до навчання, використовуючи сучасні цифрові технології для організації освітнього процесу.

Найактуальнішими педагогічними умовами формування цифрової компетентності майбутніх учителів початкових класів у ЗВО вважаємо:



- 1) Підвищення мотивації студентів до вивчення дисциплін інформаційно-комунікаційного циклу;
- 2) удосконалення змісту навчання майбутніх учителів початкових класів;
- 3) міжпредметна інтеграція дисциплін навчального плану на основі цифровізації;
- 4) використання інноваційних педагогічних технологій у навчанні майбутніх учителів початкових класів.

**Виклад основного матеріалу.** Чимало науковців приділяє значну увагу проблемам формування та підвищення мотивації особистості. Вони висвітлюють власні, теоретичні підходи до вивчення вказаних питань і до визначення понять «мотив» та «мотивація». Найголовнішою характеристикою у більшості теорій мотивації є поняття «мотиву», як однієї із головних мотиваційних причин. Цей термін в психологічній літературі розуміють не тільки, як усвідомлену потребу, або предмет потреби, а й проводять ототожнення із спонукальною причиною дій і вчинків людини [1, с. 5]. До мотивів науковці відносять інстинкти, драйви (у західній психології), емоції, потреби, установки, ідеали. Вільна енциклопедія – Вікіпедія, визначає «мотив» як рушійну силу, спонукальну дію [2].

Загальним механізмом виникнення мотивів є реалізація потреб в процесі пошукової активності. Їх джерелом є безмежний процес суспільного виробництва матеріальних та духовних цінностей. Такими потенційними мотивами в особистісному онтогенезі виступають притаманні суспільству цінності, інтереси, які у випадку їх інтеріоризації особистістю можуть набувати спонукальної сили і стати реальними мотивами. Мотив виникає тоді, коли потреба є предметною і конкретною [3, с. 170]

На основі аналізу психолого-педагогічної літератури виокремимо декілька найактуальніших груп мотивів для майбутніх вчителів початкових класів:



## MODERNÍ ASPEKTY VĚDY

*Svazek XXXIX mezinárodní kolektivní monografie*

Соціальні, спонукальні, пізнавальні, професійно-ціннісні, меркантильні [4, с. 9].

Нами визначено важливі умови для розвитку саме пізнавальних мотивів, так як вони відіграють найактуальнішу роль у процесі вивчення дисциплін інформаційно-комунікаційного циклу:

1. Визначення педагогами рівня цифрової компетентності кожного студента.
2. Наявність варіантної системи завдань, які забезпечують перехід на більш високий рівень інтелектуального розвитку в цифровій сфері.
3. Наявність програм, розрахованих на визначений рівень цифрової компетентності майбутнього вчителя початкових класів.
4. Забезпечення роботи студентів у режимі спільної продуктивної діяльності.

Ці умови сприяють формуванню у студентів позитивного ставлення до навчання, розвиватимуть вміння пристосовуватись до умов роботи в групах і забезпечують високу загальну активність студентського колективу під час вивчення дисциплін інформаційно-комунікаційного циклу.

Комплекс мотивів утворюють мотивацію, що слугує для досягнення цілей [5, с. 245]. Розглянемо підходи до визначення терміна «мотивація». Мотивацію, як динамічний процес утворення мотиву розглядав у своїх роботах А. Маслоу. Він охарактеризував мотивацію, як процес спонукання особистості до задоволення потреби, надав їй енергетичної функції та динамічного характеру. Він поділяє думку західних психологів (З. Фрейд, Д. Гілфорд, Г. Мерфі) в тому, що під час врахування можливостей, досвіду індивіда, в одному випадку буде активною «енергії потреби» і відбуватиметься процес мотивації, а в іншому – ні [6, с. 4].



Найефективнішим підходом до підвищення мотивації майбутніх учителів початкових класів є використання викладачем комплексу різноманітних знань з використанням цифрових освітніх технологій. Вміння володіти відповідними засобами, методами, прийомами, формами, що допомагають покращити якість умов та сприятимуть підвищенню якості навчання.

Наступною педагогічною умовою для розвитку цифрової компетентності є удосконалення змісту навчання майбутніх учителів початкових класів, що ґрунтується на інтеграційних процесах, який є пріоритетним напрямом в науці. Основою для цього слугують тенденції середини ХХ ст., коли виявилися проблеми в окремих науках, які потребували зусиль та допомоги інших галузей знань. Виникли новітні напрями, які руйнували стереотипи та межі застосування окремих, суміжних наук. Отже, кінець ХХ ст. характеризується активними інтеграційними процесами в науковій і освітній сфері.

Знаходимо визначення поняття «інтеграція», у сучасному словнику іншомовних слів, це - «(лат., поповнення, відновлення) Об'єднання в ціле будь-яких окремих частин.» [7, с. 240], у педагогіці вищої школи, дане поняття трактується, як - «доцільне об'єднання та координація дій різних частин цілісної системи» [8, с.130].

Погоджуємося з О. М. Барановською, яка говорить у своїх працях, що: «інтеграція - це процес виявлення однотипних сутностей (закономірностей) в елементах змісту навчання та встановлення їх системної цілісності». Тривалий час терміни «інтеграція дисциплін навчального плану», «інтеграція навчального матеріалу» «міжпредметні зв'язки» вживалися як синоніми, проте згодом визначилась їх диференціація. У тих випадках, коли один предмет є основним, а відомості з іншого викладаються лише в допоміжній ролі з





## MODERNÍ ASPEKTY VĚDY

*Spazek XXXIX mezinárodní kolektivní monografie*

метою повторення, прискорення процесу навчання чи закріплення знань, умінь і навичок, є підстава говорити про міжпредметну інтеграцію або інтегрований підхід.

Міжпредметна інтеграція удосконалює та покращує зміст навчання майбутніх учителів початкових класів. У студентів за законом вищої освіти має бути сформована цифрова компетентність (від англ. Digital competence), яка є однією з ключових для повноцінного життя, соціальної значущості і соціальної активності. Реалізація її можлива тільки за умови міжпредметної інтеграції на основі цифровізації. Підготовка нового типу – «цифрового фахівця», потребує нових форматів навчання. Тому інтеграція цифрових технологій (цифрова трансформація) повинна увійти у всі сфери життя задля змін у економічній та соціальній сферах.

За умови міжпредметної інтеграції професійна підготовка вчителів початкових класів буде реалізована, як складний багатогранний процес синтезу знань, відпрацювання навичок, комплексне використання знань в розв'язуванні складних навчальних, наукових завдань.

Широкий суспільний і науковий резонанс викликає проблема інноваційного розвитку освіти і освітніх інновацій. Інноваційна освітня діяльність підвищує результативність навчального процесу та спонукає до зміни стилю мислення майбутніх учителів початкових класів.

Перед вищою педагогічною школою України стоїть конкретне завдання: формувати фахівців професіоналів, які вміють поєднувати глибокі фундаментальні теоретичні знання і практичну підготовку. Як зазначив науковець І.А. Зязюн, не можна чекати закінчення вищого педагогічного навчального закладу, щоб потім у практичній діяльності стати майстром. Потрібно саме у студентські роки набувати професіоналізму. Потрібна щоденна і наполеглива праця над розвитком своїх здібностей до педагогічної діяльності, формуванням профе-



сійної позиції, виховуванням уміння спілкуватися з людьми, у процесі органічної взаємодії розв'язувати завдання навчання та виховання [9, с. 4-5].

Аналіз останніх досліджень і публікацій засвідчив, що проблема використання інноваційних педагогічних технологій у навчанні майбутніх учителів розглядається в працях зарубіжних та вітчизняних вчених – Р. Абта, С. Біра, В. Буркова, А. Вербицького, Л. Вовк, С. Гідровича, Н. Лазаренко, Л. Романишиної, Д. Форрестера, К. Хайнце, та інших. Незважаючи на значну кількість науково-методичних праць присвячених впровадженню освітніх інновацій у навчально-виховний процес, недостатньо вивченими залишаються можливості застосування інноваційних технологій у вищій школі, зокрема в процесі підготовки майбутніх учителів початкових класів.

У науковій літературі зустрічається різноманітні підходи до визначення поняття “інновація”. В нашому дослідженні виділяємо найбільш поширені дві точки зору:

Інновація (нововведення) розглядається, як наслідок фундаментальних, прикладних досліджень, розробок та експериментальної роботи у будь-якій сфері діяльності підвищення її ефективності (С. Стрілець); в іншому - як складний, багатогранний процес, що передбачає введення новітніх елементів, підходів та принципів замість діючих (О. Дубасенюк).

На основі даних визначень, ми можемо припустити, що освітні інновації – це вперше створені, вдосконалені або застосовані освітні, дидактичні, виховні, управлінські системи, їх компоненти, що суттєво поліпшують результати освітньої діяльності.

Формування готовності майбутнього вчителя початкових класів до застосування освітніх інноваційних технологій відбувається в умовах навчальної діяльності у ЗВО в період



## MODERNÍ ASPEKTY VĚDY

*Spazek XXXIX mezinárodní kolektivní monografie*

його професійно підготовки і має такі особливості: глибоке вивчення теоретичних питань; удосконалення власних навичок у навчальному процесі; знаходження позитивних сторін педагогічної теорії, ідей і технологій, які вже досліджувались і впроваджувались в педагогічну практику.

Розвитку цифрової компетентності майбутнього вчителя початкових класів сприяє поінформованість викладачів ЗВО, як і коли застосовувати інноваційні педагогічні технології, належне володіння їх змістом і методикою, висока культура використання інновацій у навчально-виховній роботі, та особиста переконаність у необхідності їх застосування.

Основою ґрунтовної роботи майбутніх учителів початкових класів з інноваційними педагогічними технологіями у сфері навчання й виховання є вивчення фундаментальних педагогічних теорій і технологій, обґрунтування механізму їх упровадження. У контексті нашого дослідження важливим є розгляд сутності інноваційних педагогічних технологій та їх вплив на цифрову компетентність майбутніх учителів.

Процес сприйняття нових ідей, інновацій у галузі педагогіки, за визначенням Е.Роджерса – складний багатоетапний розумовий процес прийняття рішення, який має тривалий термін від першого знайомства людини з інновацією до її кінцевого сприйняття. У ході цього процесу відбувається оцінювання значення і наслідків прийняття рішення. Е.Роджерс поділяє цей процес на основні етапи:

- ознайомлення з інновацією;
- появи зацікавленості;
- оцінки, апробації, кінцевого сприйняття [10, с.12].

Дослідники притримуються думки, що серед інноваційних педагогічних технологій навчання, актуальність яких підтверджена досвідом роботи ЗВО слід виділити:

- модульного, групового, контекстного, інтерактивного, розвивального навчання;



- інтегрально-педагогічні та інформаційно-комунікативні технології;
- проєктні, імітаційні, дослідницькі;
- технології критичного мислення та кейс-стаді.

Опишемо педагогічну спрямованість даних технологій у навчанні майбутніх учителів початкових класів.

Технологія модульного навчання слугує для активізації пізнавальної освітньої діяльності майбутніх професіоналів своєї справи, розвиток глибинних і стійких професійних знань, умінь та навичок та здатність самостійно розкрити творчий потенціал, що дозволить відкрити себе ще більше, як особистість.

Технологія групового навчання активізує внутрішню мотивацію студентів до швидкого сприйняття інформації та умінь легкої її передачі іншим учасникам групової роботи.

Технологія контекстного навчання слугує через моделювання предметного змісту майбутньої професійної діяльності та за допомогою актуальних засобів наближає майбутніх учителів початкових класів до майбутньої професійної діяльності, формує у них позитивну мотивацію до розвитку, спрямовує їх діяльність на оволодіння найсучаснішими методиками навчання.

Технологія інтерактивного навчання спрямована на формування в студентів наступних умінь і навичок: вміння аналізувати навчальну інформацію, творчо підходити до завдань.

Технологія розвивального навчання формує в майбутнього вчителя здібності до самовдосконалення, творчого мислення та його масштабування, самостійного навчання.

Інтегрально - педагогічні технології слугують для створення комфортних педагогічних умов для розвитку та самореалізації студента шляхом формування конкретних знань про об'єкт, що вивчається.





## MODERNÍ ASPEKTY VĚDY

*Spazek XXXIX mezinárodní kolektivní monografie*

Інформаційно-комунікативна технологія навчання та викладання допомагає формуватися інформаційній компетентності, як є однією зі складових професійної культури фахівця, професійної компетентності.

Проектні технології стимулюють інтерес майбутніх учителів початкових класів до нових знань, всебічного розвитку себе, використання набутих знань у практичній діяльності, спрямовані на усвідомлену практичну та теоретичну діяльність.

Імітаційні технології дозволяють виконати перехід уваги студента з об'єкта навчання на суб'єкт професійного спрямування, що супроводжується його цілеспрямованою діяльністю та творчою участю у самостійному формуванні професійної компетентності.

Дослідницькі технології формують здатність до науково дослідної роботи та сприяють особистісно-професійному розвитку студента.

Технологія критичного мислення забезпечують всебічний розвиток мотиваційно-ціннісного потенціалу майбутнього професіонала своєї справи.

Технологія кейс-стаді, основою для якої є проблемно-ситуативний аналіз, що забезпечує високий рівень результативності навчання, та сприяє формуванню базових систем цінностей у студентів.

Основою ґрунтовної роботи майбутніх учителів початкових класів з інноваційними педагогічними технологіями у сфері навчання й виховання є вивчення фундаментальних педагогічних теорій і технологій, обґрунтування механізму їх упровадження. У контексті нашого дослідження важливим є розгляд сутності інноваційних педагогічних технологій та їх вплив на цифрову компетентність майбутніх учителів.

**Висновки.** Можемо визначити, що найактуальнішими педагогічними умовами формування цифрової компетентності майбутніх учителів початкових класів у ЗВО, в контексті сучасних досліджень, – це, насамперед, орієнтація на процес



навчання, особистісні досягнення мети майбутніх учителів початкових класів. В залежності від мети та завдань навчального процесу існує певна пріоритетність у виборі педагогічної умови. На нашу думку, максимально сприяє формуванню профорієнтаційної компетентності майбутніх учителів початкових класів - інноваційні педагогічні технології, так як вони дозволяють не тільки оптимально враховувати професійні вимоги обраної студентами спеціальності 013 “Початкова освіта”, але й повністю засвоїти поданий матеріал, закріпити, продіагностувати і змінити за потребою знання, вміння та навички, результатом яких є – сформованість професійної компетентності. Проте, хочемо зазначити, що для формування професійних навичок у студентів даної спеціальності, що всебічно розвинені та є творчими особистостями, не можна обмежуватися лише технологіями. Адже інтегрований результат може забезпечити комплексна система, компонентами якої являється сукупність прогресивних технологій, спрямованих на розвиток особистості майбутнього педагога.

Отже, одне з найважливіших завдань викладачів ЗВО є створення таких умов, при яких майбутні вчителі початкових класів мали б змогу за короткий час засвоїти максимальну кількість знань та вмінь, навчитися їх творчо застосовувати на практиці. Досить часто вони не розуміють істинну потребу у вивченні більшості університетських дисциплін, в тому числі предметів інформаційно-комунікаційного циклу. Все частіше виникають питання про їх допомогу у подальшому, та чи стануть дані знання у нагоді під час досягнення професійних цілей.

### **Список використаних джерел:**

1. Словник психологічних термінів / Міністерство охорони здоров'я України, Національний фармацевтичний університет. Харків [Електронний ресурс] <https://nuph.edu.ua/slovník-psihologichnih-terminiv/>. Дата звернення: 17.12.2023



## MODERNÍ ASPEKTY VĚDY

*Svazek XXXIX mezinárodní kolektivní monografie*

2. Вікіпедія. Вільна енциклопедія [Електронний ресурс] <https://uk.wikipedia.org> Дата звернення: 18.10.2023

3. Психологічний / Авт.-уклад. В.В. Синявський / За ред. Н.А. Побірченко [Електронний ресурс] <https://elibrary.kubg.edu.ua/id/eprint/5980> Дата звернення: 17.12.2023

4. Кузьменко О. Педагогіка \_Процес навчання - С. 76 - 117 [Електронний ресурс] [.https://studfile.net/preview/7757587/page:9/](https://studfile.net/preview/7757587/page:9/). Дата звернення: 18.12.2023

5. Основи психології : підручник / за заг. ред. О. В. Киричука, В. А. Роменця – 3-тє вид., стереотип. – К. : Либідь, 1997. – 632.

6. Маслоу Абрахам. Мотивація і особистість / Абрахам Маслоу. –Abraham H. Maslow. Motivation and Personality (2nd ed.) N.Y.: Harper & Row]. – 1970; СПб.: Євразія, 1999. Режим доступу: <http://psylib.org.ua/books/masla01/txt04.htm>.

7. Словник іншомовних слів [Електронний ресурс] URL: <https://www.jnsm.com.ua/sis/> Дата звернення: 18.12.2023

8. Педагогіка вищої школи: словник-довідник / упор. О.О.Фунтікова. Запоріжжя : ГУ «ЗІДМУ», 2007. 404 с

9. Педагогічна майстерність: підручник / І.А. Зязюн, Л.В. Крамущенко, І.Ф. Кривонос та ін. – К., 1997. – 349 с.

10. Rogers E.M. Diffusion of innovations // Free Press. 1983. №3. P. 12–14.



## ODDÍL 3. EKONOMIKA A ŘÍZENÍ PODNIKU

### §3.1 THE INTERDISCIPLINARY CONNECTIONS OF ORGANIZATION THEORY AND ORGANIZATIONAL DEVELOPMENT (Marynovych V., "KROK" University)

**Introduction.** In difficult times for the economy, it is especially necessary to generalize the advanced organizational experience accumulated both by humanity and in a country as a basis for further successful social and economic development of society. At the same time, the practical implementation of the application of organization theory and organizational development as a concrete applied guide to action in real economic conditions as well as the practical implementation of the achievements of organization theory and organizational development as a toolkit in the construction, structuring, and presentation of such production disciplines as technology and organization of production and, of course, operational management is relevant today.

In the first decade of the XXI century organization theory stood out as an independent discipline and started quickly developing. Formulating the scientific foundations of the design of organizational and economic systems and processes, developing the basic concepts and logic of building a general organizational science in modern conditions, ensuring the maximum combination of organization theory and practice, implementing organizational laws, principles, and methods primarily in the real economic activity of domestic enterprises are the tasks of organization theory that have become relevant nowadays [1].

The modern organization theory and organizational development determines the structure and forms of the complex display of this field of knowledge in the form of a clear system of





## MODERNÍ ASPEKTY VĚDY

*Svazek XXXIX mezinárodní kolektivní monografie*

organizational laws, principles and methods, classifications, and other scientific categories. Organization theory and organizational development represents, on the one hand, scientifically based approaches, principles, and methods of organizational activity, and on the other hand, it offers a practical toolkit for this activity in the form of procedures, structures, organizational processes and systems at machine-building enterprises and other branches of the national economy [2]. Thus, the "universal" role of organization theory and organizational development in modern science and practical activities of people is emphasized.

However, in our opinion, there are still few publications in the educational and scientific literature about the intersection of such disciplines as organization theory and organizational development, economics, and management.

**Findings.** Organization theory and organizational development actively begins to occupy a leading place among the fundamental scientific disciplines, within the framework of the general system of knowledge and, first, the economic and management block. Organization theory and organizational development in this block is presented as a single and complex theoretical basis that forms and ensures a consistent relationship and harmonious development of the entire set of sciences. It should be emphasized that organization theory and organizational development as an independent science is still only at the stage of its formation. Being an interdisciplinary theoretical and applied science, organization theory and organizational development should constantly be nourished by new scientific research, analysis, and generalization of advanced practical experience in the conditions of dynamic market production of goods and services. Organizations cannot be the subject of study of only one science, namely, organization theory and organizational development; on the contrary, they should be considered as a subject of interdisciplinary study because organization theory and organizational development



is based on three main areas of scientific knowledge: mathematical, natural, and social sciences. According to this approach, the starting point in this system is organization theory and organizational development [2].

Organization theory and organization development is a theory of organizational relations; therefore, the object of organization theory is a set of organization relations both vertically and horizontally: organization and disorganization, subordination and coordination, arrangement, and coordination, that is, the interaction of people about the organization of joint activities, production of material goods, reproduction of themselves as subjects of societal changes. Also, the object of study is regulated and self-organizing processes that occur in social organizational systems. Since self-organizing, regulated processes are parts of all complex organizational systems, the object of organization theory has a multi-level character as well: from society and its main subsystems to entrepreneurial, state, municipal and public organizations [3].

The subject of organization theory and organizational development is organizational relations, i.e., connections and interactions between various kinds of integral formations and their structural components, as well as processes and actions of organizing and disorganizing orientation. A variety of types of organizational relations is revealed clearly enough through regulatory mechanisms: (a) connection of elements and complexes among themselves; (b) formation of connecting intermediate link between heterogeneous links when forming a new integrity; (c) formation of a neutralizing, destructive link in the processes of disorganization of some integrity; (d) unification using common links; (e) selection and choosing, natural regulation measures; (f) reverse communication; (g) methods of centralized and skeletal formation of complexes [2]. It should be noted that the subject of organization theory and organizational development also includes the basic external methods, categories, concepts that reveal the



essence of science, the nature of organizational activity. As can be seen from Table 1, founders of various schools and trends in theory and practice of management approached the selection of the object and the subject of the organization in different ways.

*Table 1*

**Different approaches to the object and the subject of the organization**

Scientist/School	Object of Organization	Subject of Organization
F. Taylor	organization of work	work processes, work techniques and movements, as well as work methods
H. Ford	organization of production	technological flows, production processes
Classical school	the organization	structure and functions of management apparatus, regulation of content and work methods
Behavioral schools	people	motives of people's behavior in the organization

Source: [2-5]

In the process of research of the organization's problems scientists sought to develop principles and theories of the organization.

1. F. Taylor developed the principles of "scientific management" that replaced outdated authoritarian methods with scientific approaches to management.

2. A. Fayol formulated principles of organization which could



be applied to all levels of management and attached special importance to the formal organization structure.

3. E. Mayo drew several significant conclusions that contradicted the concept of a "rational worker". In programs for improvement of management in many large organizations, the need for and importance of special training of managers for conducting interviews, establishing interpersonal relationships, understanding the group, development of other social skills of a manager is emphasized.

3. Ch. Barnard combined the ideas of F. Taylor, A. Fayol, and M. Weber with the results of the Hawthorne experiment and put forward a definition of the formal (purposeful) organization and its constituent elements and purpose, highlighting the subjective and objective aspects of managerial power. The perception theory developed by him explains the relations of managers and employees in a new way.

4. D. McGregor concluded that managers build their own behavior towards subordinates in accordance with their personal ideas about employees and their abilities. He characterized the system of management from two opposite positions, each of which can be taken by managers in relation to their subordinates (Theory X and Theory Y).

5. A. Chandler, J. Thomson, P. Lawrence, J. Lorsch research the impact of the external environment on the organization. A. Chandler showed that the increase in the volume of products produced is oriented towards flow production and leads to the necessary transition from a functional organizational form to a structural scheme based on divisions. J. Thomson showed the difference between closed and open organizations, when a closed organization strives for certainty and is focused on internal factors that are related to its goals achievement while an open organization recognizes the interdependence of the organizational structure and its environment, tries to achieve stabilization in its relations with





## MODERNÍ ASPEKTY VĚDY

*Spazek XXXIX mezinárodní kolektivní monografie*

external environment requirements. As stated by J. Thomson, organizations, after all, are closely connected with their environment: they acquire resources in exchange for manufactured products; their technologies are based on the realities of the surrounding world.

6. R. Sayert, J. March, G. Simon contributed to the establishment of the view that managers do not work in conditions of perfect knowledge; hence uncertainty arises, which is the normal situation. Also, they put forward the concept of organization as a "garbage can" that can be considered as one of the models of irrational decision-making that a manager has to deal with [2; 6; 7].

Considering the above-mentioned research, we can state that organization theory is designed to use the achievements and data of several related scientific disciplines (psychology, sociology, and social psychology, anthropology) to solve these tasks. Moreover, all categories of organization theory and organization development can be divided into three relatively independent groups:

1) categories for most social sciences (society, state, property, market, social activity, human being, person, resources, social institutions, authorities)

2) categories reflecting organizational phenomena and processes occurring in social and socio-economic systems (organization, organizational system, organization structure, mission of the organization, goal of the organization, leadership, formal and informal organizations, organization laws, organizational culture)

3) categories revealing the technology of organizational activities and management (rules, procedures, cycles, communications, resolution of contradictions and conflicts, composition, typification, classification) [7].

The presented division of organization theory and organizational development into categories is conditional. In the process of research of the organization's problems and in the



practice of organizational activity the categories are applied comprehensively, in interaction with one another.

Complex solutions to the problems of organizations require considering the fact that their elements include objects of a dual nature. On the one hand, they are factors determining the socio-economic structure of organizations (individuals with their abilities, interests and training, social groups, divisions, distribution of powers and responsibilities, informal relations, information flows). On the other hand, these are the elements that determine the production and technical structure of the organization (tools, material resources, technological rules): an enterprise is a complex hierarchical system that unites many functional subsystems (production preparation, main production processes and their infrastructure, technical-economic and operational production planning) [8]. For all elements of the enterprise's production system to be united into a single whole, it is necessary to organize it, i.e., to design and ensure the functioning of the integrated system of the enterprise. It was proposed to attribute organization of production to the group of disciplines on production, although the desired classification of production sciences has not yet been developed or singled out in the general system of scientific knowledge. A special place in the functioning of any organization, especially a state one, is the financial and economic subsystem, which is a complex of economic relations in the middle of the organization, mediating the movement of financial resources aimed at the implementation of functions and tasks organizational system in conditions of instability and variability of the external environment. Many specialists in this field are inclined to attribute the organization of production to borderline technical and economic sciences or to purely economic sciences. Thus, before the development of the classification, it is conditionally assigned to a group of economic sciences [2; 9].

The decisive role in ensuring the viability of organizations



## MODERNÍ ASPEKTY VĚDY

*Svazek XXXIX mezinárodní kolektivní monografie*

and their achievement of goals belongs to the science of management. The question of distinguishing organization theory and management science in the ongoing research is ambiguously resolved. In some works, organization theory is considered as an integral part of the science of management. This is motivated by the fact that management is purposeful activity of transferring the object to the desired state cannot be considered separately from the nature and properties of the managed object. In several works on management theory, the main categories, regularities, principles, and typology of organizational systems are formulated, but no distinction is made to which branch of the general theory the postulate applies: to organization or management [10].

There are also many works highlighting the problems of the organization in a relatively independent field of knowledge. The initial position of their authors is that organization answers the question of what to manage, and management answers the question why and how to influence the object. Understanding the organization provides a foundation for learning management. Such a position allows deeply and comprehensively research the patterns and principles of building organizations of various types, identify the most appropriate conditions and ways to ensure the effectiveness of individual elements, interrelationships, and interdependencies, consider the peculiarities of each stage of the life cycle of organizations. With this approach, the objectively existing connection and mutual influence of organization and management within the framework of a single process of purposeful activity is preserved. Organization theory and organization development is one of the management sciences, the basis of which is management theory [11].

General organizational science founded in 1913 laid the foundations of organization theory and organizational development. During the period from the emergence of the general organizational science to nowadays there has been a rapid increase in scientific



directions close to organization theory in terms of content, such as cybernetics, general systems theory, structural analysis, catastrophe theory, synergy, management theory, as well as applied theories of social direction: theory of management, sociology of organizations, organizational behavior. They selected the main conceptual ideas of organizational science, subjecting them to further research and developing them. With all similarities of common problems solved by these related scientific areas, each of them has its own delineated circle of researched tasks and cannot replace organization theory and organizational development [2; 12].

Cybernetics, for example, studies the laws of operation of a special kind of system, which relate to perception, memorization, processing, and exchange of information. The theoretical core of cybernetics includes information theory, theory of algorithms, pattern recognition, and optimal management.

According to the same considerations, structural analysis, synergy, and management theory cannot replace organization theory and organizational development, because each of them studies part of the world around us. As for applied theories: management, sociology of organization, organizational behavior, and many others, they consider the general regularities of organizational processes in the specific conditions of their operation. Organizational theory and organizational development is closely related to natural sciences and social sciences. They are sources of ideas, images, and organizational experience. A lot of information for understanding the general organizational laws and principles is drawn from biology, chemistry, physics, as well as for spreading them to the processes of preservation and destruction of all types of systems. Mathematics not only provides tools for quantitative assessment of organizational ties and relations, but also is a clear example of the organizational forms of the whole [13].

Of particular importance is the connection between organizational theory and the system of social sciences. Thanks to





## MODERNÍ ASPEKTY VĚDY

*Svazek XXXIX mezinárodní kolektivní monografie*

the study of the regularities of organizational processes, it has a positive impact on the development of the theory of social management, the science of managing the national economy, and the theory of public administration. Organization theory and organizational development cannot replace any of them, although it contributes to the development of applied scientific research in these areas [7].

**Conclusions.** Organization theory and organizational development is considered through the prism of tasks faced by managers regarding management processes of organization design and work of organizations. It studies the principles, laws and regularities of the organization and management of organizations, in particular enterprises, institutions, authorities, companies, personnel, and other resources of social organizations and can be perceived as something purely related to a specific practical activity. Organization theory and organizational development is based on three main areas of scientific knowledge: mathematical, natural, and social sciences. This determines the connection between organization theory and other areas of scientific knowledge and different approaches to determining the place of organization theory and organizational development in the system of sciences [2].

Organizational theory forms a system of scientific knowledge in the field of analysis and synthesis of social organizations and social relations. Nevertheless, a certain difficulty for the development of organization theory and organizational development is the problem of quantitative measurement of organizational parameters [1].

Ways of the development of organization theory and organizational development that have been distinguished include:

- 1) creation of a general approach to basic scientific beliefs based on those available in management, economics, sociology and other sciences of scientific visions and further advancement in



research

2) selection of the local area of research of a part of the organization and its development

3) formation of a three-stage development scheme that include: (a) creating a local area of research and bringing organization theory closer to the level of economics, psychology, and other related sciences development; (b) joining efforts of related sciences regarding system development of organization; (c) separating from related sciences and developing of its own subject research [2].

### References:

1. Jones G.R. Organizational Theory, Design, and Change: Text and Cases. 6th ed. Upper Saddle River, NJ: Pearson Prentice Hall, 2010.

2. Монастирський Г.Л., Августин Р.Р., Богач Ю.А. Навчально-методичний комплекс з дисципліни "Теорія організації": Тернопільський національний економічний ун-т. Тернопіль: "Економічна думка" ТНЕУ, 2017. 98 с.

3. Кожушко Л.Ф., Кузнецова Т.О. Менеджмент організацій: теорія та практика: навч. посіб.; Нац. ун-т вод. госп-ва та природокористування. Рівне: НУВГП, 2016. 396 с.

4. Баценко Л.М., Галенін Р.В., Ксенофонтова М.М. Теорія організації: навч. посіб. Сум. нац. аграр. ун-т. Суми: Мрія, 2016. 362 с.

5. Daft R.L., Armstrong A. Organization Theory and Design. Toronto: Nelson, 2009.

6. Ващенко О.П. Теорія та практика побудови організаційних систем управління: навч. посіб.; Держ. ун-т телекомунікацій. Київ: ДУТ, 2017. 112 с.

7. Pugh D.S. and Hickson D.J. Writers on Organizations. 6th ed. Thousand Oaks, CA: SAGE, 2007.



## MODERNÍ ASPEKTY VĚDY

*Svazek XXXIX mezinárodní kolektivní monografie*

8. Sapru R.K. Administrative Theories and Management Thought. New Delhi: Prentice-Hall of India Private Limited, 2008.

9. Терещенко Т.В. Теорія організації: навч. посіб.; Хмельницький ун-т упр. та права. Хмельницький: Хмельниц. ун-т упр. та права, 2015. 335 с.

10. Scott W.R., Davis G.F. Organizations and Organizing: Rational, Natural, and Open System Perspectives. Upper Saddle River, NJ: Pearson Prentice Hall, 2007.

11. Shafritz J., Ott J.S. Classical Organization Theory. (5 ed.). Orlando: Harcourt, 2001.

12. Tolbert P.S., Hall R.H. Organizations: Structures, Processes, and Outcomes. Upper Saddle River, NJ: Pearson Prentice Hall, 2009.

13. Марченко О.М., Томаневич Л.М. Теорія організації: навч. посіб.; Львів. держ. ун-т внутр. справ. Львів : ЛьвДУВС, 2015. 359 с.



*§3.2 СУТНІСТЬ І СТРУКТУРА ЛІДЕРСЬКИХ ЯКОСТЕЙ  
СТУДЕНТІВ ЗВО, ЗАРУБІЖНИЙ ДОСВІД ФОРМУВАННЯ  
ЛІДЕРСЬКИХ ЯКОСТЕЙ СТУДЕНТСЬКОЇ МОЛОДІ  
(Поліщук Н.М., Уманський державний педагогічний  
університет імені Павла Тичини)*

**Вступ.** Сучасне суспільство, що розвивається динамічно, потребує фахівців нової формації, яким притаманні професіоналізм, активність, самостійність у прийнятті оптимальних та відповідальних рішень, уміння ефективно працювати у команді, проявляючи лідерські якості тощо.

Відповідно система вітчизняної освіти, що проходить складний процес модернізації та оновлення, має гнучко та своєчасно реагувати на нові виклики. Тому логічним сьогодні є визначення актуальною та соціально-значущою задачею вищої професійної освіти – створення відповідних умов для формування компетентної, морально розвиненої, творчої молоді людини, здатної адаптуватися у швидко змінних професійних обставинах і, яка вміє успішно конкурувати на ринку праці, реалізовувати себе у різних соціальних ролях, володіє навичками співпраці з людьми у міжкультурному просторі, відповідними організаторськими знаннями, має лідерський потенціал, прагне до постійного самовдосконалення та готової продукувати та реалізовувати суспільно-корисні соціальні ініціативи.

Виходячи з цього мета підрозділу полягає у визначенні організаційно-педагогічних та соціально-виховних умов ефективного формування лідерських якостей у студентів ЗВО.

Зазначимо, що проблема лідерства, що має міждисциплінарний характер, була і є предметом уваги багатьох іноземних та вітчизняних дослідників у сфері історії, філософії, психології, соціології та педагогіки. Філософський погляд на сутність лідерства викладено у працях В. Кохановського, А. Спіріна,





## MODERNÍ ASPEKTY VĚDY

*Svazek XXXIX mezinárodní kolektivní monografie*

І. Фролова та ін. У працях відомих істориків Ю. Книшенка, А. Першиць, Ю. Селезньова відслідковується розвиток лідерства в історичному аспекті, аналізується залежність між поетапним розвитком цивілізації та механізмами надбання особистісного верховенства у людському середовищі, появи лідерів нової якості. Методологічні та теоретичні проблеми лідерства, характеристики особистості лідерів розкриваються у наукових дослідженнях психологів А. Єршова, А. Петровського, О. Яблокової.

У соціології лідерство розглядається переважно з точки зору соціальної системи та у багатьох наукових працях аналізуються різні його аспекти, зокрема: стилі лідерства (О. Андрієнко, А. Запорожець), структура групової діяльності (О. Головаха), типологія лідерства (С. Багрецов), психологія взаємин у групах (Я. Коломінський) тощо. В останні роки вивченню лідерства присвячено дослідження на межі перетинання наук – психології та соціології, соціології та педагогіки тощо.

Зокрема, лідерство, з позицій соціальної психології трактується, як процес взаємодії соціальних та психологічних факторів, досліджуються його механізми, закономірності тощо. Цю проблему, як соціально-педагогічний феномен, всебічно аналізують у своїх працях відомі вчені Р. Вуд, С. Гіб, Г. Грин, Т. Мітчел, К. Шризхейм та ін.

**Виклад основного матеріалу.** Складність та багатогранність поняття лідерства, певним чином, пояснює наявність існування різних поглядів, визначень та трактовок цього феномену, що висуваються вченими різних галузей наук. Так, лідерство (англ. *Leader* – ведучий, керівник) визначається, зокрема, у:

– новітньому філософському словнику – як «поняття для позначення суттєвого параметру процесу структуризації соціальної групи, або суспільного класу» [1];



- психологічному словнику – як «соціально-психологічний феномен, що характеризує відношення домінування і підпорядкування у групі» [1];
- педагогічному словнику – як «система соціально-психологічних явищ, пов'язаних з виходом людини у лідери та його відношення з членами групи» [1];
- теорії менеджменту – як «здатність впливати на окремі особистості і групи, спрямовувати їх зусилля на досягнення цілей організації» [1];
- соціальній психології – як «груповий процес та керівництво, пов'язані як механізми групової інтеграції, що поєднують дії групи навколо особистості, яка виконує функції лідера або керівника» [1].

Необхідно додати, що у широкому сенсі лідерство часто трактується дослідниками як процес спрямування поведінки інших людей з метою досягнення спільних цілей, а у працях окремих учених-педагогів розглядається як вид обдарованості, обумовлений підвищеною здатністю орієнтуватися, розуміти та приймати інших людей. При цьому лідерська обдарованість розуміється як володіння будь-якою цінністю, важливою для суспільства та, як виключна здібність встановлювати конструктивні взаємини з іншими.

Необхідно підкреслити, що дискусії вчених навколо цієї проблематики продовжуються довгі часи, що пов'язано з багатозначністю, поліфонічністю цього явища та різними підходами до його природи. У цьому контексті, на нашу думку, є доцільним для повноти нашого аналізу порівняти основні, більш емкі існуючі наукові концепції теорії лідерства.

В основі *теорії лідерських ролей* (Р. Бейлз, К. Бірд, В. Бінхам) міститься базове твердження, що лідерство – це прийняття особливої ролі, тобто, воно є не функцією особистості або групи, а результатом багатовекторного впливу різних факторів соціокультурного середовища. В рамках цієї



## MODERNÍ ASPEKTY VĚDY

*Spazek XXXIX mezinárodní kolektivní monografie*

теорії визначаються дві відмінних одна від одної ролі: *перша* – має характер професійної та призначена для розв'язання проблем (проявляється у планах та механізмах дій, що пропонує лідер щодо реалізації запланованої діяльності); *друга* – роль фахівця на основі соціально-емоційного підходу, дії якого у першу чергу пов'язані з розв'язанням проблем людських відносин у групі. При цьому вчені та їх послідовники роблять висновки про те, що «ефективність діяльності групи залежатиме від одночасної наявності обох форм лідерства» [1].

Прихильники *теорії лідерських рис* (середина минулого століття) – Л. Бернард, О. Тед, С. Кілбоурн, Г. Олпорт вважають, що «людина має стійкий набір рис, що обумовлює висування лідерів за їх особистісними якостями» [5]. У межах цієї теорії існує харизматична концепція лідерства, згідно з якою лідер – це особистість наділена «харизмою» (благодаттю Божою). Отже, на думку дослідників необхідною умовою лідерства є наявність в особистості природних унікальних лідерських якостей (лідером не можна стати – лідером потрібно народитися). В *інтерактивній теорії лідерства* на відміну від «теорії рис» зазначається, що лідером може стати будь-яка людина, яка займає відповідне місце у системі міжособистісної взаємодії. Послідовники цього підходу переконані, що «у більшості випадків можна достатньо точно передбачити появу лідера, якщо взяти до уваги наступні чинники: індивідуальні особливості кандидата на лідерство, особистісні характеристики членів групи, її структуру, завдання, що мають виконуватися тощо» [1].

Вчені, що дотримуються *теорії ситуативного лідерства* (Ф. Фідлер, Г. Персон, П. Друкер, Е. Холандер та ін.), розглядають феномен лідерства передусім, як продукт певної ситуації, що склалася у групі. Згідно з цією концепцією у кожній групі існують принаймні два типи лідерів (емоційний – що



регулює міжособистісні відношення та інструментальний, який тримає ініціативу у специфічних видах діяльності та координує спільні зусилля щодо досягнення визначеної мети). З означеної теорії лідерство трактується як «функція ситуації», що створює уявлення про можливість існування багатьох лідерів окремії групи.

У кінці ХХ століття пошук нової парадигми лідерства починає переміщатися у сферу вивчення нових групових взаємин, що зумовило появу комплексної *синтетичної теорії лідерства*. Прихильники цієї концепції вважають лідерство процесом організації міжособистісних відносин, а лідерів – суб'єктом управління цим процесом. Феномен лідерства розглядається у цьому випадку у контексті спільної групової діяльності. Зазначимо також, що «концептуально синтетичний підхід базується на взаємозв'язку основних складових – лідерів, послідовників та ситуацій, за умов яких здійснюється лідерство» [1]. Гармонійно також виглядає концепція вчених П. Бендера і Е. Хеллмана, що поєднує елементи філософії прагматизму та екзистенціалізму. У своїх дослідженнях учені розглядають феномен лідерства як «внутрішню властивість особистості, яку необхідно постійно розвивати, вдосконалювати та передавати ці навички іншим» [1]. Автори визначають два типи лідерів: *перший* – під тиском із зовні (страх, контроль), *другий* – за власним (внутрішнім) бажанням допомагати, організовувати, вдосконалювати певну діяльність тощо. У концепції стверджується, що більш сильний лідер – це лідер «із середини», його сила народжується з пізнання себе. Прихильники цієї теорії акцентують увагу на тому, що «лідерство починається не з управління людьми, а з управління собою, з формування більш сильного та кращого «Я» [1].

На основі аналізу філософської, психолого-педагогічної, соціологічної літератури, відповідних наукових теорій, концепцій та підходів можна зробити певні висновки про





## MODERNÍ ASPEKTY VĚDY

*Spazek XXXIX mezinárodní kolektivní monografie*

сутність цього феномену. Лідерство – це стан особистості, якому притаманна постійна самоорганізація за рахунок реалізації наявного внутрішнього потенціалу; здатність до оптимальної організації діяльності групи за певних умов; ефективності у досягненні спільної мети, прояву себе у власних послідовниках.

З поняттям лідерства тісно пов'язано поняття «стиль лідерства», сутність якого полягає у типовій для нього системі засобів психологічного впливу на підлеглих. Дослідники частіше виокремлюють п'ять відповідних лідерських стилів:

1) *авторитарний* – характеризується владністю, директивністю дій лідера, систематичним контролем за роботою підлеглих, неприпустимістю втручання у власну діяльність та сперечання щодо прийнятих рішень;

2) *демократичний* – на відміну від попереднього визначається постійним спілкуванням з колегами щодо рішень, які мають бути прийнятими, а також прагненням до співробітництва з ними; передачею за необхідності частки власних повноважень підлеглим заради підвищення ефективності спільної діяльності;

3) *ліберальний* – характеризується «м'яким» керівництвом, коли лідер не відділяє себе від колективу та запроваджує колективний стиль прийняття рішень;

4) *непослідовний* – це непередбачений перехід від одного стилю керівництва до іншого, що негативно впливає на результати діяльності групи та виступає джерелом конфліктів й проблем;

5) *ситуативний* – враховує конкретну ситуацію, що виникла при виконанні певної діяльності, а також рівень психологічного розвитку членів групи.

Зауважимо, що у працях провідних учених визначено та охарактеризовано значну кількість різних якостей, притаманних лідерам. Так, Р. Стогділл акцентує увагу на



інтелектуальних здібностях лідера, його знаннях, впевненості у собі, активності та енергійності; Р. Хоган – на організованості, відповідальності, надійності, доброзичливості лідера, а також схильності до спів-праці; Д. Майєрс відносить до лідерських якостей особистості наявність переконливих уявлень про бажане положення справ, віру у членів групи та запас оптимізму, що має надихати на плідну співпрацю; емоційну стійкість; У. Бенніс – фізіологічні, психологічні, розумові та ділові якості, а Е. Андрієнко виокремлює емпатію, гнучкість у засвоєнні нових ролей, артистизм, критичність та швидкість мислення, здатність до імпровізації, самокритичність, ініціативу тощо.

Отже, в системі професійної вищої освіти поки що складаються лише передумови моделювання підготовки сучасних лідерів, здатних до плідної діяльності та позитивних соціально-значущих ініціатив. Зауважимо, що під лідерськими якостями студентів ми будемо розуміти певний рівень динамічного розвитку особистості молодої людини у навчально-виховному та соціальному середовищі ЗВО, що передбачає активну громадянську позицію, готовність до плідної соціально-орієнтовної діяльності, спрямованість на саморозвиток та вдосконалення, позитивне перетворення оточуючої дійсності, вміння приймати відповідальні рішення, визначати цілі та оптимальні шляхи їх досягнення, організовувати та залучати інших студентів до творчої спільної навчальної, наукової та громадської діяльності.

На сучасному етапі проблема формування лідерських якостей та компетентностей цікавить досить велику кількість іноземних та вітчизняних дослідників. Зокрема, свої праці цій проблематиці присвятили такі науковці як В. Врум, К. Бланшард, Д. Крюгер, М. Вебер, О. Євтихов, Б. Паригін, Л. Ващенко, Л. Даниленко, В. Андрущенко, А. Грушева, В. Бондар, Г. Дмитренко та багато інших. Однак, необхідно



## MODERNÍ ASPEKTY VĚDY

*Spazek XXXIX mezinárodní kolektivní monografie*

зазначити, що у сучасній науковій літературі з даної проблематики ми не знайшли достатньо праць, де б аналізувався саме європейський досвід у розв'язанні цієї проблеми, тому вона потребує аналізу та дослідження.

Перш ніж аналізувати процес формування лідерських якостей та компетентностей у студентів України і Європи, вважаємо за доцільне розглянути такі поняття як «лідерські якості» та «лідерські компетентності».

Лідерські якості являються важливим компонентом професійних компетенцій сучасних фахівців, а тому необхідно їх розвивати у студентському віці. Адже формування лідерських якостей є багатограним процесом, що залежить від соціального досвіду особистості, її психологічних особливостей та від характеру розв'язуваних людиною завдань, наприклад, професійних, побутових, освітніх [2, с. 372].

Ми погоджуємося із думкою дослідниці О.О. Савельєвої, яка серед лідерських якостей особистості виокремлює наступні: відданість справі, харизма, наявність характеру, що виявляється у стійкості до стресів, компетентність, сфокусованість, проникливість, вміння слухати, ініціативність, вміння розв'язувати проблеми, позитивне відношення, відповідальність, впевненість, самодисципліна, комунікабельність, перспективність бачення, здатність до навчання та готовність ризикувати [4, с. 82].

Окрім того, на нашу думку, формування та розвиток лідерських якостей у студентів має бути першочерговими завданнями будь-якого навчального закладу. А процес їх розвитку та формування повинен бути спрямований на набуття студентами вмінь, знань та навичок лідирування, впливу та ефективного управління.

Щодо поняття «лідерська компетентність», то відповідно до освітнього глосарія, компетентність є динамічною комбінацією знань, умінь, розуміння, цінностей та інших особистих якостей, це набуті реалізаційні здатності певної



особи до ефективної діяльності [8]. Лідерська компетентність передбачає, що особистість має знання щодо лідерства, розуміє його сутність та цінності, у неї сформовані лідерські уміння, а також вона має якості лідера, що дає їй змогу ефективно здійснювати формальний або неформальний вплив на інших людей.

Зазначимо, що до ключових лідерських компетентностей у країнах Європи відносять: добротність, інноваційність, орієнтацію на результат, відкритість до нових ідей, розвиток навичок ведення переговорів, соціальні навички, організаційні навички та комунікаційні навички, а також володіння знаннями [4, с. 195].

Далі розглянемо досвід деяких європейських країн у формуванні лідерських якостей та компетентностей у студентів. Так, у Німеччині для розвитку та формування у студентів лідерських компетентностей і якостей у навчальних закладах створюються необхідні можливості для того, щоб студенти могли спробувати себе та свої сили у різноманітних соціальних ролях, мали змогу накопичувати досвід спілкування, а також відчути відповідальність за свої вчинки, що дозволяє формувати лідерські та ділові якості, учитися керувати, підкорятися й нести відповідальність [6, с. 121].

У Норвегії для того, щоб розвивати у студентів лідерські компетентності та якості їх залучають до участі у розв'язанні проблем місцевої громади, країни й світу загалом, адже це сприяє одержанню нових навичок, стремлінь, що спрямовані на вміння шукати рішення та висувати ініціативи, а також розвиває прагнення до отримання нових знань та вмінь, прагнення до рівності, дружби, співтворчості, прагнення до того, щоб бути корисним і відповідальним, і що також важливо, формує самоповагу та поважне ставлення до інших [6, с. 120]. На думку норвезьких науковців, для того аби сформувати у студентів лідерські якості та компетентності





## MODERNÍ ASPEKTY VĚDY

*Spazek XXXIX mezinárodní kolektivní monografie*

варто мотивувати та залучати студентську молодь до пошуку шляхів та засобів розв'язання проблем не тільки своєї країни, а й всього людства [6, с. 123].

В Англії, для прикладу, особливу увагу приділяють розвитку органів студентського самоврядування, особливо під час навчання на старших курсах, упроваджуючи системи «капітанів» або «префектів», коли лідери виступають помічниками викладачів. У Франції студентів вчать створювати команду, вибудовувати взаємини між членами цієї команди, ефективно розподіляти ролі, що є одними з основних якостей лідера в сучасному світі. Наприклад, у Фінляндії піклуються про глибоке засвоєння студентами інформаційних технологій, а також розвиток їх лідерських якостей за допомогою сучасних форм та методів роботи [3, с. 105].

Як бачимо із вищенаведених прикладів, у більшості європейських країн студенти беруть активну участь у студентському самоврядуванні, вони досить потужно представлені в університетських комісіях і радах, що є дуже ефективним у процесі формування у них лідерських якостей та компетентностей. Наприклад, у Швеції студентам належить три місця у керівному органі університету, стільки ж належить і викладачам цього університету, а в загальному така рада складається з 20 або 25 осіб [5, с. 193].

Слід наголосити, що студентське самоврядування в Європі не залежить від міністра освіти чи адміністрації навчального закладу. Для прикладу, бельгійські студентські спілки для підтримки своєї діяльності одержують фінансування від університетів, а у Швеції студенти сплачують деяку суму напряму органам студентського самоврядування. Також багато європейських студентських спілок отримують фінансування від їхніх урядів [5, с. 194].

Окрім того, студенти у Європі активно долучаються до різноманітної позанавчальної роботи, вони беруть участь у



науковій, творчій, волонтерській та інших видах активної позанавчальної діяльності. На наш погляд, саме беручи участь у проєктах, конкурсах, олімпіадах тощо, вони вчаться брати на себе відповідальність, працювати в команді, розвивають навички публічних виступів, свої лідерські якості та компетентності [7, с. 302].

Таким чином, можемо стверджувати, що формування лідерських компетентностей та якостей у європейських студентів відбувається перш за все у процесі активної соціальної діяльності, а це надзвичайно позитивно впливає на їх емоційний та загальний пізнавальний розвиток, самовиховання та формування лідерської позиції.

**Висновки.** Проаналізувавши європейський досвід у формуванні лідерських якостей та компетентностей у студентів, вважаємо доцільним підкреслити, що Україні необхідно брати до уваги досвід країн Європи у цій сфері та впроваджувати у діяльність навчальних закладів передвищої та вищої освіти нові методи та види діяльності для того, щоб мати змогу сформувати у студентів належні лідерські вміння.

По-перше, Україні необхідно сформувати та розвивати цілісну систему студентського самоврядування, яка дасть змогу забезпечити сприятливі умови для розвитку органів студентського самоврядування, для виховання у студентів організаторських здібностей, соціальної активності, лідерських якостей та відповідальності, а також для виховання вмінь роботи в команді.

По-друге, необхідно в рамках навчального закладу створити відповідне виховне середовище, яке б сприяло формуванню соціальності студентів, розвитку їх особистісних якостей та формуванню лідерських компетентностей, адже, як відомо, лідерами стають завдяки набутому соціальному досвіду та середовищу, у якому живе, розвивається та виховується особистість.



## MODERNÍ ASPEKTY VĚDY

*Spazek XXXIX mezinárodní kolektivní monografie*

По-третє, варто включати студентів у соціально значущі види діяльності, наприклад мотивувати до участі у волонтерських організаціях, благодійних справах або громадських організаціях, що сприятиме формуванню у них тих якостей, які є необхідними для виконання функції лідера. При цьому значуща роль відводиться педагогу, який повинен допомагати студентам усвідомити важливість їх діяльності та розвитку міжособистісних зв'язків, сприяти їх саморозвитку, а також показувати особистий приклад можливої самореалізації як лідера.

З огляду на європейський досвід у формуванні лідерських якостей та компетентностей, ми прийшли до висновку, що в Україні необхідно більше спрямовувати діяльність студентів на участь у різноманітних громадських рухах та організаціях, волонтерських організаціях, органах студентського самоврядування, варто побудувати насичене конкурентне середовище у навчальному закладі, яке спонукатиме студентів приймати та освоювати нові ролі лідерської поведінки.

А також потрібно проводити спеціальні тренінги, заняття або позанавчальні заходи, де навчати студентів вправ з розвитку особистісних якостей, мотивації, установок, умінь та навичок лідерської поведінки, адже наявність лідерських якостей та компетентностей у студентів значно підвищує їх конкурентоспроможність на ринку праці після отримання диплому про освіту. Подальшого вивчення потребує проблема пошуку нових форм та методів роботи, які сприятимуть формуванню лідерських якостей і компетентностей у студентів та будуть відповідати сучасним вимогам, які ставляться перед навчальними закладами.

### **Список використаних джерел:**

1. Тесленко В. Формування лідерських якостей у студентів вищого навчального закладу. *Педагогічні інновації: ідеї, реалії, перспективи*. 2015. Вип. 1. С. 42–51.



2. Олексюк О.Є. Лідерські риси та якості як складові структури особистості лідера: зб. наук. пр. / за ред. проф. Тетяни Степанової. Науковий вісник Миколаївського національного університету імені В. О. Сухомлинського. Педагогічні науки. № 4 (59), грудень 2017. Миколаїв: МНУ імені В. О. Сухомлинського, 2017. С. 372-380.

3. Головчук С.Ю. Виховання акме-лідера у вищому навчальному закладі: Європейський досвід. Проблеми освіти. 2015. № 84. С. 105-107.

4. Савельєва О. О. Оцінка лідерського потенціалу студентів як майбутніх управлінців. Вісник Хмельницького національного університету. Серія: Економічні науки. 2010. № 4. Т. 4. С. 81-84.

5. Мороз В. П. Роль студентського самоврядування в процесі формування лідерських якостей студентів закладів вищої освіти. Вісник ЛНУ імені Тараса Шевченка. Сер.: Педагогічні науки. 2018. № 6 (320). С. 190-201.

6. Мороз В.П. Теоретико-методологічні підходи до вивчення лідерських якостей: узагальнення зарубіжного та вітчизняного теоретичного досвіду. Вісник Глухівського національного педагогічного університету імені Олександра Довженка. Сер.: Педагогічні науки. 2015. №27. С. 120-125.

7. Децюк Т. М. Формування лідерських якостей у студентів у позааудиторній роботі в умовах вищого навчального закладу. Молодий вчений. 2018.

8. Національний освітній глосарій: вища освіта / авт.-уклад.: І. І. Бабин, Я. Я. Болюбаш, А. А. Гармаш й ін.; за ред. Д. В. Табачника і В. Г. Кременя. Київ: ТОВ «Видавничий дім «Плеяди», 2011. 100 с.





### *§3.3 ДІДЖИТАЛІЗАЦЯ БІЗНЕС-ПРОЦЕСІВ ПІДПРИЄМСТВА В УМОВАХ КРИЗИ: ОСОБЛИВОСТІ ТА МЕХАНІЗМ (Фединець Н.І., Львівський торговельно-економічний університет)*

**Вступ.** Кризові умови господарювання бізнесу зумовлюють пошук ефективних методів реалізації бізнес-процесів, оптимізації витрат. З однієї сторони, кризи сповільнюють процес впровадження інновацій, створюють перешкоди на цьому шляху, а з іншої – формують умови, що змушують організації здійснювати пошук ефективних та швидких методів задоволення потреб клієнтів. Кризові явища, такі як епідемії, війни, погіршення економічної та демографічної ситуації в країні потребують налагодження віддалених контактів із клієнтами, перенесенні окремих питань в он-лайн площину. Діджиталізація бізнес-процесів сприяє більш швидкому та “тісному” взаємозв’язку із клієнтами, можливості збуту продукції, продажу товарів та реалізації послуг в будь-який, зручний для клієнта час. Саме кризові явища сприяють прискоренню діджиталізації. Питання діджиталізації процесів в організації є актуальним в останні роки та відображене у працях як вітчизняних, так і зарубіжних вчених.

Наукові дослідження підтверджують, що діджиталізація є невід’ємною частиною сучасного суспільства. Зростання використання цифрових технологій у виробництві, комунікаціях та в управлінні призводить до створення глобальних мереж і переосмислення бізнес-моделей.

Дослідження виявляють, що наростаюча кількість даних та питання щодо приватності викликають серйозні турбулентності. Науковці акцентують увагу на етичних аспектах використання і значному поширенні цифрових техногій, а також на недоліках у кібербезпеці.

У своїх дослідженнях науковці розглядають перспективи розвитку діджиталізації. Зокрема, вони вивчають можливості



використання штучного інтелекту, розширеної реальності та інших інновацій для вдосконалення бізнес-процесів та покращення якості життя. Серед них, О. Гафонова [3], С. Легомінова, М. Устенко, А. Руських, С. Король, Є. Польовик, Т. Лазоренко, І. Шолом, Г. Разумей, М. Разумей, Л. Лазебник, К. Савон, М. Паращич [4], Л. Ноджак [4], Т. Кучмійова, В. Стандник, В. Салабай, Д. Семилітко [7], О. Литвинов, Г. Веретенникова, О. Устименко, Т. Королюк, О. Мазуренок, А. Тимофєєва, А. Назарова, А. Шапошник, Ю. Пігарев, К. Клименко.

Основні аспекти діджиталізації в Україні в останні роки вивчали О. Денисов, М. Мірошник, О. Шевченко. Вони доклали зусиль для розуміння різних галузей економіки, освіти та суспільства загалом.

Однак, окремі аспекти діджиталізації, вплив кризових умов на діджиталізацію в складних умовах є мало дослідженими. Саме розуміння важливості процесів діджиталізації бізнесу в умовах кризи дозволяють ефективно розпочати або завершити процес цифрової трансформації організаціям, що і є одним із заходів антикризового управління.

**Виклад основного матеріалу.** Діджиталізація бізнес-процесів підприємства – це процес впровадження інформаційних систем та інформаційних технологій для підвищення ефективності та оптимізації бізнес-процесів підприємства.

Діджиталізація – це сучасна тенденція розвитку бізнесу, сутність якої розкривається у трьох контекстах:

- по-перше, як стратегічна мета, шлях до реалізації якої передбачає оновлення процесів практичного застосування інформації та комунікаційних технологій;
- по-друге, як сучасне соціально-економічне явище, яке набуває масового характеру;
- по-третє, як інструмент підтримання спілкування, управління організаційною структурою бізнесом під карантинними обмеженнями [5].



## MODERNÍ ASPEKTY VĚDY

*Spazek XXXIX mezinárodní kolektivní monografie*

Діджиталізація бізнес-процесів стала необхідною складовою стратегії багатьох сучасних організацій, спрямованою на підвищення ефективності, конкурентоспроможності та реагування на зміни в бізнес-середовищі. Цей стрімкий перехід від традиційних методів управління до цифрових технологій відкриває безліч можливостей, але вимагає ретельного планування та інтеграції.

Процеси діджиталізації підтримуються на державному рівні. Україна за чисельністю працівників у сфері ІТ є одним із лідерів у Східній Європі. В Україні зафіксовано понад 90 тис. таких фахівців. ІТ сфера розвивається швидкими темпами, незважаючи на кризу (на 28% за останні три роки)

Саме цифрова економіка стала основною моделлю розвитку України в останні роки. Починаючи з 2018 р. уряд схвалив “Концепцію розвитку цифрової економіки та суспільства України”, основними напрямками якої є цифровізація освітніх послуг, покриття широкосмуговим інтернетом. Нові цифрові технології забезпечують створення, швидке, якісне та недороге поширення значних обсягів інформації практично невизначеному колу осіб.

Згідно з рейтингом IMD World Digital Competitiveness Ranking Україна займає 60 місце, між Аргентиною та Перу за ступенем цифровізації економіки. Лідерами цифровізації у 2023 р. залишилися Швейцарія, США, Сингапур та країни Скандинавії. Починаючи з 2019 р. в Україні функціонує Міністерство цифрової трансформації, що здійснює цифрову політику в сфері цифровізації, цифрового розвитку, цифрової економіки, цифрових інновацій та навичок цифрових прав.

Показником міри розвитку інформаційно-комунікаційних технологій та мережевої економіки є індекс мережевої готовності (Networked Readiness Index – NRI). Індекс сформовано, починаючи із 2002 р. та оголошено всесвітнім економічним



форумом (World Economic Forum) та міжнародною школою бізнесу INSEAD. На рис. 1 наведено значення індексу NRI у 2013-2023 рр.

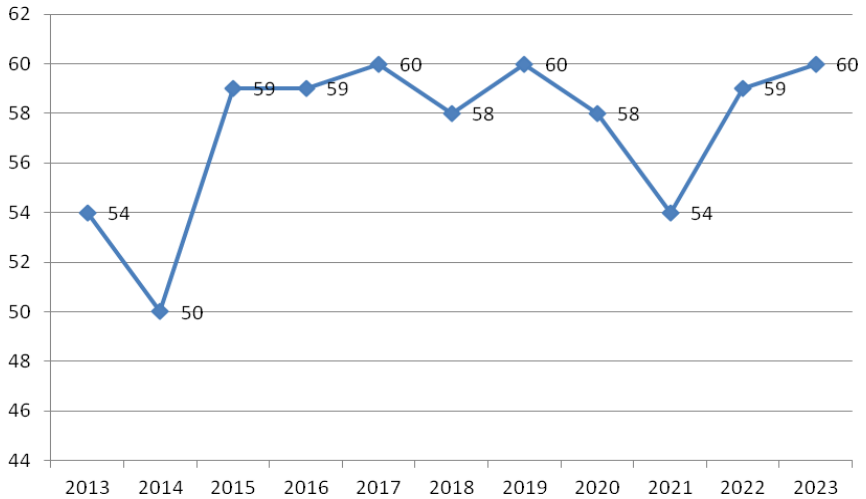

**Рис. 1.** Рівень діджіталізації економіки України у 2013-2023 рр. [8]

Значення показника NRI для України порівняно з іншими країнами подано на рис. 2.

З поміж таких країн, як Норвегія, Німеччина, Данія, Швейцарія, Швеція, Фінляндія, Республіка Корея, Сінгапур, США Україна має найнижчий рейтинг.





## MODERNÍ ASPEKTY VĚDY

*Spazek XXXIX mezinárodní kolektivní monografie*

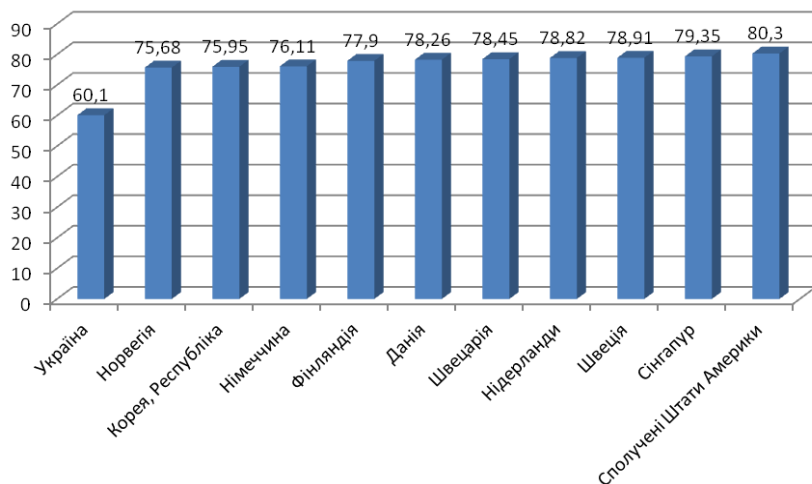

*Рис. 2. Індекс диджиталізації NRI у 2023 р. [9]*

Міністерство цифрової трансформації в Україні попри війну та кризові ситуації ставить цілі, пов'язані з цифровізацією бізнес-процесів та процесів соціального спрямування. Основними цілями до найближчих період Міністерства цифрової трансформації є:

- 100% публічних послуг доступних громадянам та бізнесу онлайн;
- 95% населення, соціальних об'єктів та автошляхів – покриття швидкісним інтернетом;
- залучення до 6 млн. українців до програми розвитку цифрових навичок;
- забезпечення частки ІТ у ВВП країни на рівні 10%.

Міністерство цифрової трансформації також оголосило про ряд проектів, частина з них реалізовується через систему дія:

- Дія. Державні послуги он-лайн (швидке отримання он-лайн послуг);



- Дія. Цифрова освіта (пропонується портал з он-лайн курсами для вчителів та батьків);
- Дія. Бізнес (платформа для підприємців із відповідями та актуальні запитання);
- Дія. Центр (мережа модернізованих ЦНАПів, у яких діють єдині стандарти щодо якості надання послуг);
- Дія. City (правовий та податковий простір для ІТ);
- Безпека дітей в інтернеті (інструктивна інформація щодо убезпечення дітей від шкідливих матеріалів);
- Е-резиденство (можливість іноземцям он-лайн вести бізнес в Україні);
- Віртуальні активи;
- Євроінтеграція;
- Ноутбук кожному вчителю [8]

Отже, незважаючи, на кризові умови за останні роки Україна активно рухається в напрямі діджиталізації, будучи важливим гравцем у сфері цифрової економіки. Про це свідчать ключові показники цифровізації, які вказують на певні тенденції та досягнення в даній сфері (рис. 3).

В Україні за останні роки спостерігається помітне інтернет-проникнення, що формує базу для цифрових інновацій. Кількість підприємств, що використовують хмарні технології та Інтернет, постійно зростає.

Електронна комерція займає вагому частку в економіці. Збільшення обсягів онлайн-продажів та розвиток технологій у сфері фінансів вказує про значну активність українського бізнесу в напрямі діджиталізації.



### ТЕНДЕНЦІЇ ДІДЖИТАЛІЗАЦІЇ

Інтернет-проникність та використання сучасних технологій

Електронна торгівля та фінансовий ринок

Інноваційні проекти та стартапи

Цифрова грамотність та навички персоналу

Збільшення кількості інтернет-платформ та соціальних мереж

*Рис. 3. Основні тенденції діджиталізації бізнесу в Україні*

В нинішній час диджиталізація в Україні виглядає наступним чином:

- понад 60% підприємств активно використовують діджиталізацію;
- майже 20% обслуговують та залучають клієнтів за допомогою діджиталізації;
- майже 15% підприємств здійснюють кроки для ознайомлення з диджиталізацією;
- лише до 5% мають бажання впровадити в діяльність цифрові технології [4].

Однак, впровадження цифрових технологій зумовлює певні виклики перед підприємствами:

- недостатній рівень компетенції персоналу цифрової грамотності та потреба в його навчанні;
- відсутність детальної стратегії подальшого розвитку;



- нестача фінансів для діджиталізації на підприємстві;

- значність кількості ризиків.

Незважаючи на військові дії підприємства активно реалізують високотехнологічні рішення та взаємодіють з іншими підприємствами в даному напрямі.

Зростаюча увага до цифрової грамотності та розвитку навичок персоналу свідчить про готовність бізнесу щодо адаптації до нових технологічних викликів.

Активна участь бізнесу в Інтернет-просторі та соціальних мережах характеризує можливість організацій ефективно спілкуватися та взаємодіяти з клієнтами, що є суттєвим чинником цифровізації.

Цифрова трансформація стала невід'ємною складовою розвитку бізнесу в Європі, призводячи до значних змін у різних галузях. Ось кілька основних напрямків цифровізації, які здобувають популярність у бізнес-середовищі Європи.

1. Штучний інтелект. Впровадження систем штучного інтелекту стає ключовим компонентом цифровізації. Великі компанії використовують штучний інтелект для аналізу даних, управління процесами та покращення прийняття рішень.

2. Інтернет. Підключення пристроїв та обладнання до Інтернету розширює можливості збору та аналізу даних. У бізнесі це може означати вдосконалення виробництва, управління запасами та підвищення ефективності.

3. Цифрові платформи та екосистеми. Створення цифрових платформ та екосистем сприяє співпраці між компаніями та створює нові можливості для бізнесу. Це може включати спільні проекти, обмін даними та інноваційні рішення.

4. Електронна комерція та онлайн-присутність: Зростання електронної комерції в Європі викликає потребу вдосконалення онлайн-присутності. Організації активно удосконалюють свої веб-сайти, впроваджують онлайн-платежі та розвивають цифрові стратегії маркетингу.





## MODERNÍ ASPEKTY VĚDY

*Spazek XXXIX mezinárodní kolektivní monografie*

5. Кібербезпека та захист даних: Оскільки обсяги цифрової інформації зростають, забезпечення кібербезпеки стає найважливішим завданням. Бізнеси вкладають у заходи з захисту даних, щоб уникнути кібератак та зберегти довіру клієнтів.

6. Блокчейн-технології: Використання блокчейн-технологій набуває популярності у фінансовому секторі та ланцюгу постачання. Це сприяє підвищенню прозорості, безпеки та швидкості фінансових транзакцій.

Ці напрями свідчать про постійну динаміку цифрової трансформації в європейському бізнес-середовищі, акцентуючи на необхідності адаптації до інновацій для підтримання конкурентоспроможності.

Загалом, діджиталізація забезпечує підтримку операційної працездатності бізнесу, сприяючи при цьому спілкуванню та співпраці в командах та в усіх сферах організації.

Насамперед можна виділити чотири основні причини чому саме діджиталізація є ефективною реакцією на кризу.

1. У кризовій ситуації багато процесів в організації сповільнюються або зовсім припиняються. Інші, як правило, критично важливі, можуть бути спрощені по-новому. Моделювання бізнес-процесів відіграє ключову роль у зведенні процесів до найнеобхідніших, гарантуючи, що організації мають чітке розуміння, огляд порядку та послідовності різних видів діяльності.

2. Чіткість щодо сфер передачі та/або конфлікту між різними відповідальними особами.

3. Міцна основа для розгляду майбутніх скорочених процесів із дотриманням таких ключових питань, як відповідність стандартам та гарантіям якості ISO.

4. Розуміючи наскрізну роботу процесів і маючи надійне, ефективне та задокументоване моделювання, можна мати чіткий доступ до всіх етапів та ролей, характерних для кожного з процесів. Це дозволяє швидко та з повним знанням фактів реагувати на скорочення основних процесів.



Перетворення, що відбулися в останні роки в Європейських країнах базуються на комплексі завдань, а саме:

- пошук нових моделей організації бізнесу діяльності;
- з'ясування галузей, що мають залишилися пріоритетними внаслідок обмежень та визначення проблем;
- обмеженої соціальної взаємодії.
- цифровізація бізнес-процесів.

Таким чином, серед завдань перетворень за останні роки у 2020-2023 рр. була значна цифровізація бізнесу в різних напрямках (табл. 1).

Таблиця 1

### Цифровізація глобального бізнес-середовища в контексті стабілізації управління бізнес-процесами

Напрямок	Особливості та засоби підтримки
Взаємодія персоналу	Формування системи зв'язку та взаємодії персоналу з використанням цифрового зв'язку системи за допомогою Viber, FB Messenger, Telegram, WhatsApp, Zoom, Skype, Trello тощо.
Взаємодія з клієнтами	Формування багатоканальної системи зв'язку з клієнтами за допомогою кол-центру, месенджери, соціальні мережі та власний сайт.
Партнерство і співпраця	Розвиток комунікаційної інфраструктури з партнерами, зокрема використання системи API або комплексна взаємодія компаній-партнерів
Обробка інформації та аналітичні дані	Збір, накопичення, сортування, аналіз та оцінка показників для прийняття управлінських рішень за рахунок використання ІС, CRM-системи та ERP-системи.
HR-стратегія та культура	Навчання персоналу для впровадження цифрових технологій внутрішнім та зовнішнім шляхом вправ, формування відповідної корпоративної культури з метою швидкої адаптації до постійні зміни та динамічна цифровізація бізнес-процесів.
Цінність бізнесу управління	Формування доданої вартості шляхом поширення віртуального обслуговування клієнтів і підтримки безперервного спілкування та підтрим-ка. До інструментів підтримки відносяться: колл-центр, месенджери (Viber, FB Messenger, Telegram, WhatsApp), соціальні мережі та власний сайт.



## MODERNÍ ASPEKTY VĚDY

*Spazek XXXIX mezinárodní kolektivní monografie*

Про рівень цифровізації бізнесу в Європейських країнах свідчать певні показники у 2020-2023 рр., а саме:

- кількість підприємств з оборотом електронної комерції не менше 1% зросла на 9,3% на території Європейського співтовариства;

- збільшення таких показників як загальний оборот підприємств від реалізації в електронній комерції майже на 12,0%;

- збільшення кількості персоналу, зайнятого дистанційно за допомогою використання Інтернет – на 4,2%;

- зростання частки підприємств, що надають електронні рахунки-фактури, придатні для автоматизованої обробки – на 28,0%;

- збільшення частки підприємств, що закупили програмне забезпечення для управління взаємовідносинами з клієнтами – на 43%;

- відсоток підприємств, які закупили комп'ютерне обладнання для запуску власного програмного забезпечення – на 80,0%;

- частка підприємств, що закупили програмне забезпечення для ведення фінансового обліку та бухгалтерського обліку – на 78% [9].

Діджиталізація бізнес-процесів створює певні переваги, що актуальні й під час кризи. Найбільш очевидними та значущими з них є:

1. Підвищення продуктивності. Діджиталізація забезпечує автоматизацію рутинних задач, зменшуючи час, необхідних для їх реалізації. Зазначене сприяє фокусуванню персоналу на стратегічних аспектах діяльності.

2. Оптимізація рішень. Аналітика даних, вбудована в цифрові системи, забезпечує збір та аналіз інформації для прийняття обґрунтованих стратегічних рішень.



3. Удосконалення взаємодії з клієнтами. Цифрові канали комунікації забезпечують підвищення якості обслуговування та взаємодії з клієнтами, що впливає на їх задоволеність.

4. Оптимізація витрат. Автоматизація процесів та використання ефективних технологій сприяє оптимізації операційних витрат.

5. Захист даних та кібербезпека. З діджиталізацією зростає важливість захисту корпоративних даних. Умови кризи часто сприяють збільшенню кіберзагроз, тому інвестиції в кібербезпеку стають стратегічним кроком для збереження довіри партнерів та клієнтів.

6. Гнучкість та швидкість реакції. Діджиталізація створює для організації можливість швидко реагувати на зміни в ринкових умовах та впроваджувати нові стратегії.

7. Навчання персоналу. Діджиталізація вимагає від персоналу нових навичок. В умовах кризи інвестиції у навчання стають не лише обов'язковою складовою впровадження цифрових технологій, але і підвищують внутрішню експертизу й адаптивність колективу.

Незважаючи на ряд переваг, впровадження діджиталізації потребує детального аналізу та планування. Важливо враховувати кілька ключових аспектів, таких як кібербезпека, навчання персоналу та управління змінами.

Стратегії впровадження повинні брати до уваги потреби конкретного підприємства, галузі та умов господарювання. Забезпечення високого рівня безпеки даних, навчання персоналу та етапної імплементації технологій – ключові компоненти успішного переходу до цифрового бізнесу.

Інвестиції в цифрові технології стають інструментом виживання та розвитку, що дозволяє компаніям виходити з кризових ситуацій сильнішими та готовими до майбутніх викликів.





## MODERNÍ ASPEKTY VĚDY

*Spazek XXXIX mezinárodní kolektivní monografie*

Важливість діджиталізації для підприємства стає надзвичайно актуальною. Цей процес не тільки забезпечує оптимізацію внутрішніх процесів, але й стає ключовим чинником для збереження конкурентоспроможності та стійкості компанії.

Механізм цифровізації в умовах кризи визначається необхідністю адаптації до змін і використання сучасних технологій для забезпечення стійкості та розвитку. У період кризи цифрові рішення дозволяють підприємствам переорієнтуватися на онлайн-формат роботи, забезпечуючи безперервність бізнес-процесів. Це може включати в себе впровадження віддалених робочих місць, електронну комунікацію та використання хмарних технологій.

Діджиталізація також полегшує взаємодію між компаніями та клієнтами через онлайн-платформи, що сприяє збереженню клієнтської бази та ринковій конкурентоспроможності. Умови кризи можуть прискорити впровадження інновацій, зокрема в сфері штучного інтелекту та автоматизації, для оптимізації робочих процесів та зниження витрат.

Крім того, цифрові технології сприяють збору та аналізу даних, що може бути корисним для прийняття обґрунтованих стратегічних рішень під час кризи. Розробка та впровадження цифрових ініціатив також може відкривати нові можливості для підприємств в умовах економічних труднощів.

Отже, механізм цифровізації в кризових умовах полягає в активному використанні технологій для забезпечення стабільності, ефективності та стратегічного розвитку бізнесу.

Механізм цього процесу включає в себе кілька ключових аспектів.

1. Збір та зберігання даних. Центральною частиною діджиталізації є конвертація аналогової інформації в цифровий формат. Це вимагає ефективних методів збору та зберігання даних.



2. Автоматизация. Механизм также включает в себя внедрения автоматизированных систем для оптимизации рутинных задач и процессов.

3. Цифровая коммуникация. Обеспечение быстрой и эффективной цифровой коммуникации играет важную роль в диджитализации. Это включает в себя использование Интернета, социальных сетей и других средств.

4. Интернет вещей (IoT). Механизм диджитализации также связан с развитием Интернет вещей, где объекты могут взаимодействовать и обмениваться данными автоматически.

5. Искусственный Интеллект. Использование искусственного интеллекта усложняет диджитализацию, предоставляя возможность системам "научиться" и совершенствовать свою продуктивность с течением времени.

Механизм диджитализации определяется не только техническими аспектами, но и социокультурными и экономическими изменениями. Его внедрение означает будущее, где цифровые технологии становятся необходимой частью нашего повседневного жизни.

Диджитализация бизнес-процессов предприятия охватывает ряд этапов (рис. 4).



**Рис. 4.** *Етапи діджиталізації бізнес-процесів підприємства*



## MODERNÍ ASPEKTY VĚDY

*Spazek XXXIX mezinárodní kolektivní monografie*

Управлінські рішення з впровадження цифрових технологій передбачають використання ситуаційного підходу. Здатність ефективно впроваджувати цифрові технології вимагає не лише технічної експертизи, але й гнучкості та готовності адаптуватися до змін. Саме тут набуває значення ситуаційний підхід в управлінні цифровізацією.

1. Розуміння контексту. Ситуаційний підхід передбачає глибоке розуміння контексту, в якому відбувається цифрова трансформація. Це включає в себе аналіз ринкових умов, конкурентоспроможності та ризиків. Управління не обмежується лише технічними аспектами, але і враховує соціокультурні та економічні фактори.

2. Гнучкість та реагування. Однією з ключових переваг ситуаційного підходу є здатність гнучко реагувати на зміни. У сучасному світі, де технології швидко розвиваються, управління цифровізацією повинне бути адаптивним та вміти швидко приймати стратегічні рішення.

3. Співпраця та залучення команди. Важливим елементом є взаємодія з командою. Ситуаційний підхід підтримує залучення експертів із різних областей, щоб забезпечити взаємодію та обмін знаннями. Це сприяє виробленню комплексного розуміння проблеми та пошуку належних рішень.

4. Стратегічне планування. В управлінні цифровізацією важливо розробляти стратегічні плани, що враховують поточний стан технологій, та враховувати їхній вплив на майбутність. Ситуаційний підхід допомагає прогнозувати можливі сценарії та готувати відповідні стратегії.

5. Оцінка результатів. Під час цифрової трансформації важливо не лише впроваджувати нові технології, але й систематично оцінювати їхній вплив. Ситуаційний підхід підтримує цей процес, дозволяючи виправляти та удосконалювати стратегії на основі отриманих результатів.



Ситуаційний підхід в управлінні цифровізацією визнає, що немає універсальних рішень для всіх ситуацій. Його успіх полягає у здатності оцінювати умови та стратегії відповідно до поточного контексту. Такий підхід визнає, що управління цифровізацією – це постійний процес, який вимагає готовності до змін та навичок ефективного прийняття рішень.

**Висновки.** У підсумку, зазначимо, що цифровізація бізнес-процесів в умовах кризи не лише допомагає підприємству вижити, а й створює основу для подальшого успіху та зростання рівня конкурентоспроможності. Організації, що впроваджують інновації, що інвестують у цифрові технології, можуть більш успішно долати виклики, а також швидше адаптуватися до мінливого середовища і виходити на нові ринки. Діджиталізація бізнес-процесів – це не лише технологічна трансформація, але і стратегічний крок у майбутнє. Компанії, які вдаються в цифровий шлях, можуть ефективніше конкурувати, реагувати на зміни та забезпечувати високий рівень задоволеності клієнтів.

### Список використаних джерел:

1. Fedyk, M., Kudyn, S., Bondarchuk, M. (2022). Digitalization of the world business environment under the conditions of global instability. *Economics & Education*, 7(1), 34-41.
2. Why Building a Digital Culture Can Make or Break Your Business URL: <http://surl.li/lushd>.
3. Гарафонова, О., Жосан, Г.. Діджиталізація та автоматизація бізнес-процесів: відмінність дефініцій та місце в менеджменті підприємства. *Таврійський науковий вісник. Серія: Економіка*, (15). 2023. 161-166.
4. Паращич М.І., Ноджак Л.С. Діджиталізація та її роль у діяльності українських підприємств. *Менеджмент та підприємництво в Україні: етапи становлення та проблеми розвитку*. №2(8). 2022. С. 192-200.





## MODERNÍ ASPEKTY VĚDY

*Svazek XXXIX mezinárodní kolektivní monografie*

5. Коробка С. В. Діджиталізація підприємницької діяльності. Вісник Харківського національного університету імені В.Н. Каразіна серія «Економічна». 2021, № 100. С. 88–95. URL: <http://surl.li/lusif>.

6. Стадник В., Йохна В., Наскальний С. Функціонал діджиталізації у формуванні підприємницького середовища: перспективи та проблеми розвитку в Україні. Вісник Хмельницького національного університету. Економічні науки. 2022. № 4, т. 1. С. 68–75.

7. Семилітко Д. Диджиталізація в дії: як цифрова трансформація бізнесу впливає на успіх компанії. Аудитор України. 2019. № 5. С. 76-79.

8. Міністерство цифрової трансформації. URL: <https://thedigital.gov.ua/projects>.

9. Шлайфер А., Тодошук А. Діджиталізація економіки України в умовах євроінтеграції. Економіка та суспільство. 2022. [economyandsociety.in.ua](http://economyandsociety.in.ua).



## ODDÍL 4. NÁRODNÍ BEZPEČNOST

*§4.1 ДИСКУРС В УКРАЇНСЬКОМУ СУСПІЛЬСТВІ ЩОДО ПРОТИДІ РОСІЙСЬКІЙ ПОВНОМАСШТАБНІЙ АГРЕСІЇ (Романенко Є.О., Збройні Сили України, Гурковський В.І., Збройні Сили України)*

**Вступ.** Вторгнувшись до України, володимир путін розв'язав найбільшу з часів Другої світової війни в Європі під своїм традиційним приводом «захисту мирного населення». Війна в Україні триває майже дев'ять із половиною років, і росія, ймовірно, має намір і надалі її затягувати: за прогнозами деяких експертів, ресурсів може вистачити ще на два-три роки.[1]

Держава-агресор за час правління путіна так чи інакше не провела без війни жодного дня. Найкоротша війна, розв'язана путінською росією, була проти Грузії – лише 9 днів. Найдовше – 14 років та 11 місяці – тривають збройні конфлікти на Північному Кавказі, участь у яких беруть росіяни.

Друга російсько-чеченська війна, під час якої путін став президентом, тривала 9 років та 8 місяців. Її перша фаза закінчилася навесні 2000 встановлення проросійського уряду, а наступні роки росіяни боролися з партизанським рухом. Втрати російської армії за різними оцінками становлять від 7 до 14 тисяч військових.

Протягом 8 років росія бере участь у бойових діях у Сирії на боці президента Башара Асада. Кількість загиблих під час цієї війни може становити до півтисячі російських військових.

Понад 5 років триває російська експансія в Судані та Центральноафриканській республіці. Росія воює там руками найманців, зокрема приватної військової компанії «Вагнер».



## MODERNÍ ASPEKTY VĚDY

*Svazek XXXIX mezinárodní kolektivní monografie*

Війна проти України третя за тривалістю за час правління путіна – вже 9 років та 9 місяців з моменту окупації Криму та частини Донбасу (рік та 9 місяців триває фаза повномасштабної агресії). Повномасштабне вторгнення в Україну росія офіційно називає «спеціальною військовою операцією. Втрати росії в цій війні незрівнянні з жодним іншим конфліктом, у яких вона брала участь – близько 347 тисяч убитих лише з лютого 2022-го (станом на 18 грудня).[2]

**Виклад основного матеріалу.** Більшість українців, за даними опитувань, незважаючи на перспективу затяжної війни та регулярні повітряні атаки росії, все одно не готові до будь-яких поступок, у тому числі територіальних. Але за півтора роки повномасштабної війни настрої щодо термінів її завершення змінилися кардинально: дедалі більше українців схиляються до того, що збройний конфлікт триватиме півроку-рік, а то й більше.[3]

На початку повномасштабної війни, за даними соціологів із групи «Рейтинг», українці справді вірили у закінчення конфлікту за «два-три тижні». У березні 39% громадян вважали, що війна закінчиться за кілька тижнів. 18% вважали, що війна закінчиться протягом тижня, ще 18% – протягом кількох місяців. І лише 6% і 3% думали, що на це піде півроку-рік чи більше року.

Такий оптимізм зберігався приблизно до початку літа. За даними червневого опитування, ті, хто вважав закінчення війни можливим через півроку-рік або більше, ніж через рік, перестали бути в меншості – їх стало 39% і 18% відповідно. Ще 25% вірили у завершення конфлікту за кілька місяців.

У листопаді майже половина українців (47%) чекали на закінчення війни проти росії не раніше, ніж через півроку-рік, у лютому таких стало 42%.

До початку літа та контрнаступу ЗСУ українці стали більш оптимістично дивитися на хід війни: до 37% зменшилася



частка тих, хто чекає на її закінчення через шість-дванадцять місяців. Майже не змінилася кількість українців, які прогнозують кінець війни протягом кількох місяців (16%). До 25% збільшилася кількість громадян, які думають, що до кінця війни більше року.

Протягом усієї повномасштабної фази війни мінімальна кількість опитаних зовсім не вірила у перемогу України – 1%. Торік у жовтні, за даними опитування, взагалі не було українців, які не вірять перемогу.[3]

**Боротьбу проти російської агресії та війни підтримує понад половина українців.** Так показали результати опитування проведеного Київським міжнародним інститутом соціології, 29 листопада – 9 грудня 2023р. [4] 58% українців вважають, що у разі суттєвого скорочення допомоги від Заходу необхідно продовжувати війну проти Росії, навіть якщо є ризик для втрати нових територій. Результати опитування повідомив Київський міжнародний інституту соціології, проведеного 29 листопада – 9 грудня 2023h/

"Більшість респондентів – 58% – наразі схиляються до думки, що навіть у разі суттєвого скорочення Західної допомоги варто все одно продовжувати бойові дії для тиску на окупантів, навіть з урахування ризиків для територій, які контролюються Україною зараз", - йдеться у результатах.

Водночас кожен третій респондент (32%) вважає, що краще йти на припинення бойових дій за умов дійсно серйозних гарантій безпеки від Заходу, навіть якщо визволення окупованих територій затягнеться на невизначений термін. Решта 10% – не змогли визначитися зі своєю думкою.

Також 87% вважають, що якщо Захід буде належно допомагати Україні зброєю, фінансами, санкціями, то Україна зможе завдати невдач Росії та досягти прийняттого результату. Вважають Росію занадто сильною незалежно від підтримки Заходу – 7%. Решта 6% – не визначилися зі своєю думкою.





## MODERNÍ ASPEKTY VĚDY

*Связек XXXIX mezinárodní kolektivní monografie*

Стосовно питання стратегії дій у разі суттєвого скорочення Західної допомоги простежуються певні регіональні відмінності.

На заході і в центрі більше респондентів (64% і 65%) виступають за в будь-якому випадку продовження бойових дій. Хоча в цих регіонах також істотна частка (чверть населення) висловилися на користь припинення бойових дій.

На півдні і сході думки розділилися приблизно навпіл з лише незначним переважанням думки про продовження бойових дій. Зокрема, на півдні – 46%, а на сході – 47% вважають, що навіть в умовах обмеженої Західної допомоги бойові дії мають продовжуватися. Водночас, відповідно, 40% і 42% готові на припинення бойових дій.[4]

Повномасштабне вторгнення росії в Україну призвело до найбільшої, як кажуть в ООН, міграційної кризи з часів Другої світової війни – лише в Європі станом на сьогоднішній день перебуває близько 7,8 млн біженців, переважно жінки та діти. Найбільшим побоюванням демографів є те, що більшість біженців не повернуться додому: чим довше триває війна, тим більше вони влаштовують життя в іншій країні, а декому просто нема куди повертатися. Згідно із дослідженням Центру економічної стратегії, назавжди залишитися за кордоном можуть до 3,3 мільйонів наших громадян, що значно вплине на ВВП країни. Незважаючи на таку оцінку, за даними соціологічних опитувань, більшість українців все ж таки планують повернутися додому.[5]

Згідно з опитуванням ООН, проведеним у країнах Європи та представленим рік тому, 68% українських біженців хотіли б у майбутньому повернутися до України. У найближчі три місяці цього хотіли 13% опитаних. При цьому 15% українців тоді ще не вирішили, що їм робити, і лише 4% не збиралися назад.[5]

В ООН зазначали, що біженці, які не хочуть повертатися або ще не вирішили, вказували на проблеми з безпекою у



своєму регіоні як основну причину. Крім того, третина була стурбована відсутністю роботи.

За даними опитування, оприлюдненого у лютому, частка біженців, які хочуть у майбутньому повернутися додому, знизилася до 65%. Протягом найближчих трьох місяців хотіли повернутися 12% опитаних. Побільшало тих, хто ще не вирішив щодо повернення – 18%. Зовсім не планували повертатись 5% біженців.

Основними перешкодами для повернення біженці, як і раніше, називали безпеку у регіоні. Крім того, їх непокоїла доступність базових послуг, зокрема електроенергії, водопостачання та охорони здоров'я, можливості працевлаштування.

В ООН зазначали, що не визначилися з поверненням переважно біженці, які проживають самі (а також у кого немає чоловіка/жінки чи дітей), ті, хто знайшов притулок у країнах, які не межують з Україною. Серед тих, хто взагалі не має наміру повертатися, теж переважно ті, хто живе сам, молоді люди.

Червневє опитування показало, що повернутися до України хочуть 62% біженців. 14% планують зробити це у найближчі три місяці. Частка тих, хто не прийняв рішення, залишилася незмінною – 18%. Стало трохи більше українців, які не хочуть повертатись – 6%.

Нагадаємо, європейські країни витратили на прийом біженців із України понад 43 млрд євро.[5]

Напередодні зими, атакуючи критичну інфраструктуру, росія намагається створити в Україні гуманітарну кризу, що спричинить нову хвилю міграції (і як сподіваються в рф, викличе розкол у Євросоюзі). Країни готуються до такого розвитку подій, зокрема Єврокомісія продовжила тимчасовий захист для громадян України мінімум до березня 2024 року.[6]

Найбільше біженців з України прийняла, звичайно, Польща – там зареєстровано майже 1,5 млн. людей. Нині Польща планує поступово обмежувати допомогу українським біженцям.



## MODERNÍ ASPEKTY VĚDY

*Spazek XXXIX mezinárodní kolektivní monografie*

Трохи більше мільйона українців із початку війни прийняла Німеччина. За даними уповноваженого уряду з міграції, озвученими у жовтні, зараз до Німеччини щодня прибувають лише до 150 осіб на день.

На третьому місці за кількістю українських біженців Чехія – там зареєстровано трохи більше ніж 455 тисяч наших громадян. До десятки країн, в які від війни поїхали найбільше українців, також увійшли: Італія (171,5 тисяч), Іспанія (150,4 тисяч), Туреччина (145тисяч), Британія (141,5 тисяч), Франція (118,9 тисяч), Словаччина (99,3 тисяч) та Молдова (95,4 тисяч).

Менше 10 тисяч українських біженців зареєструвалися у Словенії, Люксембурзі, Північній Македонії, Азербайджані, Албанії, Ісландії та Мальті.

Майже не торкнулася міграційна криза через війну в Україні Вірменії, Ліхтенштейну, Боснії та Герцеговини.[6]

За останній рік українці радикально змінили думку щодо критики влади під час війни. Це показало опитування проведене КМІС 29 листопада - 9 грудня 2023 року серед 1031 респондентів в усіх областях, крім тимчасово окупованих територій Криму та Донбасу, а також територій, де на момент опитування відсутній український мобільний зв'язок.[7]

У жовтні 2023 року 70% українців вважають, що необхідно і зараз критикувати помилкові та неправильні дії влади, оскільки тільки так можна вирішити проблеми і покращити ситуацію в країні. У травні 2022 року (на початку вторгнення) більшість українців віддавали перевагу уникненню взагалі будь-яких суперечок. Тоді 68% вважали, що всі суперечки мають бути відкладені, а наполягали на допустимості критики 26% респондентів.

За даними опитування, за останній рік частка тих, хто довіряє Верховній раді, знизилася з 35% до 15%, а частка тих, хто не довіряє - зросла з 34% до 61%. Довіра уряду знизилася з 52% до 26%, недовіра - зросла з 19% до 44%.



У випадку президента також є низхідна динаміка, проте він зберігає переважну довіру серед українців. Так, наразі 62% довіряють президенту, а не довіряють - 18%. У грудні 2022 року 84% довіряли президенту, не довіряли - 5%. Відповідно, якщо баланс довіри-недовіри у грудні 2022 року для президента становив +80%, то зараз він становить +42%. Тобто, з одного боку, бачимо суттєве зниження, але, з іншого боку, він лишається однозначно позитивним із значним переважанням тих, хто довіряє президенту, порівняно з тими, хто йому не довіряє.

Абсолютну довіру в суспільстві зберігають Збройні сили - як і в грудні 2022 року, так і зараз 96% довіряють ЗСУ. Крім цього, 88% українців довіряють головнокомандуючому ЗСУ Валерію Залужному (не довіряють - лише 4%).

Трохи знизилася довіра до СБУ, проте наразі більшість українців довіряють їй - 58% проти 16%, які не довіряють (у грудні 2022 року 63% довіряли СБУ, не довіряли - 9%). Водночас більш істотно знизилася довіра поліції - з 58% у грудні 2022 року до 41% зараз (недовіра зросла з 14% до 29%).

Критично низькою із значним погіршенням порівняно з минулим роком є довіра судам і прокурорам. Лише 12% українців довіряють судам і лише 9% довіряють прокурорам. Не довіряють - відповідно, 61% і 64%. У грудні 2022 року судам довіряли 25%, прокурорам - 21%, але більш важливо, що було значно менше (удвічі) тих, хто не довіряв їм.

В Україні зберігається висока довіра волонтерам - 84% їм довіряють і лише 3% не довіряють (у грудні 2022 року показники була майже ідентичними).

Значно втратили довіру українські ЗМІ, чії показники довіри повернулися до рівня грудня 2021 року. Так, за останній рік з 57% до 29% стало менше тих, хто довіряє українським ЗМІ (натомість з 14% до 40% стало більше тих, хто не довіряє їм).





## MODERNÍ ASPEKTY VĚDY

*Spazek XXXIX mezinárodní kolektivní monografie*

Крім цього, стабільно втрачає довіру громадськості Церква. Між груднем 2021 року і груднем 2022 року довіра Церкві знизилася з 51% до 44%, між груднем 2022 року і груднем 2023 року - з 44% до 38%.[7]

**Висновки.** Війна проти України третя за тривалістю за час правління путіна – вже 9 років та 9 місяців. Повномасштабне вторгнення в Україну росія офіційно називає «спеціальною військовою операцією. Втрати росії в цій війні незрівнянні з жодним іншим конфліктом, у яких вона брала участь – близько 347 тисяч убитих.

Більшість українців, за даними опитувань, незважаючи на перспективу затяжної війни та регулярні повітряні атаки росії, все одно не готові до будь-яких поступок, у тому числі територіальних. Але за півтора роки повномасштабної війни настрої щодо термінів її завершення змінилися кардинально: дедалі більше українців схилиються до того, що збройний конфлікт триватиме півроку-рік, а то й більше.

Боротьбу проти російської агресії та війни підтримує понад половина українців. Як показали результати опитування 58% українців вважають, що у разі суттєвого скорочення допомоги від Заходу необхідно продовжувати війну проти Росії, навіть якщо є ризик для втрати нових територій.

Повномасштабне вторгнення росії в Україну призвело до найбільшої, як кажуть в ООН, міграційної кризи з часів Другої світової війни – лише в Європі станом на сьогоднішній день перебуває близько 7,8 млн. біженців, переважно жінки та діти. Згідно з опитуванням ООН, проведеним у країнах Європи та представленим рік тому, 68% українських біженців хотіли б у майбутньому повернутися до України.

Наростання критики і зниження довіри владі, скоріше за все, є наслідком, з одного боку, несправджених очікувань на цей рік та, з іншого боку, претензіями щодо ефективності та



прозорості діяльності. Важливо, що при цьому критика наразі не переростає у вимоги виборів (зараз абсолютна більшість проти будь-яких виборів), а також що більшість українців зберігають довіру президенту. Президент України об'єктивно зберігає високу легітимність, що безумовно потрібно для підтримання керованості державних інституцій у цей складний період та для проведення складних перемовин із західними партнерами.

Українське суспільство вимагає єдності і тому дії окремих представників влади зі спроб дискредитації Головнокомандувача викликають несприйняття в суспільстві. Тому українці не вірять у звинувачення, які можуть лунати на адресу генерала Залужного (навіть більше, можна припускати, що такі звинувачення бумерангом негативно позначаються на самій владі).

Слід зазначити, що в період повномасштабної російської агресії об'єднання українців навколо цілі перемогти визначається необхідністю захисту України, її незалежності, її територіальної цілісності та суверенітету. Тому більшість українців переконані, що захист Вітчизни є конституційним обов'язком кожного громадянина, оскільки оборона країни належить до найважливіших функцій держави і це справа всього народу. Науковий підхід дозволяє розуміти, що консолідація суспільства в умовах загрози сприяє формуванню ефективної оборонної стратегії та максимальному використанню ресурсів для захисту території та прав людини. Об'єднання громадян відповідає принципам соціальної стабільності і сприяє побудові єдиної національної ідентичності в контексті забезпечення національних інтересів.

Науковий підхід до об'єднання українців в період війни визначається соціологічними, психологічними та політичними аспектами суспільства. Сучасна соціологія вказує, що ефективне функціонування колективної ідентичності під час



## MODERNÍ ASPEKTY VĚDY

*Spazek XXXIX mezinárodní kolektivní monografie*

кризових ситуацій сприяє формуванню стійкого соціального об'єднання. Психологічний аспект полягає в тому, що спільна мета, якісно сформульована, дозволяє мобілізувати ресурси нації та сприяє подоланню стресу та втоми в умовах військового конфлікту.

Насьогодні, політичний вимір об'єднання українського суспільства базується на необхідності визначення спільних стратегічних цілей, що дозволяють забезпечити ефективний опір агресору. Передовсім, це передбачає створення єдиної коаліції як інструмента консолідації українців для досягнення загальнонаціональної мети – перемоги над російським агресором. Такий підхід відповідає вимогам політичної та соціальної стабільності в умовах зовнішньої загрози.

### **Список використаних джерел:**

1. Романенко Є.О. Російська федерація є державою-терористом //Moderní aspekty vědy: XXVII. Díl mezinárodní kolektivní monografie / Mezinárodní Ekonomický Institut s.r.o.. Česká republika: Mezinárodní Ekonomický Institut s.r.o., 2023. - str.10-22.

2. Від 9 днів до 14 років: скільки тривають війни путінської росії <https://www.slovoidilo.ua/2023/08/16/infografika/suspilstvo/9-dniv-14-rokiv-skilky-tryvayut-vijny-putinskoyi-rosiyi>

3. Українці стали реалістами: як змінилися настрої щодо закінчення війни <https://www.slovoidilo.ua/2023/10/04/infografika/suspilstvo/ukrayinczi-staly-realistamy-yak-zminylysia-nastroyi-shhodo-zakinchennya-vijny>

4. Скільки українців виступають за продовження боротьби проти РФ навіть без допомоги Заходу – опитування <https://tsn.ua/ato/skilky-ukrayinciv-vistupayut-za-prodovzhennya-borotbi-proti-rf-navit-bez-dopomogi-zahodu-opituvannya-2470000.html>



5. Як змінювалися наміри українських біженців щодо повернення додому

<https://www.slovoidilo.ua/2023/09/21/infografika/suspilstvo/yak-zminyuvalysya-namiry-ukrayinskyx-bizhencziv-shhodo-povernennya-dodomu>

6. В яких країнах Європи найбільше українських біженців  
<https://www.slovoidilo.ua/2022/11/08/infografika/suspilstvo/yakux-krayinax-yevropy-najbilshe-ukrayinskyx-bizhencziv>

7. Критика органів влади зростає: який рівень довіри до президента, Ради та уряду України  
<https://www.rbc.ua/rus/news/kritika-organiv-vladi-zrostaе-kiy-riven-doviri-1702890403.html>





### ODDÍL 5. PRÁVNÍ VĚDY

*§5.1 ДИНАМІКА ЗОВНІШНІХ МІГРАЦІЙНИХ ПРОЦЕСІВ УКРАЇНЦІВ ПІД ЧАС ВІЙНИ ТА ЇХ ВЗАЄМОЗВ'ЯЗОК ІЗ ЄВРОПЕЙСЬКИМ ІНТЕГРАЦІЙНИМ ПРОЦЕСОМ (Матвійчук М.А., Національний університет «Острозька академія», Маринчук А.А., Національний університет «Острозька академія»)*

**Вступ.** В умовах військового конфлікту в Україні виникає важлива проблема розуміння та аналізу факторів, що впливають на рішення громадян щодо залишення чи виїзду з країни. Глибокому аналізу та вивченню підлягають і питання динаміки зовнішніх міграційних процесів українців під час війни та їх взаємозв'язку із європейським інтеграційним процесом.

Зазначена проблема вимагає ретельного розгляду впливу війни на міграційні стратегії населення, зокрема, виокремлення чинників, які визначають обрані індивідами міграційні шляхи та їх відношення до процесів європейської інтеграції України.

Проблема також включає вивчення можливих взаємозв'язків між міграційними процесами та інтеграційним шляхом України в Європу, щоб з'ясувати, як ці фактори взаємодіють та впливають на розвиток суспільства та економіки.

**Виклад основного матеріалу.** У період сучасності міграційні процеси українців стали ще більш актуальними через ряд подій та чинників. Ось кілька ключових аспектів міграцій українців у сучасному контексті: еміграція в Європу; робоча міграція; еміграція до США та Канади; біженці та переміщені особи; міграція в Азію та Ізраїль.

Зокрема, внаслідок подій 2014 року, таких як Майдан та події на сході України, значна кількість українців звернулася



до західної Європи в пошуках політичного притулку, безпеки та економічних можливостей. Багато з них оселилися в Польщі, Чехії, Німеччині та інших країнах.

Українці активно використовують можливості робочої міграції в країни, які надають привабливі умови для працевлаштування. Це може бути пов'язане з сезонною роботою в сільському господарстві Європи, а також з роботою у сферах інформаційних технологій, медицини та інших галузях.

Українці також активно емігрують до Сполучених Штатів та Канади в пошуках кращих умов життя та нових можливостей. Багато з них здійснюють міграцію через програми сімейної та робочої імміграції.

Конфлікти на сході України призвели до формування тисяч біженців та внутрішньо переміщених осіб, які шукають притулку та безпеку в інших регіонах України або за її межами. Також спостерігається певний обсяг міграції українців до країн Азії та Ізраїлю, зокрема через робочі можливості, навчання та сімейні зв'язки.

Зовнішня міграція українців під час повномасштабної війни, зокрема під час конфлікту на сході України з початку 2014 року, стала серйозним викликом та вплинула на життя тисяч громадян. Конфлікт на сході України призвів до значного числа біженців, які шукали притулок в інших регіонах України та за її кордонами. Внутрішня міграція охоплює велику кількість осіб, які були змушені залишити свої домівки у зоні конфлікту та переїхати в безпечніші області. Тисячі українців зазнали від військових дій та економічних труднощів, спричинених конфліктом. Багато з них виїхали до суміжних країн, таких як Польща, Угорщина, Словаччина, Румунія та інші, в пошуках безпеки та можливостей для нового початку.

24 лютого 2022 року Указом Президента України № 64/2022 «Про введення воєнного стану в Україні» на всій території



## MODERNÍ ASPEKTY VĚDY

*Spazek XXXIX mezinárodní kolektivní monografie*

Україні запроваджено воєнний стан у зв'язку з військовою агресією Російської Федерації проти України. Мільйони українців були змушені евакуюватися в безпечні райони, захищаючи життя своїх дітей і батьків, покинути свої населені пункти, щоб уникнути ризику для свого життя і здоров'я. Перші кілька днів на прикордонних переходах з країнами Євросоюзу, зокрема Польщею, які межують з Україною, витягнулися кілька кілометрові черги. На виїздах з великих міст, які вже постраждали в перші дні, було багато заторів.

З початку війни в Україні понад 5 мільйонів українців покинули країну. Ще 7,1 мільйона осіб залишаються внутрішньо переміщеними особами на території України. Такі дані станом на 21 квітня 2022 року під час прес-конференції в Медіа-Центрі «Україна» повідомив заступник Генерального секретаря ООН, координатор кризових ситуацій в Україні Амін Авад.

Це означає, що близько чверті з 44-мільйонного населення України змушені були залишити батьківщину. Внаслідок чого Україна стрімко наближається до рівня переміщення населення через руйнівну війну в Сирії, яка призвела до переміщення близько 13 мільйонів громадян [1].

Збройна агресія Росії змусила мільйони українців залишити свої домівки в пошуках безпеки як усередині країни, так і за кордоном. У той же час рівень імміграції залишається високим, незважаючи на триваючу війну.

Одним із центральних питань, яке вже стоїть на порядку денному, є політична реінтеграція громадян України, тимчасово переміщених за кордоном. Міжнародна спільнота, приймаючі країни та український уряд мають розробити політику інтеграції українців у стратегію післявоєнної відбудови та участі у післявоєнному суспільно-політичному житті.

З 24 лютого 2022 року внаслідок збройного конфлікту з України виїхало багато громадян. Беручи до уваги обставини та залежно від внутрішнього законодавства приймаючої



країни, вимушено переміщені громадяни України мають різноманітні статуси, починаючи від біженців і закінчуючи тимчасовими або аналогічними режимами захисту.

У деяких країнах, наприклад у країнах Європейського Союзу (за винятком Данії), діє Рішення Ради ЄС 2022/382 від 4 березня 2022 року, де для українців затверджено тимчасовий захист на основі Директиви Ради ЄС 2001/55 від 20 липня 2001 року [2].

УВКБ ООН є провідною організацією, яка займається захистом прав і добробуту біженців, шукачів притулку та осіб без громадянства в усьому світі. Одним із найважливіших способів виконання організацією своєї місії є збір, аналіз і розповсюдження даних про становище відповідних груп населення.

УВКБ ООН збирає дані про біженців різними методами, включаючи прямі спостереження та вимірювання, соціологічні опитування та аналіз вторинних джерел, таких як державна статистика та інші звіти.

Проте, слід мати на увазі, що деякі українці можуть перебувати за кордоном із загальних причин, як туристи чи за візами з іншою метою, не використовуючи засоби міжнародно-правового статусу.

Розуміння різних ситуацій захисту українців за кордоном є особливо важливим, коли розглядаються різні статистичні дані міжнародних організацій.

Мігранти з України стикаються з викликами асиміляції та адаптації в нових умовах. Це може включати в себе зусилля з вивчення мови та культури приймаючого суспільства, а також пошук роботи та житла. Але варто зазначити, що за кордоном працюють великі міжнародні гуманітарні організації. МГО та уряди багатьох країн надають допомогу біженцям та внутрішньо переміщеним особам, забезпечуючи їм житло, медичну допомогу та освіту. Також діють програми





## MODERNÍ ASPEKTY VĚDY

*Svazek XXXIX mezinárodní kolektivní monografie*

психосоціальної підтримки для тих, хто пережив важкі травми через військові події. Ось перелік організацій та фондів, які допомагають українцям під час війни [3].

- Фінансова підтримка «Спільно» від ЮНІСЕФ надається українським сім'ям (у тому числі прийомним та прийомним батькам), які належать до однієї з двох категорій: особи мають трьох і більше дітей віком до 18 років, а якщо хоча б одна дитина на момент звернення не досягла 18 років, то особі має бути не менше 2 років. Ви маєте двох або більше дітей віком до 18 років, принаймні одна з яких має інвалідність. Розмір допомоги: 2200 грн на сім'ю, але не більше 5 осіб.

- Фінансова підтримка Агентства ООН у справах біженців. Допомога надаватиметься внутрішньо переміщеним особам у Львівській, Черкаській, Кіровоградській, Полтавській та Запорізькій областях. Розмір допомоги: 2200 грн на члена сім'ї.

- ЄДопомога. Платформа для організації надання фінансової допомоги міжнародними організаціями населенню України, в тому числі проживаючому на тимчасово окупованих територіях, деокупованих територіях або районах, де ведуться бойові дії.

- Проект \$1,000 Україна. Допомога потребуючим сім'ям. Проект об'єднує родини та спонсорів, які жертвують кошти безпосередньо на рахунки українських банків. Сума підтримки: 1000 доларів США.

- Gate to Ukraine. Платформа для допомоги американцям українським багатодітним родинам, які постраждали від війни, вимушено переїхали чи тимчасово перебувають на окупованих територіях. Сума підтримки: 100 доларів США.

- Запорізький благодійний фонд «Єдність заради майбутнього». Надає різноманітну матеріальну допомогу українцям, які постраждали під час війни. Розмір допомоги: 2220 грн з особи на 1 або 3 місяці (в залежності від регіону).



- Благодійний фонд «Щаслива дитина». Важкохворим дітям, дітям-інвалідам, внутрішньо переміщеним особам з дітьми, багатодітним сім'ям, самотнім батькам та опікунам, які проживають лише на території Запорізької, Херсонської та Донецької областей до 24 лютого 2022 року Надання допомоги Розмір допомоги : 1500-4000 грн на сім'ю.

- Благодійний фонд «SOS Дитячі Містечка Україна». Багатоцільова грошова допомога внутрішньо переміщеним сім'ям із прийомних сімей, сімейних дитячих будинків та опікунських сімей, які виховують трьох і більше дітей віком до 18 років у п'яти областях (перший етап) Україна – Херсон, Запоріжжя, Луганськ, Харків, Чернігів. Розмір допомоги: 2200 гривень на місяць на одного члена сім'ї.

- Товариство Червоного Хреста України, забезпечує внутрішньо переміщених осіб продуктовими наборами (крупя, макаронні вироби, консерви, цукор, борошно, олія та інші продукти тривалого зберігання) та засобами гігієни (підгузки для немовлят, підгузки для дорослих, дезінфекційні засоби тощо). За можливості людям також можна роздати ліки та ліки.

- Співдія, координується за підтримки Координаційного центру з питань гуманітарної допомоги при Адміністрації Президента України, Мінмолодьспорту, Міністерства місцевого самоврядування України, МОЗ та МОЗ. Повернення тимчасово окупованих територій України. Вони пропонують різну допомогу жителям.

Біженці зазвичай є тягарем для приймаючої країни. Імігранти вимагають значних витрат на своє утримання та адаптацію. Але хвиля біженців з України може стати винятком із цього правила. У Нацбанку дослідили вплив хвилі біженців з України на країни Євросоюзу та дійшли висновку, що українці відновили економіку та пом'якшили наслідки нової економічної кризи, яка поширилася на світ. Вони швидко адаптуються до нових ситуацій, шукають роботу та платять



## MODERNÍ ASPEKTY VĚDY

*Spazek XXXIX mezinárodní kolektivní monografie*

податки. Хвиля біженців з України нічим не нагадує попередні міграційні кризи, які охопили континентальну Європу ХХІ століття. Різниця в тому, що більшість українських біженців – високоосвічені жінки працездатного віку та їх діти. За даними Управління Верховного комісара ООН у справах біженців (УВКБ ООН), станом на 3 січня 2023 року приблизно 4,9 мільйона українських біженців мають тимчасовий захищений статус у країнах Європи. Це відповідає приблизно 1% населення країн ЄС. Найбільше українців прийняли Польща, Німеччина та Чехія. В ООН також стежать за міграцією українців на територію окупованої країни. За даними УВКБ ООН, станом на початок 2023 року в Росії та Білорусі проживало приблизно 2,9 мільйона українців. Проте, скільки з них поїхало туди добровільно, а скільки було депортовано окупантами, наразі неможливо точно сказати [4].

Українські переселенці вже в більшій мірі отямилась після початку повномасштабної війни і згадали, що краще там, де нас немає. Сьогодні багато людей порівнюють умови, підраховують гроші і вирішують, в яку країну поїхати і почати нове життя. Українці, які проживають в Європі, все активніше змінюють країну проживання. На початку повномасштабної війни Польща була основною базою для українських біженців, але тепер це місце змінила Німеччина. Основні причини міграції працівників на Захід – матеріальні. У Німеччині особи з високим соціальним забезпеченням і високою зарплатою. І, розуміючи, що війна затягується, українці починають замислюватися про свою далеку перспективу та шукати комфортніших умов життя.

Згідно з дослідженням міграційної платформи EWL, на рішення біженців мігрувати з Польщі до Німеччини впливають не лише матеріальні аспекти, а й головним чином наявність друзів і знайомих у Німеччині (43%). Німеччина пропонує більш привабливі соціальні виплати (42%), можливості



накопичити більше заощаджень (38%) і можливості більш високооплачуваної роботи (27%).

«Після 24 лютого 2022 року Німеччина відповіла на наплив біженців із України запровадженням ліберальних правил доступу до ринку праці, швидких і часто обов'язкових мовних і професійних курсів для цих громадян України. Водночас країна використовує високий рівень професійної кваліфікації українських громадян. Ці дії в поєднанні з гострою нестачею робочої сили на німецькому ринку вказують на ймовірність подальшого посилення цього міграційного тренду», — коментує результати дослідження Анджей Коркус, голова правління Міграційної платформи EWL [5].

Понад третина українців мають родичів, які після початку повномасштабного вторгнення Росії виїхали за кордон і обов'язково повернуться додому [6].

Згідно з опитуванням, 36% українців мають родича, який виїхав за кордон після 24 лютого 2022 року і точно планує повернутися. Решта 32% можуть повернутися, якщо вони матимуть роботу і будуть у безпеці. Для 14% це малоімовірно, оскільки вони вже почали осідати на новому місці. Остаточне рішення щодо 10% ще не прийнято.

Неповернення громадян додому після закінчення війни є складною проблемою, яка впливає на індивідів, суспільство та державу загалом. Вона може виникати з різних причин і мати різноманітні наслідки. Ось деякі аспекти проблематики та можливі наслідки неповернення українців додому після війни: гуманітарна проблема - громадяни, які виїхали під час війни та не можуть повернутися, можуть стикатися з гуманітарними труднощами. Вони можуть мати обмежений доступ до основних потреб, таких як житло, медична допомога та освіта. Трудова міграція – деякі українці можуть вирішити залишитися у країнах, де вони виїхали, через знайдені там робочі можливості; це може призвести до втрати робочої сили





## MODERNÍ ASPEKTY VĚDY

*Spazek XXXIX mezinárodní kolektivní monografie*

для України та негативно вплинути на економіку країни. Травми та психосоціальний вплив - люди, які пережили війну, можуть мати травматичні досвіди та потребу у психологічній підтримці; неповернення додому може поглибити їх психосоціальні труднощі, особливо якщо вони опинилися в новому середовищі з відмінними культурними та соціальними умовами. Втрата культурної та соціальної ідентичності - ті, хто не повертаються, можуть стикатися із втратою зв'язків із рідними та рідним культурним середовищем; це може впливати на їх соціальну ідентичність та спричинити почуття відчуження. Політичні наслідки - неповернення може мати політичні наслідки, зокрема втрату громадянської активності та участі в політичному житті України; це може вплинути на формування громадянського суспільства та демократичних процесів. Економічні втрати – неповернення може призвести до економічних втрат для країни через втрату робочої сили, низьку продуктивність та втрату податкових надходжень.

Вирішення питання неповернення українців додому після закінчення війни вимагає комплексного підходу та спільних зусиль громадянського суспільства, державних структур, міжнародних організацій та інших зацікавлених сторін.

До прикладу, потрібно забезпечити сприятливих умов для повернення українців, а саме:

- Здійснення заходів для забезпечення економічної стабільності та створення можливостей для зайнятості в регіонах, що пережили війну. Це може включати програми реконструкції інфраструктури, розвитку підприємництва та інші заходи, які стимулюють економічний розвиток.

- Відновлення життєвих умов у зоні конфлікту. Реалізація програм та проектів, спрямованих на відновлення життєвих умов в зонах конфлікту, таких як відновлення житлового фонду, відновлення інфраструктури, надання громадських послуг і робочих місць.



- Забезпечення прав та безпеки повернувшись. Гарантування прав та безпеки тих, хто повертається, включаючи захист від дискримінації та вивільнення. Важливо створити ефективну систему правової допомоги та надання інформації щодо прав та обов'язків.

- Міжнародна співпраця. Залучення міжнародних партнерів, включаючи міжнародні гуманітарні та розвиткові організації, для спільної реалізації проектів, спрямованих на відновлення та реінтеграцію.

- Інформаційна кампанія. Проведення інформаційних кампаній для роз'яснення можливостей та переваг повернення, а також для по

- Робота з агентами міграції. Здійснення співпраці з агентствами міграції та міграційними організаціями для розробки програм та послуг, які сприяють поверненню та ефективній реінтеграції.

Прогнозування того, чи повернуться українці додому після війни, є вкрай складним завданням, оскільки це залежить від ряду факторів, які можуть бути динамічними та змінюватися в часі. Рішення про повернення або залишення країни після війни визначається сукупністю певних факторів.

Основний фактор і головна проблема – безпека та стабільність в державі. Якщо ситуація в зоні конфлікту або інших регіонах стабілізується та поліпшиться з точки зору безпеки, це може стати фактором, що сприяє поверненню. Наступне, економічна ситуація - удосконалення економічних умов та створення можливостей для зайнятості може стати стимулом для повернення тих, хто виїхав через економічні труднощі. Для цього владі потрібно проаналізувати питання мінімальної заробітної плати українцям.

Інфраструктура та соціальні послуги. Відбудова України після війни стикається з рядом серйозних проблем, серед яких нестача робочих рук є однією з ключових. Ця



## MODERNÍ ASPEKTY VĚDY

*Spazek XXXIX mezinárodní kolektivní monografie*

проблема виникає з кількох причин і може вплинути на ефективність та темпи відновлення країни. Для вирішення цієї проблеми необхідно вживати комплексних заходів, таких як розвиток освітньої системи, створення сприятливого інвестиційного клімату, підтримка внутрішнього підприємництва та створення нових робочих місць. Також важливо розвивати стратегії для привертання українських мігрантів назад до країни та створення умов для їхньої ефективною реалізації.

Внаслідок зовнішніх міграційних процесів українців відбувається великий вплив на всі сфери життєдіяльності, що спричиняє проблематику для уряду та держави загалом.

Вплив еміграції на політичну арену стає важливою частиною політичної арени через масштаб і складність, пов'язану з цим явищем. Імміграція частіше стає предметом політичних баталій, які політики використовують як засіб підбадьорити виборців або атакувати опонентів. Це призводить до політизації питань імміграції та посилення соціальної напруги. Така політизація імміграції значно обмежує політичну участь іммігрантів, які працюють за кордоном. Вони фактично виключені з політичного процесу і не мають можливості реалізувати своє право голосу. Це не тільки створює сприятливі умови для фальсифікацій і маніпуляцій на виборах, але й створює вразливість до можливого втручання в процес прийняття політичних рішень.

Трудова міграція українців за кордон приносить значні соціокультурні зміни. Це не тільки дозволяє отримати нові знання та досвід, але й стимулює адаптацію до нових ситуацій, зміну цінностей і установок. Іммігранти отримують нові підходи до роботи та розуміють культурне розмаїття, спілкуючись з людьми з різних етнічних груп. Це сприяє розвитку толерантності та розширенню світогляду. Проте молоде покоління ризикує втратити свою українську ідентичність через інші культурні та екологічні впливи, які



можуть вплинути на традиційні цінності, мову та особисту ідентичність. Трудова міграція впливає на культурну та соціальну динаміку, збагачуючи досвід і перспективи, але також несе в собі потенційний ризик втрати національної ідентичності. Розуміння цих аспектів дасть змогу оцінити вплив міграції на українське суспільство, зберегти цінні аспекти традиційної культури та відкрити свідомість для нових ідей та досвіду.

Переміщення робочої сили за кордон створює соціальні проблеми. Більшість іммігрантів працюють без офіційних контрактів, що призводить до соціальних хвилювань. Лише половина з страхувальників отримує соціальне забезпечення. Україна намагалася вирішити цю проблему через добровільне пенсійне страхування переселенців, але цією можливістю мало хто скористався. Після повернення в Україну переселенці отримуватимуть мінімальну пенсію, гарантовану національним законодавством. Однак Україна несе основний тягар соціального страхування трудових мігрантів, оскільки вони не платять внески до фонду соціального страхування під час роботи за кордоном. Неможливість отримати доступ до соціальних внесків, сплачених за кордоном, обмежує соціальний захист мігрантів і може призвести до економічних труднощів для їхніх сімей і доступу до адресної соціальної допомоги.

Вплив доходів трудових мігрантів в Україні на економіку є важливим аспектом соціально-економічного розвитку [7]. Згідно зі статистикою Національного банку, річний обсяг особистих переказів з-за кордону перевищує \$5,444 млрд, що еквівалентно близько \$4,4 млрд 5% ВВП країни. Ці кошти, створені діаспорою, в основному використовуються для особистого споживання та відіграють важливу роль у збільшенні добробуту сімей. Однак слід зазначити, що його використання в інвестиційних цілях все ж не є важливим.





## MODERNÍ ASPEKTY VĚDY

*Связек XXXIX mezinárodní kolektivní monografie*

Згідно з різними дослідженнями, лише іммігранти від 7 до 8D44 використовують гроші, зароблені за кордоном, для відкриття або розширення бізнесу. Це може бути пов'язано не тільки з обмеженим рівнем прибутку від великих інвестицій, а й з нестабільністю інвестиційного середовища для малих і середніх підприємств в Україні. Крім того, відсутність доступного кредиту під заставу та вплив зростання цін і приватних трансфертів на імпорт є факторами, які ускладнюють використання коштів, зароблених у виробничих секторах економіки. Наприклад, грошові перекази з-за кордону сприяли зростанню цін на нерухомість, але для цього не обов'язково є об'єктивна економічна причина.

Європейська інтеграція України – це процес зближення України з Європейським Союзом як на рівні законів, так і на рівні правил та звичаїв, що існують у суспільстві. Мета – вступ України до ЄС.

Угода про асоціацію – це угода, яку Європейський Союз укладає з країною, яка не є членом ЄС, але зацікавлена в наближенні до європейських норм і стандартів [8].

Угода про асоціацію між Україною та Європейським Союзом є найбільшою міжнародною угодою, укладеною ЄС з третьою країною, за обсягом і сферою дії. Ця угода набрала чинності 1 вересня 2017 року. Цей документ став основою для співпраці та національних перетворень між ЄС та Україною.

Щоб приєднатися до ЄС, країни-кандидати повинні адаптувати свої закони до законодавства ЄС, сукупність якого відома як *acquis communautaire*. Обов'язковий мінімальний рівень законодавства ЄС, який буде чинним для всіх держав-членів під час процесу вступу, складається з шести кластерів, розділених на 35 глав. Одна з них, стаття 19, регулює соціальну політику та зайнятість [10].

Угода про асоціацію з Європейським Союзом визначає цілі та завдання України в різних сферах. Водночас, оскільки



законодавство ЄС часто містить лише загальні положення, Україні необхідно розробити внутрішні положення у своєму національному законодавстві, які заповнюють ці прогалини.

Розділ 21 Угоди містить цілі у сферах зайнятості, соціальної політики та рівних можливостей. Україна зобов'язана наблизити законодавство у сферах зайнятості, соціальної політики та забезпечення рівних можливостей до директив ЄС. Зокрема, Україна та ЄС мають зміцнювати діалог та співпрацю у сфері забезпечення гідної праці, політики зайнятості, безпечних і здорових умов праці, соціального діалогу, соціального захисту, соціальної інтеграції, гендерної рівності та недискримінації.

Крім того, в Угоді зафіксовано, що у контексті впровадження реформ і співробітництва між Україною та ЄС сторони мають сприяти залученню зокрема організацій громадянського суспільства у контексті впровадження реформ і співробітництва між Україною та ЄС (Стаття 421).

А отже, всі ці дії повинні в позитивній прогресії впливати на повернення українських мігрантів додому, розбудову повесної держави, залучення іноземного капіталу та економічного розвитку.

**Висновки.** Підсумовуючи вищевикладене, стаття підкреслює важливість розуміння та аналізу динаміки зовнішніх міграційних процесів українців під час періоду війни та їх взаємозв'язку із європейським інтеграційним процесом. Результати дослідження дозволяють сформулювати декілька ключових висновків, що розкривають основні аспекти зазначеної теми.

По-перше, стаття визначає, що військовий конфлікт має суттєвий вплив на міграційні стратегії населення. Зазначається, що фактори, такі як загроза безпеці, економічна нестабільність та соціальна несправедливість, визначають вибір індивідів між залишенням країни та виїздом у пошуках кращого майбутнього.



## MODERNÍ ASPEKTY VĚDY

*Svazek XXXIX mezinárodní kolektivní monografie*

По-друге, стаття досліджує взаємозв'язок між міграційними процесами та європейською інтеграцією України. Відзначається, що вибір громадян має велике значення для сприйняття України як активного учасника європейської спільноти. Взаємодія між цими двома процесами визначається не тільки сучасними викликами, але і можливостями для спільної роботи у напрямі вирішення спільних проблем.

По-третє, науковий аналіз підкреслює важливість подальших досліджень у цьому напрямку. Висновки статті вказують на необхідність глибокого розуміння різноманітних аспектів міграційних та інтеграційних процесів для розроблення ефективних стратегій відновлення та розвитку України.

У цілому, дослідження підтверджує актуальність вивчення динаміки міграцій під час війни та розуміння їхнього впливу на процеси європейської інтеграції. Висновки статті можуть служити основою для подальших розвідок та стратегій в контексті відновлення та розвитку України.

### Список використаних джерел:

1. Український дослідницький простір в умовах війни: адаптація й перезавантаження технічних і юридичних наук: збірник матеріалів доповідей учасників міжнародної науково-практичної конференції. (Харків-Рига, 31 травня 2022 р.). Харків, 2022. 242 с.

2. Імплементційне рішення Ради (ЄС) від 04.03.2022р. // ст.5 Директиви 2001/55/ЄС. URL : <https://ips.ligazakon.net/document/MU22006>.

3. Перелік організацій та фондів, які допомагають українцям під час війни. *Асоціація міст України*. URL : <https://auc.org.ua/novyna/perelik-organizaciy-ta-fondiv-yaki-dopomagayut-ukrayincyam-pid-chas-viyny>.



4. Економічна правда. Українські мігранти, що піднімають економіку Європи. *Економічна правда*. URL : <https://www.epravda.com.ua/publications/2023/01/10/695807>.

5. Інформаційна компанія «Фокус». Міграція задля кращого життя. Куди й чому переїжджають українські біженці. URL : <https://focus.ua/uk/economics/609567-migraciya-zadlya-krashchogo-zhittya-kudi-y-chomu-perejizhdzhayut-ukrajinski-bizhenci>.

6. Звіт за підсумками дослідження «Оцінка міграційних процесів та настроїв». *Нью Імідж Маркетинг Груп*. URL : <https://news.depo.ua/ukr/news/povernennya-ukraintsiv-z-za-kordonu-pislya-viyni-shcho-sponukae-i-shcho-zavazhae-dani-opituvannya-202303281447079>

7. Пеньковські Є. Вплив трудової міграції на українську економіку. URL : <https://voxukraine.org/vpliv-trudovoyi-migratsiyi-na-ukrayinsku-ekonomiku>.

8. Євросоюз продовжує статус тимчасового захисту для українців ще на рік. Вступ до ЄС. URL : <https://eu-ua.kmu.gov.ua>.

9. Соціальна політика і зайнятість: наскільки Україна готова до вступу в ЄС, <https://cedos.org.ua/researches/soczialna-polityka-i-zajnyatist-naskilky-ukrayina-gotova-do-vstupu-v-yes/>





### *§5.2 ВПЛИВ ЗБРОЙНОЇ АГРЕСІЇ РФ НА ВЛАСНІСТЬ ТА ПРАВА ВЛАСНИКІВ: ЗАХИСТ ПРАВОВИХ ІНТЕРЕСІВ УКРАЇНСЬКИХ ГРОМАДЯН НА ОКУПОВАНИХ ТА ДЕОКУПОВАНИХ ТЕРИТОРІЯХ (Резворович К.Р., Дніпропетровський державний університет внутрішніх справ)*

**Вступ.** Запровадження воєнного стану на всій території України спричинило значні зміни в житті держави, суспільства в цілому та кожного окремого громадянина. Була проведена законотворча робота та внесені численні зміни до законодавства України. Були суттєво обмежені такі права громадян, недоторканність житла, право на власність і право на недоторканність приватного життя, право на невтручання в листування, телефонні розмови, телеграфні та інші повідомлення, право на невтручання в особисте і сімейне життя, свобода пересування та вільно перетинати кордон, обирати місце проживання тощо. Права на вільне вираження своїх поглядів і переконань також суттєво обмежуються. Право власності є, з одного боку правом, яким користуються майже всі громадяни України, а з іншого боку, правом, яке захищається і забезпечується в правовій сфері, будь то цивільне право, кримінальне право, конституційне право або міжнародне право.

Аналізуючи джерела з проблеми дослідження, можна дійти висновку, що питання, які стосуються теми права власності під час воєнного стану, викликають значний інтерес як у багатьох науковців. Важливими у цьому напрямку є дослідження А. Хребтова та І. Таран [12], які дають можливість краще зрозуміти сутності права власності в умовах воєнного стану, а також як відбувається примусове відчуження та вилучення майна. Важливу інформацію для цього дослідження містить доповідь Уповноваженого Верховної Ради України з прав людини про дотримання прав осіб, які



постраждали внаслідок збройної агресії РФ проти України [10]. Важливо зазначити, що публікація «Право власності громадян України, які постраждали внаслідок проведення антитерористичної операції, як об'єкт гарантування адміністративно-правового захисту» Т. Котормуса [3] дає нам додатковий матеріал для дослідження. Змістовні характеристики та аналіз основних законодавчих положень, якими регламентується питання захисту права власності здійснив О. Франков у своїй статті «Захист права власності в умовах воєнного стану» [11]. Потрібно зазначити, що науковці вивчали це питання поверхнево. Тому теоретичною основою дослідження слугують нормативно-правова база українського та міжнародного законодавства.

**Виклад основного матеріалу.** Захист законних прав і свобод громадян є одним з основних обов'язків держави. Однак існують ситуації, коли такі обмеження є неминучими і можуть бути застосовані лише у спосіб та у межах, передбачених чинним законодавством. Конституція України передбачає винятки щодо запровадження певних обмежень прав і свобод людини. Такі підстави безпосередньо пов'язані із застосуванням воєнного та надзвичайного стану.

24 лютого 2022 року президент запровадив в Україні воєнний стан. Воєнний стан - особливий правовий режим, що запроваджується в Україні та окремих її регіонах у разі збройного нападу або загрози незалежності та територіальній цілісності Української держави і який надає відповідним органам державної влади, військовому командуванню, органам військової адміністрації та органам місцевого самоврядування повноваження, необхідні для відвернення загрози, відбиття збройного нападу, гарантування державної безпеки, гарантування та усунення загрози територіальному повітрі, а також для забезпечення безпеки держави. [7]



## MODERNÍ ASPEKTY VĚDY

*Spazek XXXIX mezinárodní kolektivní monografie*

Слід зазначити, що одним із ключових напрямів національного розвитку є політика, спрямована на захист прав. Директива спрямована на забезпечення прав і свобод людини і громадянина, створення необхідних гарантій для їхньої реалізації та ефективних механізмів захисту прав у разі їхнього порушення. Основним засобом юридичного захисту порушених прав є суд, який гарантує кожному право на оскарження судових рішень, дій чи бездіяльності державних і місцевих органів, посадових осіб і службовців.

Юридична допомога та доступ до правосуддя є важливими правами людини та фактичними механізмами, що гарантують усі інші права людини.

У зв'язку з тимчасовою окупацією частини території України, на цій території неможливо фізично створити суди, правоохоронні органи та центри безоплатної юридичної допомоги, а також вжити всіх можливих заходів для забезпечення доступу до української системи правосуддя. Для України дуже важливо забезпечити доступ громадян, які проживають на тимчасово окупованих територіях, до української системи правосуддя.

В ситуаціях, коли функціонування судів і правоохоронних органів на тимчасово окупованих територіях припинено, єдиним ефективним механізмом доступу громадян, які перебувають під тимчасовою окупацією, до українського правосуддя (судів і правоохоронних органів) є електронна комунікація. В цьому контексті використання електронних адрес для зв'язку з поліцією, прокуратурою та судами, а також запровадження електронних судів є позитивним зрушенням. У більшості випадків усі контактні дані доступні на офіційних веб-сайтах цих установ, хоча іноді правоохоронні органи не підтримують електронну комунікацію. Важливо також зазначити, що деякі офіційні урядові веб-сайти та електронні документи були недоступні в перші кілька місяців після початку війни.



Після початку повномасштабної війни велика кількість законних правовласників втратила прямий контроль над своєю власністю. Мільйони людей є внутрішньо переміщеними особами або покидають Україну. Тисячі людей загинули, а їхні права власності переходять до законних спадкоємців. Сотні тисяч людей поповнили лави збройних сил або брали участь у матеріально-технічному забезпеченні армії. Люди на окупованих територіях можуть не мати доступу до інформації про процедури чи методи повідомлення про шкоду. У всіх цих випадках люди можуть не знати, що їхня власність пошкоджена чи знищена, можуть не мати змоги отримати документацію на підтвердження своїх прав або не знати, як подати клопотання. Доступ до правової допомоги є невід'ємним складником права на доступ до правосуддя. Зрозуміло, що фізична відстань між людьми на тимчасово окупованих територіях вносить свої нюанси в процедуру взаємодії між громадянами та адвокатами.

Позитивним зрушенням у цьому контексті є відсутність законодавчих обмежень щодо укладення договорів про надання правової допомоги дистанційно (в електронній формі).

В стаття 41 Конституції України вказано, що ніхто не може бути незаконно позбавлений права власності. Право на приватну власність є невід'ємним. Експропріація приватної власності може застосовуватися лише як виняток з мотивів суспільної необхідності, у встановленому законом порядку та за умови попереднього і повного відшкодування її вартості. Лише у випадках воєнного або надзвичайного стану допускається примусове відчуження таких об'єктів з наступним повним відшкодуванням їх вартості [2].

У статті 2 Цивільного кодексу України [13], визначені суб'єкти права власності. Ними є громадяни України, а саме фізичні та юридичні особи, а саме фізичні та юридичні особи. Учасниками цивільних відносин є держава Україна, Автономна







Варто також зазначити, що примусове відчуження або вилучення майна у зв'язку з введенням та здійсненням заходів конституційного режиму воєнного стану здійснюється місцевими адміністраціями, виконавчими органами або військового командування за погодженням з відповідними виконавчими органами місцевих рад. Рішення складається у формі акту за єдиним зразком, затвердженим Радою Міністрів України.

Відмова від підписання документів та залишення місця проживання не є перешкодою для експропріації майна на користь держави.

Експропріація майна в умовах воєнного стану відбувається навіть за наявності певного заборгування такого як іпотека, застава або право застави.

Майно підлягає примусовому відчуженню або вилученню навіть якщо під час складання акта про примусове відчуження або вилучення майна не був присутній власник.

Експропріація майна має здійснюватися на підставі експертної оцінки. Однак, якщо немає можливості найняти експерта, така оцінка може бути проведена органами державної влади та місцевого самоврядування після консультацій з власником майна. Якщо власник нерухомості відмовляється або відсутній, ці органи мають право провести власну оцінку. Оцінка майна може бути оскаржена в суді.

Якщо є заперечення щодо оцінки майна, доцільно вказати про це на зворотному боці форми заперечення та послатися на документи про реальну вартість майна, якщо такі є. Тому, за можливості, представникам компанії варто заздалегідь підготувати інвентаризацію майна, провести ринкову оцінку та в подальшому документально підтвердити свою позицію щодо вартості майна у разі відчуження майна.

Важливо зазначити, що стаються випадки, коли експропрійоване майно вціліло після скасування воєнного



## MODERNÍ ASPEKTY VĚDY

*Связек XXXIX mezinárodní kolektivní monografie*

стану і початковий власник вимагає повернення майна. Таке повернення буде відбуватися через суд. Рішення суду стане підставою для повернення майна, воно буде мати законну силу. У такому випадку власник зобов'язується повернути грошову суму, отриману у зв'язку з передачею майна, з вирахуванням обґрунтованої плати за користування майном.

До того ж, колишній власник примусово відчуженого майна може вимагати взамін іншого майна, якщо це дозволяють обставини.

Загалом українське законодавство передбачає заборону відчуження майна, на яке накладено арешт для забезпечення прав інших осіб. Прикметно, що законопроект не передбачає зобов'язань сторони, яка отримує компенсацію, перед третіми особами. Це зрозуміло, наприклад, якщо він спрямований на захист особистих і майнових прав та інтересів дітей, які мають у власності або проживають у житлових будинках, квартирах чи інших приміщеннях, на які накладено заборону відчуження.

Захист права власності в умовах воєнного стану забезпечують всі учасники кримінального процесу, включно зі стороною обвинувачення, тобто прокуратурою. Водночас захист права власності однаковою мірою стосується потерпілих, підозрюваних та обвинувачених. Їхні інтереси мають бути захищені на всіх стадіях кримінального провадження. Після досудового розслідування захист майнових прав цих суб'єктів переходить до суду. Далі суд зобов'язаний вжити заходів щодо забезпечення кримінального судочинства, наприклад, накладати арешт на майно та санкціонувати обшук. Захист прав власності відбувається незалежно від спеціальних правових систем, наприклад, конституційного права, міжнародного права, цивільного права, цивільного процесуального права, кримінального права, кримінально-процесуального права тощо.

Відповідно до статті 11 Закону України «Про забезпечення прав і свобод громадян та правовий режим на тимчасово



окупованій території України», право власності на тимчасово окупованих територіях захищається відповідно до законодавства України [5].

Набуття права власності на нерухоме майно на тимчасово окупованих територіях відбувається за межами тимчасово окупованих територій відповідно до законодавства України.

Будь-які дії щодо нерухомості (у тому числі земельних ділянок), вчинені на тимчасово окупованій території з порушенням вимог цього Закону та інших законів України, є недійсними з дня їх вчинення. У разі введення воєнного стану положення цієї статті за рішенням Ради Міністрів України можуть бути поширені на тимчасово окуповані території та повітряний простір.

В умовах воєнного стану протягом одного місяця з дня введення або скасування воєнного стану проводиться державна реєстрація права власності на нерухоме та інше речове майно, що розташоване в Автономній Республіці Крим, Донецькій, Запорізькій, Луганській, Харківській, Херсонській областях, місті Севастополі або в іншій місцевості.

Державний реєстратор зможе прийняти рішення тільки після розгляду заяви та документів до неї.

Після завершення реєстрації та внесення запису про право до Державного реєстру прав складається витяг, який публікується на порталі судової влади. З цим витягом можна ознайомитися в будь-який час і, за необхідності, роздрукувати. На прохання заявника реєстратор або нотаріус може роздрукувати витяг замість спеціального бланка з підписом та печаткою.

Резолюція Ради Європи № 1708 спрямована на забезпечення своєчасної та ефективної компенсації біженцям і внутрішньо переміщеним особам за втрату доступу та прав на житло, землю і майно, від яких вони відмовилися, не чекаючи на результати переговорів щодо врегулювання збройних конфліктів або статусу певних територій [1].





## MODERNÍ ASPEKTY VĚDY

*Spazek XXXIX mezinárodní kolektivní monografie*

Наразі є певні обмеження щодо порядку отримання матеріальної допомоги за пошкоджене майно та компенсації за зруйноване житло. Так, грошова компенсація надається лише постраждалим, які є власниками будинків, розташованих на територіях, підконтрольних Уряду України. Недоліком є те, що власники будинків, зруйнованих на тимчасово окупованих територіях, не мають права на компенсацію, поки ці території не стануть знову під контроль України.

Брак правових механізмів компенсації особам, чиє майно було знищено або пошкоджено внаслідок збройних нападів, свідчить про невиконання державою своїх позитивних зобов'язань. Оскільки доступ до реституції та компенсації є фундаментальними правами людини, такий механізм має бути запроваджений на рівні спеціального закону, а не постанови.

1 квітня 2022 року Верховна Рада ухвалила законопроект про компенсацію за пошкодження та знищення певних категорій нерухомого майна. Законопроект «Про відшкодування шкоди та руйнувань окремим категоріям нерухомого майна внаслідок воєнних дій, терористичних актів і диверсій, спричинених воєнною агресією Російської Федерації»[6], який набуде чинності одразу після його прийняття, поширюється на пошкодження та знищення майна, спричинені збройною агресією проти України.

У випадках знесення, повного знищення, позбавлення або відчуження майна на окупованих територіях (де питання полягає в оцінці відповідного майна та наявності відповідних доказів) розмір компенсації збільшується і мова може йти про відшкодування матеріальної шкоди та шкоди, не пов'язаної з порушенням прав людини, або про інші способи відповідно до цивільного законодавства. Однак в обох випадках важливо зібрати необхідну інформацію та докази, оцінити знищене або пошкоджене майно, визначити відповідний розмір компенсації (оскільки предметом позову в таких випадках є шкода) та



встановити, в чому полягає фундаментальне порушення права власності.

Україна не перша країна, яка запроваджує та експериментує з таким механізмом. Так чи інакше, питання компенсації та реституції майна вже передбачено в законодавстві інших країн (наприклад, Грузії). Важливим в цьому є те, що такий механізм неодноразово вже застовувався в міжнародній практиці відшкодування шкоди, завданої внаслідок воєнних дій. Так, якщо шкода була завдана в результаті військового нападу, компенсація за шкоду, заподіяну руйнуванням житла, може бути стягнута в Європейському суді з прав людини.

При аналізі основних положень законопроекту виникають наступні питання. Варто зазначити, що закон спрямований лише на забезпечення компенсації за пошкодження та знищення певних категорій майна за певних умов, але пропонуються різні механізми компенсації. Але в деяких випадках не передбачена можливість отримання грошової компенсації.

Наказ Президента № 64 «Про введення воєнного стану в Україні» [8] від 24 лютого 2022 року застосовується з дня набрання ним чинності. Іншими словами, майно, знищене до 24 лютого 2022 року, має бути компенсовано в порядку, встановленому раніше. Крім того, норми законопроекту не передбачають процедури компенсації за зруйноване нерухоме майно на тимчасово окупованих територіях.

Отже, в умовах воєнного стану застосовуються лише процедури примусового відчуження та подальшої компенсації вартості об'єктів приватної та комунальної власності, а їх конфіскація здійснюється лише за рахунок державної власності. Держава не захищає права власності та не визнає акти (рішення, документи), видані органами та особами, створеними, обраними або призначеними органами або



особами у спосіб, не передбачений законодавством України на тимчасово окупованій території.

Зрештою, питання захисту права власності в умовах воєнного стану, потребують детальнішого дослідження в різних його аспектах, зокрема з наукової точки зору.

**Висновки.** Окуповані території України залишаються суверенною територією України, незважаючи на їхній тимчасовий неконтрольований статус. На цих територіях залишаються українські громадяни та юридичні особи, а також їхнє майно. Як правова та соціальна держава, Україна зобов'язана гарантувати та забезпечувати права фізичних та юридичних осіб. Окуповані території не є винятком.

Для України дуже важливо забезпечити громадянам, які проживають на тимчасово окупованих територіях, доступ до української системи правосуддя. Захист прав власності відбувається незалежно від спеціальних правових систем, наприклад, конституційного права, міжнародного права, цивільного права, цивільного процесуального права, кримінального права, кримінально-процесуального права тощо.

В умовах воєнного стану застосовується лише процедура примусового відчуження та подальшого відшкодування вартості приватного та комунального майна, а його вилучення здійснюється виключно за рахунок державної власності.

Захист права власності у воєнний час — завдання, м'яко кажучи, неординарне. Втім, міжнародний досвід доводить, що це тривалий і складний, але цілком реальний процес.

Україна, безсумнівно, переможе спочатку на військовому фронті, а потім і на юридичному. Для цього не потрібно чекати, поки буде знята окупація; всі збитки мають бути задокументовані, оцінені та відсуджені в судовому порядку.

В сучасній юридичній літературі відсутні чіткі наукові дослідження, які б розглядали питання права власності в умовах воєнного стану. Тому існує потреба в більш чіткому



аналізі положень українського законодавства щодо майнових відносин в умовах воєнного стану.

### Список використаних джерел:

1. Вирішення майнових питань біженців і внутрішньо переміщених осіб: Резолюція Парламентської Асамблеї Ради Європи № 1708 від 28 січня 2010 року. URL: <https://www.ombudsman.gov.ua/uk/rezolyuciya-parlamentskoyi-asambleyi-radi-yevropi-1708-virishennya-majnovih-pitan-bizhenciv-i-vnutrishno-peremishchenih-osib> (дата звернення: 05.07.2023)

2. Конституція України від 28. 06. 1996 р. URL: <https://zakon.rada.gov.ua/laws/show/254%D0%BA/96-%D0%B2%D1%80> (дата звернення: 05.07.2023)

3. Котормус Т. Право власності громадян України, які постраждали внаслідок проведення антитерористичної операції, як об'єкт гарантування адміністративно-правового захисту. *Вісник національного університету «Львівська політехніка». Серія: Юридичні науки.* 2017. Т. 2017, № 884. С. 138-146 URL: <https://doi.org/10.23939/law2017.884.138> (дата звернення: 05.07.2023)

4. Міжнародне приватне право та захист прав людини в умовах військової агресії: М58 збірник тез доповідей та повідомлень за матеріалами студентської наукової інтернет конференції (м. Харків, 15 листопада 2022 р.) / за ред. д.ю.н., проф. Д. В. Лук'янова. Харків: НЮУ імені Ярослава Мудрого, 2022. 327 с. URL: <https://nauka.nlu.edu.ua/nauka/vnd/zbirnykunaukovyh-konferenczij/>. (дата звернення: 05.07.2023)

5. Про забезпечення прав і свобод громадян та правовий режим на тимчасово окупованій території України : Закон України від 15.04.2014 р. № 1207-VII : станом на 2 черв. 2023 р. URL: <https://zakon.rada.gov.ua/laws/show/1207-18#Text> (дата звернення: 05.07.2023)





6. Про компенсацію за пошкодження та знищення окремих категорій об'єктів нерухомого майна внаслідок бойових дій, терористичних актів, диверсій, спричинених збройною агресією Російської Федерації проти України, та Державний реєстр майна, пошкодженого та знищеного внаслідок бойових дій, терористичних актів, диверсій, спричинених збройною агресією Російської Федерації проти України : Закон України від 23.02.2023 р. № 2923-IX. URL: <https://zakon.rada.gov.ua/laws/show/2923-20#Text> (дата звернення: 05.07.2023).

7. Права інтелектуальної власності в умовах воєнного стану: адвокат Потоцький. URL: <https://advokatpost.com/prava-intelektualnoi-vlasnosti-v-umovakh-voiennoho-stanu-advokat-pototskyj/> (дата звернення: 05.07.2023)

8. Про введення воєнного стану в Україні: Указ Президента України від 24.02.2022 р. № 64/2022 : станом на 19 трав. 2023 р. URL: <https://zakon.rada.gov.ua/laws/show/64/2022#Text> (дата звернення: 05.07.2023).

9. Про передачу, примусове відчуження або вилучення майна в умовах правового режиму воєнного чи надзвичайного стану : Закон України від 17.05.2012 р. № 4765-VI : станом на 29 верес. 2022 р. URL: <https://zakon.rada.gov.ua/laws/show/4765-17#Text> (дата звернення: 05.07.2023).

10. Спеціальна доповідь уповноваженого Верховної Ради України з прав людини щодо додержання прав осіб, які постраждали внаслідок збройної агресії РФ проти України за період 24 лютого – 31 жовтня 2022 р. URL: <https://ombudsman.gov.ua/storage/app/media/%D0%94%D0%BE%D0%BF%D0%BE%D0%B2%D1%96%D0%B4%D1%96%D0%94%D0%BE%D0%BF%D0%BE%D0%B2%D1%96%D0%B4%D1%8C.pdf> (дата звернення: 05.07.2023)

11. Франков О. Захист права власності в умовах воєнного стану. *Наукові записки Львівського університету бізнесу та права. Серія економічна. Серія юридична.* 2022. Вип.34. С. 77–83. URL: <https://doi.org/10.5281/zenodo.7105159> (дата звернення: 05.07.2023).



12. Хребтова А., Таран І. Право власності в умовах воєнного стану. *Науковий вісник Ужгородського національного університету. Серія: Право.* 2022. № 70. С. 210-213 URL: <http://visnyk-pravo.uzhnu.edu.ua/article/view/257553/254381> (дата звернення: 05.07.2023).

13. Цивільний кодекс України від 16.01.2003 № 435-IV. Редакція від 10.06.2023 URL: <https://zakon.rada.gov.ua/laws/show/435-15#Text> (дата звернення: 05.07.2023).



### ODDÍL 6. HISTORICKÉ VĚDY

*§6.1 ПОСАДА ГЕНЕРАЛ-ГУБЕРНАТОРА ЯК ВЛАДНА ІНСТИТУЦІЯ В ПРАВОБЕРЕЖНІЙ УКРАЇНІ НАПРИКІНЦІ XVIII – НА ПОЧАТКУ XIX СТ. (Ткачук А.П., Волинський національний університет імені Лесі Українки)*

**Вступ.** Російська абсолютистська монархія впродовж усього XVIII ст. неухильно проводила політику ліквідації залишків колишньої самостійності анексованих нею регіонів. В цьому процесі важливу роль відігравали пошуки й реалізація найбільш ефективних форм територіально-адміністративної організації держави результатом яких стало впровадження губернського устрою та появи генерал-губернаторств.

Еволюція російської державності у другій половині XVIII ст. йшла шляхом реформування системи державної влади та її апарату, і зокрема, мережі місцевих адміністративно-політичних органів, що практично виконували завдання та функції держави.

**Виклад основного матеріалу.** Реформа місцевого управління в другій половині XVIII ст. була започаткована 1764 р., з прийняттям «Настанови губернаторам». Цей нормативний акт свідчив, що імперська влада прагнула посилити принцип єдиноначальності в губерніях, шляхом підпорядкування одному урядовцю всіх органів місцевої влади. «Настанови губернаторам», визначаючи правовий статус губернаторів та місце в структурі органів влади, стали законодавчою основою їх діяльності. Губернатор називався головним посадовцем губернії і, будучи «повіреною особою» монарха, у своїй діяльності підпорядковувався йому та Сенату: «у всьому, як хазяїн своєї губернії, звітувати і відповідати



повинен і незнанням або непроглядністю відговорюватися не може» [1].

Адміністративні реформи 70–90-х роках XVIII ст. продовжили модернізацію системи державного управління. Всі установи та посадові особи, створені за реформою 1775 р., розділялися на три основні групи: адміністративно-поліцейські, фінансово-господарські та судові.

Політика зміцнення абсолютизму в державному управлінні була реалізована в губернській реформі, в ході якої постала оновлена структура органів місцевої влади. Відповідно до указу «Установлення для управління губерній Всеросійської імперії» від 7 листопада 1775 р. в Російській імперії запроваджувався новий адміністративний устрій.

До даної реформи Росія була поділена на 23 губернії, 66 провінцій та близько 1780 самостійних повітів (не враховуючи повітів губернських та провінційних міст). Більшість губерній були дуже великими територіальними одиницями тому згідно реформи 1775 р. відбулося подрібнення губерній і їх кількість зросла до 50. Кожна губернія поділялась на повіти, а провінцію, як територіальну одиницю, було ліквідовано. Також, згідно реформи запроваджувалося 19 намісництв у складі двох-трьох та більше губерній, а також змінено принцип визначення розмірів адміністративних одиниць, за основу якого було прийнято кількість населення. Тепер населення кожної губернії мало становити від 300 до 400 тисяч осіб, а повіту – 20–30 тисяч осіб [2]. Новий адміністративно-територіальний поділ мав за мету підвищити ефективність податкової, поліцейської, судової системи і був заснований за принципом статистичного розрахунку. Більшість губерній отримали назви відповідно до губернських міст (Тверська, Вологодська); деякі – відповідно до річок (Єнісейська), озер (Забайкальська), історичних назв місцевості (Подільська, Волинська) та ін.





## MODERNÍ ASPEKTY VĚDY

*Spazek XXXIX mezinárodní kolektivní monografie*

Роль ланки, яка поєднувала вище та місцеве управління відігравав інститут імператорського намісництва, введений імператрицею Катериною II в столичних губерніях та великих округах-регіонах, які охоплювали по кілька губерній. Намісники (генерал-губернатори) призначались переважно з вищих сановників і, як правило, мали дуже широкі повноваження. Намісник був головою місцевої адміністрації і поліції, здійснював загальний нагляд за всім апаратом управління та суду, чиновниками та становими органами генерал-губернаторства. Формально він не міг втручатися у судочинство, оскільки згідно «Установлення» «государів намісник не є суддею, але є оберігателем імператорської величності виданого узаконення». Однак він міг здійснювати тиск на суддів під час винесення судових рішень, зупиняти виконання вироку. В період впровадження Катериною II місцевої реформи головна роль намісника полягала у введенні нового губернського устрою, губернських установ, нового стилю управління. В «Установленні» на намісників поклали нові обов'язки щодо забезпечення благоустрою в намісництві, дотримання виконання законів, а також, «стримання розкоші, марнотратства та жорстокості» [3].

Однією з головних рис інституту генерал-губернаторства був особистісний, а не правовий характер його влади. Саме ступінь особистої довіри з боку імператора до персони, яка займала цю посаду, обумовлював фактично необмежену владу генерал-губернатора у ввіреному йому регіоні. Але навіть значні повноваження не давали йому законного самостійного права без згоди центру видавати обов'язкові постанови, командувати військовими силами, розпоряджатися грошовими ресурсами. Іншою виразною рисою інституту генерал-губернаторства був його надзвичайний характер. Генерал-губернатори не призначались в регіони, де було все спокійно. Вони призначались або в окраїни, які незадовго перед тим були



завойовані й анексовані Російською імперією, і тепер їх потрібно було інкорпорувати до складу держави, або в регіони, де загострювалися соціальні чи політичні конфлікти й виникала загроза самодержавному режиму, або в столиці, де, власне, ця самодержавна влада знаходилася. Генерал-губернатор, на відміну від губернатора, призначався в регіон не для того, щоб ним стабільно управляти, а для того, щоб ним правити, будь-яким шляхом прискорювати його перетворення з «окраїни» (території другого гатунку) чи «джерела напруження» в спокійну, внутрішню, слухняну російську губернію. І чим менше законів визначали межі його діяльності, тим успішніше він реалізовував особисту довіру імператора.

Встановлення російської системи управління на Правобережжі України супроводжувалося зміною адміністративно-територіального поділу та створенням регіональних і місцевих установ та органів влади. Оскільки в Російській імперії відповідно до положень «Установлення для управління губерніями» йшов процес реформування адміністративно-територіального устрою та структури місцевих владних інституцій, то процедура підготовки відкриття намісництв на анексованих українських землях і територіях центральної Росії була в основному схожою і мала два етапи. Призначений імператрицею намісник вивчав стан справ і спираючись на підпорядкованих йому вищих чинів майбутньої адміністрації (губернаторів, віце-губернаторів та ін.) фактично готував відкриття губернії на місці. Генерал-губернатор отримував від імператриці особливу інструкцію, у якій перераховувалися його обов'язки і першочергові справи по облаштуванню присутствених місць (державних адміністративних органів) на ввіреній йому території. Сенату надсилався підписаний Катериною II указ про створення відповідного намісництва і про призначення генерал-губернатора. На другому етапі здійснювалася безпосередня робота щодо відкриття урядових



## MODERNÍ ASPEKTY VĚDY

*Spazek XXXIX mezinárodní kolektivní monografie*

органів як в губернському центрі, так і у повітових містах, куди спеціально для цього відряджалися чиновники.

Функціонування нових адміністративних одиниць фактично розпочиналося з часу призначення генерал-губернатора. Проведення реформи місцевого управління відповідно до «Установлення для управління губерніями» та відкриття намісництв на землях центральної частини Російської імперії в середньому займало 6–8 місяців. Ці ж процеси на території Правобережної України, маючи свою специфіку, тривали дещо довше.

Створення інституції генерал-губернаторства на анексованих в ході поділів Речі Посполитої територіях розпочалося раніше офіційного запровадження губернської моделі управління. Катерина II доручила управляти «новоприєднаними землями» головнокомандувачу російськими військами генералу М. Кречетнікову. 27 березня 1793 р. поблизу м. Полонне, де були розташовані російські війська, генерал-аншеф М. Кречетніков за повелінням імператриці Катерини II оголосив «Маніфест про приєднання польських областей до Росії» [4].

Новопризначений генерал-губернатор отримав широкі повноваження для здійснення адміністративних та поліцейсько-фінансових перетворень, які багато у чому повторювали губернаторські з тією лише різницею, що наміснику одночасно підпорядковувались не одна, а декілька губерній.

Оскільки цей посадовець повинен був виконати надзвичайно важливі конкретні організаційно-адміністративні функції у ввіреному йому Правобережжі, то він отримав майже необмежену владу. Верховна влада від самого початку не ставила генерал-губернаторів у визначені правові рамки і дозволяла їм з багатьох питань приймати власні рішення, виходячи із міркувань доцільності.

З огляду на поставлені імператрицею Катериною II першочергові завдання, генерал-губернатор М. Кречетніков



повинен був встановити і облаштувати кордони з Австрією й Туреччиною, організувати складення карт приєднаних областей із точним їх описом, провести ревізію й інвентаризацію земель і майна, яке отримала Російська імперія, а також здійснити загальний перепис «оподаткованого населення» з метою детального обліку прибутків казни, розформувати польські війська, організувати митниці і найголовніше – розпочати створення управлінських структур (присутствених місць) і формування їх чиновницького апарату у Мінській, Брацлавській, Ізяславській губерніях [5]. Тимчасовою резиденцією генерал-губернатора стало містечко Лабунь. Однак особливих результатів діяльність М. Кречетнікова на посаді генерал-губернатора не принесла, оскільки 9 травня наступного року він помер.

Продовжувати політику першого генерал-губернатора даного регіону було доручено генерал-поручику Т. Тутолміну, який у 1793 р. став Мінським, Ізяславським та Брацлавським генерал-губернатором, отримавши від імператриці широкі повноваження для управління цими територіями. Для нього залишилися актуальними ті ж напрямки діяльності, що були визначені за його попередника.

Вступаючи на посаду, Т. Тутолмін виклав своє бачення функцій генерал-губернатора головні з яких полягали в збереженні спокою і тиші, особистої безпеки, запобігання нестачі всього необхідного для життя, правомірність зборів, збереження власності, рівне для усіх правосуддя і повна дія законів. Це на думку високопосадовця було головним завданням його як новопризначеного керівника регіону. Посадовець вважав, що успіх в управлінні приєднаним від Речі Посполитої краєм залежить як від виконання розпоряджень і законодавчих актів центральної влади так і місцевого начальства. Тому, наприклад, звертаючись до губернатора Брацлавської губернії Брехмана Т. Тутолмін поставив категоричну





## MODERNÍ ASPEKTY VĚDY

*Spazek XXXIX mezinárodní kolektivní monografie*

вимогу до всіх посадовців максимально сприяти реалізації урядового курсу [6, С. 691; С. 285–287].

До повноважень новопризначеного генерал-губернатора входило завершення розподілу новоприєднаних земель на повіти та складання їхніх карт, приведення в дію адміністративних реформ: створення адміністративно-територіальних, поліцейських та фінансових структур. Його не задовольнила якість результатів першого камерального опису приєднаних земель бо необхідними були точні дані про чисельність населення в селах та містах, стан ремесл, розмір земельних угідь. Для уточнення даних Т. Тутолмін 10 вересня 1793 р. розпорядився створити три спеціальні комісії в кожній із підпорядкованих йому губерній. У зв'язку з тим, що органи губернського правління перебували ще в стадії формування, то ці тимчасові комісії мали виконувати й адміністративні функції. Однак термін їхньої діяльності виявився тривалішим, через напружену політичну ситуацію, а також тому, що Катерини II не мала наміру встановлювати особливе управління на приєднаних територіях [7, С. 127–128].

Для ефективної реалізації визначених завдань генерал-губернатору безпосередньо підпорядковувалися члени генерального штабу, повітові землеміри, офіцери, яким доручили створення карт, камеральних описів і зібрання відомостей про кількість мешканців краю, приєданого до імперії, про права належності нерухомого майна, про казенні доходи, про інше. Окрім перерахованих функцій, перед цими чиновниками та офіцерами ставилися завдання допомогти губернаторам у створенні органів влади на місцях – у губерніях та повітах. Для благоустрою і утримання новостворюваних губерній Катерина II дозволила використовувати кошти від зібраних неокладних зборів, які дворяни і духовенство платили добровільно зі своїх прибутків [8].



За час перебування на посаді генерал-губернатора Т. Тутолміна Катерина II не раз надсилала йому вказівки щодо адміністративного облаштування підпорядкованих йому губерній, функціонування державних органів управління, забезпечення стабільних надходжень прибутків у казну тощо. Разом із розпорядженнями головний чиновник краю отримував і більше повноважень для їх ефективної реалізації. Проте, якщо М. Кречетніков, займаючи посаду генерал-губернатора, поєднував військові та цивільні функції, то, призначаючи Т. Тутолміна керівником колишніх земель Речі Посполитої, імператриця ці дві частини управління розділила. За її рескриптом від 20 червня 1793 р. здійснювати цивільну владу на правобережних українських землях був зобов'язаний саме Тутолмін, тісно взаємодіючи із командувачем дислокованих тут військових частин генералом Долгоруковим.

Генерал-губернатори (намісники) тісно співпрацювали із губернаторами. Окрім особистих зустрічей, вищі посадовці краю вели жваве ділове листування щодо справ губернії і управління зокрема. Прикладом може бути листування генерал-губернатора Т. Тутолміна та Брацлавського губернатора Ф. Берхмана. [9].

Посада намісника (генерал-губернатора) як владна інституція в Правобережжі, втім, як і в усій Російській імперії, проіснувала до скасування її Павлом I. Під приводом скорочення витрат, а більше через стурбованість зайвою самостійністю намісників (генерал-губернаторів), довірених осіб Катерини II, Павло I указом Сенату від 12 грудня 1796 р. оголосив скасування посад намісників і припинення діяльності їхніх канцелярій [10]. У результаті цієї реорганізації на зміну трьохланковій вертикалі влади «Сенат – намісник – губернатор» прийшла система «Сенат – губернатор». Свої повноваження намісники повинні були до 1 травня 1797 р. передати військовим губернаторам.



## MODERNÍ ASPEKTY VĚDY

*Spazek XXXIX mezinárodní kolektivní monografie*

В ході реалізації політики нового імператора було засновано канцелярію подільського військового губернатора (1796–1857), якому, крім Подільської підпорядковувалися ще Мінська (до 1801 р.) та Волинська губернії (до 1839 р.). Першим військовим губернатором 4 грудня 1796 р. став генерал-лейтенант О. Беклешов, який урядував тут до призначення сенатором 14 березня 1798 р. Його змінив рязанський і тамбовський генерал-губернатор, генерал-фельдмаршал, граф І. Гудович, що обіймав посаду до червня 1800 р., і був звільнений Павлом I за незначні недоліки. Замість І. Гудовича було призначено генерала від інфантерії А. Розенберга, який до того був смоленським військовим губернатором. Діяльність А. Розенберга, очевидно, задовольняла імператора, бо на 50-річчя він пожалував графу староство Чорне (за 30 верств від Кам'янця-Подільського), порушуючи цим принцип верховної влади, адже губернаторам заборонялося мати маєтки на тих територіях, якими вони керували. В період правління Павла I Київ було відокремлено від Малоросії й утворено Київську губернію, якою також управляли військові губернатори.

Згідно з уточненим 1801 р. територіальним поділом на прикордонних, «на особливих правах перебуваючих» територіях, закріплювалася влада військових губернаторів. Управління Мінською губернією імператор доручав київському військовому губернатору А. Феншу, який був дев'ятим у списку київських військових губернаторів, що їх призначав Павло I, а А. Розенбергу, крім Подільської, дісталася ще й Волинська губернія. Однак уже у січні 1803 р. А. Фенша змінив О. Тормасов, на зміну якому в 1807 р. прийшов М. Кутузов; А. Розенберга змінив смоленський військовий губернатор генерал-лейтенант І. Ессен [11, С. 269–270].

Таким чином, за правління імператора Павла I Волинську, Подільську та Мінську губернії у справах військово-адміні-



стративного та загального керівництва було підпорядковано військовому губернатору Кам'янця-Подільського, водночас цивільне управління кожною з трьох губерній здійснював відповідний цивільний губернатор. Натомість Київ став, фактично, центром генерал-губернаторства у складі новостворених Київської та Малоросійської губерній.

Отож, відмовившись від генерал-губернаторств імператор водночас на територіях, які потребували особливого контролю, призначив військових губернаторів. Їх повноваження окреслювалися уставом «Про польову піхотну службу», від 29 листопада 1796 р. Для забезпечення адміністративного регулювання їм було підпорядковано місцева поліція. Особливими розпорядженнями на них покладалося адміністративне управління. Військові губернатори, на відміну від цивільних, призначалися лише до деяких губерній, зокрема прикордонних, де дислокувалися значні військові формування [12]. Коменданти міських гарнізонів звітували їм про злочини, скоєні офіцерами чи солдатами, а через місцеву поліцію він також дізнавався про лояльність населення підпорядкованих губерній, стежив за підозрілими особами. Можна констатувати, що повноваження військових губернаторів, які управляли цивільною частиною, були близькими до повноважень генерал-губернаторів.

Реформи Олександра I на початку XIX ст. передбачали існування генерал-губернаторств лише на окраїнах імперії, однак Неодмінна рада 13 червня 1801 р. прийняла рішення, що необхідність їх відчутна не лише на прикордонних землях, а й повсюдно. Переведення управління на новий, відомчий принцип, за якого кожне міністерство створювало власні місцеві установи, що тривало впродовж перших десяти років правління Олександра I, значно похитнуло становище генерал-губернаторів, хоча й надалі вони призначалися імператором.

Суттєвих змін система владних інституцій в Правобережній Україні зазнала у зв'язку з польським повстанням 1830 р. У





## MODERNÍ ASPEKTY VĚDY

*Svazek XXXIX mezinárodní kolektivní monografie*

зв'язку з цим у Подільській і Волинській губерніях було оголошено воєнний стан з підпорядкуванням їх головнокомандувачу російської армії фельдмаршалу І. Дібічу-Забалканському. На посаду подільського і волинського тимчасового військового губернатора, який вирішував і цивільні справи, 28 листопада 1831 р. було призначено генерал-лейтенанта Я. Потьомкіна, а після його смерті – генерал-ад'ютанта графа В. Левашова, якому з 4 лютого 1832 р. доручалося військове управління й Київською губернією. Указом Сенату 24 лютого 1832 р. було засноване Київське генерал-губернаторство у складі трьох правобережних губерній.

**Висновки.** Подальша історія функціонування генерал-губернаторства в Правобережній Україні набула особливого характеру, в першу чергу у зв'язку з тим, що постала першочергова потреба контролювати місцеву еліту, яка в своїй більшості продовжувала дотримуватися польських традицій.

### Список використаних джерел:

1. Настановление губернаторам. Полное собрание законов Российской империи (далее ПСЗ РИ). Собрание первое. Санкт-Петербург : Тип. II Отделения собственной Е. И. В. канцелярии, 1830. Т. XXIII. № 12137. С. 717.

2. Учреждения для управления губерний Всероссийской империи. ПСЗ РИ. Собрание первое. Санкт-Петербург : Тип. II Отделения собственной Е. И. В. канцелярии, 1830. Т. XX. № 14392. С. 231–232.

3. Учреждения для управления губерний Всероссийской империи. ПСЗ РИ. Собрание первое. Санкт-Петербург : Тип. II Отделения собственной Е. И. В. канцелярии, 1830. Т. XX. № 14392. С. 231–233.

4. Манифест о присоединении Польских областей к России. ПСЗ РИ. Собрание первое. Санкт-Петербург : Тип. II Отделения собственной Е. И. В. канцелярии, 1830. Т. XXIII. № 17108. С. 410.



5. О распоряжении в Польских областях занятых Россией. ПСЗ РИ. Собрание первое. Санкт-Петербург : Тип. II Отделения собственной Е. И. В. канцелярии, 1830. Т. XXIII. № 17090. С. 388–390.

6. О принятии присяги от жителей, вновь присоединённых от Польши, при последнем ее разделении, областей; об устройстве их ... ПСЗ РИ. Собрание первое. Санкт-Петербург : Тип. II Отделения собственной Е. И. В. канцелярии, 1830. Т. XXIII. № 17323. С. 691; Предложение генерал-губернатора Тутолмина Брацлавскому губернатору Брехману другие более важные бумаги, вступившие к нему по управлению губернией. Материалы для истории Подольской губернии. Б.м., 1885. С. 285–287.

7. Маркевич, О. В. *До питання про діяльність державних уст анов Волинської губернії переходового періоду (кінець XVIII ст. ). V Волинська міжнародна історико-краєзнавча конференція, (9–10 листопада 2012 року, м. Житомир). Житомир, 2012. С. 127–129.*

8. Рескрипт о неокладных сборах. Материалы для истории Подольской губернии. – Б. м., 1885. С. 149–150.

9. Предложение генерал-губернатора Тутолмина Брацлавскому губернатору Берхману и другие более важные бумаги, вступившие к нему по управлению губерниею. Материалы для истории Подольской губернии. – Б.м., 1885. – С. 285–287.

10. О новом разделении Государства на Губернии. ПСЗ РИ. Собрание первое. Санкт-Петербург : Тип. II Отделения собственной Е. И. В. канцелярии, 1830. Т. XXIV. № 17634. С. 229–230.

11. Шандра В. С. Генерал-губернаторства в Україні: XIX – початок XX століття. Київ, 2005. 427 с.

12. Устав «О полевой пехотной службе». ПСЗ РИ. Собрание первое. Санкт-Петербург: Тип. II Отделения собственной Е. И. В. канцелярии, 1830. Т. XXIV. № 17588. С. 26–29.



### ODDÍL 7. LÉKAŘSKÉ VĚDY

*§7.1 SCIENTIFIC APPROACHES TO THE IMPLEMENTATION OF A COMPLEX HYGIENIC ASSESSMENT OF PSYCHOPHYSIOLOGICAL ADAPTATION OF MODERN PUPILS AND STUDENTS (Serheta I.V., National Pirogov Memorial Medical University)*

**Introduction.** One of the leading problems of modern preventive medicine, requiring objective analysis and an adequate solution, should be recognized as the problem of carrying out an adequate comprehensive assessment of the health status of various populations and, above all, children and adolescents, which involves identifying conditions on the verge of normality and pathology. Its undeniable significance and significant relevance determine a number of issues directly related to the need to identify borderline conditions, determine the initial manifestations of the disease, establish and justify priority areas of prevention and correction [1, 2, 3].

At the same time, it must be emphasized that the existing system of primary prevention at present, unfortunately, lacks a tool that allows for an objective assessment of the functional state of the organism at the level of prenosological changes in the state of mental health, in conditions where, as a result of inconsistency of adaptive capabilities to the requirements of the environment and social living conditions, prerequisites arise for the occurrence of a pathological process [4, 5, 6, 7, 8, 9, 10, 11, 12].

The aim of the study is to develop modern approaches to hygienic diagnostics of psychophysiological adaptation of school-age pupils and students in conditions of intensive educational activity and to substantiate ways of its effective correction.



**Presentation of main material.** Studies during which the features of the level of development of psychophysiological functions and, accordingly, psychophysiological adaptation of the organism were studied in 556 pupils aged 14-17 years and 460 students aged 18-24 years, were carried out on the basis of general education educational and vocational institutions. The level of development of psychophysiological functions that have significant social and educational significance was determined using methods generally accepted for hygienic research of this kind. Thus, the functional features of higher nervous activity were studied using the chronoreflexometry technique based on the assessment of indicators of a simple and differentiated visual-motor reaction, as well as the mobility and balance of nervous processes, the functional features of the visual sensory system using the “Light test” technique, which allows assess the features of the critical frequency of fusion of light flickers, the functional features of the somatosensory analyzer – using the tremometry technique [3, 7, 9, 10, 11, 12].

To develop methods for a comprehensive scoring of the characteristics of the course of psychophysiological adaptation of pupils and students, the method of expert assessments was used, which involved conducting a group examination of the obtained data with their subsequent ranking and pairwise comparisons.

Statistical analysis of the obtained results involved the use of descriptive statistics procedures, correlation and cluster analysis in the standard application package “Statistica 6.1 for Windows” (license number BXXR901E245722FA).

Currently, prenosological changes in the state of mental health should be interpreted from three leading positions: as certain conditions that do not meet the criteria of the average statistical norm and are distinguished by the presence of subthreshold mental and behavioral disorders, as a state of predisease and, thus, the initial stage development of the pathological process, as well as as a





## MODERNÍ ASPEKTY VĚDY

*Spazek XXXIX mezinárodní kolektivní monografie*

disruption of the processes of mental, psychophysiological and socio-psychological adaptation [1, 2, 3, 7, 8].

In this context, it is necessary to emphasize that mental adaptation is usually defined as the process of establishing the optimal relationship between the individual and the environment in the course of performing activities inherent to humans, allowing one to satisfy current needs and realize the social, professional and educational goals associated with them. Socio-psychological adaptation should be considered both as a process of an individual's active adaptation to environmental conditions, and as a component of the individual's effective relationship to the world, the leading function of which is to ensure a stable level of life, and as a component of the effective solution of typical socially significant problems with using situationally possible methods of behavior. Finally, psychophysiological adaptation is clearly related to ensuring the optimal organization of psychophysiological relationships between the basic constants of the organism and, thus, maintaining both mental and somatic health. Indeed, the peculiarities of the functioning of physiological systems that have the most important adaptive significance under conditions of pronounced changes in the "organism-environment" system in many aspects are determined by the nature of psychophysiological relationships, that is, the role played by individual psychophysiological aggregates and, in first of all, individual psychophysiological functions in a system of psychophysiological connections. At the same time, the adaptive significance of the dynamics of psychophysiological parameters can change depending on the degree of their inclusion in one or another complex characteristic of the organization of psychophysiological relationships is carried out thanks to the construction of functional systems that are quite complex in their content, combining physiological regulatory mechanisms [3, 6, 8].

Thus, considering the place of psychophysiological adaptation



in the structure of the general adaptation process, it should be noted that it is the core component of adaptive transformations, and, therefore, consideration and assessment of its leading manifestations requires taking into account several aspects: the first is to optimize the process of constant interaction the individual with the environment, the second involves establishing an adequate correspondence between mental and physiological characteristics. An adequate course of adaptive transformations of psychophysiological content ensures the formation of high socially, educationally significant adaptation, which is understood as an adequate adaptation of a person to the nature and content of the educational process, the conditions of everyday stay in an educational institution, the development of self-organization and self-control skills. In this regard, it is the adaptation-oriented approach to defining, interpreting and assessing prenosological changes in mental health that should be considered a priority in the course of scientific research in preventive medicine.

Taking into account the above provisions, in the course of our research, methods for a comprehensive scoring of the characteristics of the course of psychophysiological adaptation of high school students to the conditions of intense daily activity in modern educational institutions have been developed and scientifically substantiated, providing for the use of highly informative psychophysiological methods and being quite easy to use and extremely informative, based on prognostic positions, tools for assessing the characteristics of ongoing adaptive transformations, determining the characteristics of the occurrence of prenosological changes in the state of mental health and, above all, various deviations from the processes of formation and development of criterion psychophysiological functions of the pupils and students.

Let us consider the leading features of one of these methods, namely the method of complex scoring of the characteristics of the



## MODERNÍ ASPEKTY VĚDY

*Svazek XXXIX mezinárodní kolektivní monografie*

course of psychophysiological adaptation of high school students to the conditions of intense daily activity in modern general education institutions.

The initial stage of its development involved taking into account the results of procedures for correlation and cluster analysis of indicators of psychophysiological functions and, thus, determining, in the first case, the functional interdependence of the characteristics of the population under study by assessing the degree of proximity of its individual characteristics in the multidimensional space of the determined characteristics and conduction, in the second case, a classification procedure for the analysis of certain accounting characteristics (in this case, individual psychophysiological functions) of a certain set of obtained data (in this case, a set of studied indicators of medical, social, psychophysiological and psychohygienic content) in a multidimensional space of factors and the identification of clear criteria-significant qualitative and quantitative characteristics of the analyzed processes in conditions of intergroup diversity of the studied indicators, namely the psychophysiological adaptation-significant cluster that determines the features of the course of psychophysiological adaptation.

Next, based on the use of a number of modern instrumental and test psychophysiological techniques, the degree of expression of the leading socially and educationally significant psychophysiological functions included in the selected cluster was determined and in accordance with the proposed scoring scale for the level of development of psychophysiological functions of high school students in modern schools, created on the basis of currently existing approaches to the qualitative assessment of the results of their quantitative measurement, the data obtained during the implementation of instrumental and test measurements were assessed in points, the values of which were used to calculate the success rate of psychophysiological adaptation (PUPfA), which



determines the level of psychophysiological readiness of the students' organism for the successful acquisition of educationally significant knowledge and skills.

Considering the fact that an extremely important feature of modeling and prognostic assessment of processes occurring in the human organism is the multivariate and multivector nature of the criteria for assessing the leading characteristics of the functional state of the organism, which are at the center of the study, an integral component of the scientific substantiation of the comprehensive methodology scoring the characteristics of the course of psychophysiological adaptation of high school students was an expert assessment of the degree of significance of the identified psychophysiological functions to ensure the adequate course of adaptation processes. For this purpose, the method of group examination with subsequent ranking and the method of pairwise comparison of indicators of the development of psychophysiological functions were used.

The data obtained and, above all, the calculated weighting coefficients, provided the opportunity to substantiate the formula (1) for determining the features of the processes of psychophysiological adaptation of pupils and students:

$$\text{ISPphA} = 0.190 \times \text{LPPZMR} + 0.262 \times \text{LPDZMR} + 0.200 \times \text{MNP} + 0.186 \times \text{BNP} + 0.043 \times \text{KFFLF} + 0.048 \times \text{MC} + 0.071 \times \text{ISMC}; (1)$$

where ISPphA – indicator of the success of psychophysiological adaptation; LPSVMR – latent period of simple visual-motor reaction; LPDZMR – latent period of differentiated visual-motor reaction; MNP – mobility of nervous processes; BNP – balance of nervous processes; KFFLF – critical frequency of fusion of light flickers; MC – number of touches during determination of movement coordination; IIMC – integral indicator of movement coordination.

The following parameters have been established as quantitative





## MODERNÍ ASPEKTY VĚDY

*Svazek XXXIX mezinárodní kolektivní monografie*

criteria for meaningful assessment of indicators of the success of psychophysiological adaptation: the level of psychophysiological adaptation of students is low – indicator of the success of psychophysiological adaptation values range from 1.00 to 2.80 points; the level of psychophysiological adaptation of students is below average – indicator of the success of psychophysiological adaptation values range from 2.81 to 4.60 points; the level of psychophysiological adaptation of students is average – indicator of the success of psychophysiological adaptation values range from 4.61 to 6.40 points; the level of psychophysiological adaptation of students is above average – indicator of the success of psychophysiological adaptation values range from 6.41 to 8.20 points; the level of psychophysiological adaptation of students is high – indicator of the success of psychophysiological adaptation values range from 8.21 to 10.00 points.

It is necessary to emphasize that the results obtained make it possible both to determine the characteristics of the course of psychophysiological processes in high school students under the conditions of intense educational activity, and to substantiate the strategies of using psychophysiological means and psychohygienic correction of existing ones that are adequate to the requirements of the individual, individualized in accordance with the content deviations.

Thus, if a high level of psychophysiological adaptation is established, schoolchildren do not need to use any specific approaches aimed at improving the course of adaptive transformations. It is recommended to re-determine indicator of the success of psychophysiological adaptation values after 12 months.

If a level of psychophysiological adaptation is identified above average, it should, first of all, emphasize the need to correct the stereotype of daily activity of students and, first of all, to ensure rational alternation of various types of activities and recreation, balancing mental and physical stress, optimizing motor mode by



increasing the level of motor activity to the limits of hygienically justified values through the use of various traditional and non-traditional means of physical education. It is recommended to re-determine the values of indicator of the success of psychophysiological adaptation after 6 months.

In the case of establishing an average level of psychophysiological adaptation, it is necessary, first of all, to pay attention to both the implementation of correction of the stereotype of students' daily activity and, first of all, the duration of the main regime elements, ensuring rational alternation of various types of activity and rest, balancing mental and physical activity, streamlining free time and optimizing the motor regime, as well as the use of a number of exercises of non-traditional physical education (exercises of asynchronous gymnastics and visual gymnastics) and means of psychophysiological influence (psychophysical training, psycho-gymnastics). It is recommended to re-determine indicator of the success of psychophysiological adaptation values after 6 months.

If a level of psychophysiological adaptation is identified below average, it is necessary, first of all, to emphasize the need for in-depth use of a number of non-traditional physical education exercises (asynchronous and visual gymnastics exercises), means of psychophysiological influence (psychophysical training, psychogymnastics) and psychohygienic correction (psychotechnical exercises and games, exercises aimed at overcoming anxiety and acute pathological stress, preventing manifestations of emotional burnout). It is recommended to re-determine indicator of the success of psychophysiological adaptation values after 3 months.

Finally, in the case of a low level of psychophysiological adaptation, it is necessary, first of all, to pay attention to the use of means of psychophysiological influence, which include in their structure breathing and sound-motor exercises, asynchronous and visual gymnastics exercises, psychophysical training exercises, as



## MODERNÍ ASPEKTY VĚDY

*Svazek XXXIX mezinárodní kolektivní monografie*

well as means of psychohygienic correction, the structure of which includes exercises aimed at overcoming anxiety and acute pathological stress, preventing manifestations of emotional burnout, autogenic training exercises and neuro-linguistic programming. It is recommended to re-determine indicator of the success of psychophysiological adaptation values after 3 months.

**Conclusions.** The main stages of the practical interpretation of the methodology for a comprehensive scoring assessment of the characteristics of the course of psychophysiological adaptation of pupils and students to the conditions of intense daily activity in modern educational institutions should be recognized: determination, based on the use of instrumental and test psychophysiological methods, of the degree of severity leading psychophysiological functions (stage #1); assessment of the results obtained in points in accordance with specially created scoring scales for the level of psychophysiological functions of high school students (stage #2); calculation, in accordance with the generalized formula for determining the characteristics of the processes of psychophysiological adaptation of pupils and students to the conditions of intense activity in modern educational institutions, the values of the indicator of success of psychophysiological adaptation, which determines the level of psychophysiological readiness of the body of young women and young men for the successful mastery of educationally significant knowledge and skills (stage #3); determination of the features of the course of psychophysiological adaptation based on the application of quantitative criteria for meaningful assessment of the values of the indicator of success of psychophysiological adaptation (stage #4); substantiation of strategies for the use of psychophysiological means and psychohygienic correction of existing deviations from the criterial characteristics of psychophysiological adaptation, individualized in accordance with the content and focus (stage #5).

The developed approach became the basis for the development



of a methodology for a comprehensive pupils and students to the conditions of intense daily activities in modern general educational institutions, a methodology for a comprehensive scoring assessment of the characteristics of the course of psychophysiological and mental adaptation of higher medical students educational institutions, methods of comprehensive scoring of the features of the processes of formation of high professional suitability of students.

### References:

1. Полька Н. С. Сергета І. В. (2012) Актуальні проблеми психогієни дітей і підлітків: шляхи та перспективи їх вирішення (огляд літератури і власних досліджень). *Журнал НАМН України*. 18 (2). 223-236.

2. Сердюк А. М., Полька Н. С., Сергета І. В. (2012) *Психогієна дітей и подростков, страдаючих хроническими соматическими захворюваннями*. Вінниця: Нова книга.

3. Мороз В. М., Серебреннікова О. А., Сергета І. В., Стоян Н. В. (2021). *Психофізіологічні та психогієнічні основи ефективного використання здоров'язберігаючих технологій у закладах вищої освіти*. Вінниця: ТОВ "ТВОРИ".

4. Сергета І. В., Бардов В. Г., Дреженкова І. Л., Панчук О. Ю. (2020). *Гієнічні нормативи рухової активності студентів закладів вищої медичної освіти та шляхи її оптимізації*. Вінниця : ТОВ "ТВОРИ".

5. Сергета І. В., Браткова О. Ю., Серебреннікова О. А. (2022). Наукове обґрунтування гієнічних принципів профілактики розвитку донологічних зрушень у стані психічного здоров'я учнів сучасних закладів середньої освіти (огляд літератури і власних досліджень). *Журнал НАМН України*. 28 (1), 306-326.

6. Сергета І. В., Серебреннікова О. А., Стоян Н. В., Дреженкова І. Л., Макарова О. І. (2022). Психогієнічні принципи використання здоров'язберігаючих технологій у сучасних закладах вищої освіти. *Довкілля та здоров'я*. 2 (103). 32-41.





## MODERNÍ ASPEKTY VĚDY

*Spazek XXXIX mezinárodní kolektivní monografie*

7. Тимошук О. В., Полька Н. С., Сергета І. В. (2020). *Наукові основи комплексної гігієнічної оцінки якості життя та адаптаційних можливостей сучасної учнівської і студентської молоді*. Вінниця: ТОВ “ТВОРИ”.

8. Сергета І. В., Панчук О. Ю., Яворовський О. П. (2020) *Гігієнічна діагностика професійної придатності студентів закладів медичної освіти (на прикладі стоматологічних спеціальностей)*. Вінниця: ТОВ “ТВОРИ”.

9. Бардов В. Г., Омельчук С. Т., Мережкіна Н. В. та ін. (2020) *Гігієна та екологія: підручник*. Вінниця : Нова Книга. Bardov, V. G., Omelchuk, S. T., Merezhkina, N. V. et al. (2022) *Hygiene and Ecology Vinnytsia : Nova Knyha*.

10. Нікберг, І. І., Сергета, І. В., Цимбалюк, Л. І. (2001) *Гігієна з основами екології*. К.: Здоров'я.

11. Яворовський, О. П., Сергета, І. В., Паустовський, Ю. В. та ін. (2021) *Охорона праці в медичній галузі*. К.: ВСВ “Медицина”.

12. Яворовський О. П., Паустовський Ю. О., Зенкіна В. І. та ін. (2023) *Практична охорона праці в медичній галузі*. К. : ВСВ “Медицина”.



*§7.2 ПІГІЄНІЧНА ОЦІНКА ЗАКОНОДАВСТВА УКРАЇНИ ЩОДО ОХОРОНИ ПСИХІЧНОГО ЗДОРОВ'Я НАСЕЛЕННЯ УКРАЇНИ (Полька Н.С., Національна академія медичних наук України, Гаркавий С.І., Національний медичний університет ім. О. О. Богомольця, Хоменко І.М., НУОЗ України імені П. Л. Шупика, Івахно О.П., НУОЗ України імені П. Л. Шупика, Белов О.О., Вінницький національний медичний університет імені М.І. Пирогова)*

**Вступ.** Сьогодні світ переживає безпрецедентну кількість збройних конфліктів, наймастабніша це війну в Україні.

За даними проведеного ВООЗ огляду, 129 досліджень, що пройшли в 39 країнах, кожна п'ята людина (22%), яка за останні 10 років пережила війну або інший збройний конфлікт страждає від депресії, тривожного розладу, посттравматичного стресу, біполярного розладу або шизофренії.

У стані довготривалого впливу стресу від війни, вже майже 10 років (АТО/ООС) українці перебувають в стані постійного стресу, тривоги за своє життя, за своїх близьких. У 2017-2019 р.р. за даними ВООЗ та Групою Світового банку в Україні від 20 до 30% українців мали негативні зміни у психічному здоров'ї, які пов'язані із війною - депресії, порушення сну, посттравматичні розлади, тривожні ознаки тощо. Понад 90% населення України мають в наявності травматичний досвід, а це кожний третій українець вже має порушення психічного здоров'я. Такий масштабний травматичний досвід без максимально доступної, вчасної медичної психологічної допомоги буде мати соціально-економічні наслідки десятиліттями, забираючи роки повноцінного життя всього населення України. На сьогодні самооцінка свого психологічного стану самими українцями залишається на порівняно високому рівні, що є абсолютно природньою реакцією на стрес і це підсилює продовження воєнних дій на території України [1, 2].



## MODERNÍ ASPEKTY VĚDY

*Spazek XXXIX mezinárodní kolektivní monografie*

За результатами опитування Roberts B. (2019) серед ВПО по всій Україні в період з березня по травень 2016 р. поширеність ПТСР серед ВПО становило 32%, депресивні розлади – 22%, тривоги – 17%. До 74% ВПО не звертались за медичної психіатричної допомоги при тому, що потребували в ній [3].

За результатами дослідження, проведеного серед українських внутрьопереміщених осіб (ВПО) у Республіці Чехія, встановлено, що 51% українець має депресивні стани, при цьому тільки 14% ВПО визнають це, 23% мають високий та надвисокий рівень тривожних станів у порівнянні з 4% серед мешканців Чеської Республіки. Автори дослідження прогнозують, що до 2028 р. рівень тривожних розладів потенційно збільшиться у українців втричі, а рівень депресивних станів – удвічі в порівнянні з 2016 р. щодо ментального здоров'я.

Психічне безсилля, напруга, тривога за своїх рідних, страх, відчай, незрозумілість, непередбачуваність ворога, також і через велику кількість смертей, каліцтв, руйнування цілих міст, сіл зі сторони населення України присутне до сіх пір. Найбільший вплив війни відмічається у дітей, підлітків, у яких частіше ніж дорослих з'являються тривожні розлади, посттравматичний стресовий розлад (ПТСР), депресія, дисоціативні розлади (небажання розмовляти, соціальна ізоляція тощо), поведінкові розлади.

Наслідки цієї повномасштабної війни рф це пошкодження 1468 об'єктів ЗОЗ, зруйновано вцент – 193 медичних закладів України. При цьому на початок листопада 2023 р. МОЗ України вдалося повністю відновити 421 об'єкт медичних закладів, ще 413 об'єктів відновлено частково через продовження бойові дії в цих населених пунктах [4-6].

Сфера психічного здоров'я є невід'ємною складовою системи охорони психічного здоров'я та соціального забезпечення України, а особливо під час воєнних дій.



**Вклад основного матеріалу.** Війни в країнах світу і в Україні призводять до появи низки труднощів, але і створюють унікальні можливості для постачальників послуг у сфері охорони психічного здоров'я. З'являються можливості зростання політичної готовності і пошук наявних ресурсів, які вкрай необхідні для вирішення головної проблеми під час повномасштабної війни у сфері охорони психічного здоров'я та їх покращення.

В Україні під час 8-го засідання Міжвідомчої координаційної ради з питань охорони психічного здоров'я міністр Ляшко В. заявив, що під час воєнного стану МОЗ опрацьовує забезпечення доступності психіатричної допомоги на рівні центрів первинної медико-санітарної (амбулаторної) допомоги у 2024 р. і для цього ведеться робота з розбудови регіональної мережі центрів психічного здоров'я (первинний рівень надання медичної допомоги). Передбачено встановити 157 кластерних лікарень (центри ментального здоров'я) з мобільними мультидисциплінарними командами (лікар психолог, психіатр та інші фахівці) як на прикладі європейських країн – Республіки Польщі, Латвії, Литви, Чехії та інших країн світу. Розроблено пакет в Програмі медичних гарантій, які будуть оплачуватися Національною службою здоров'я за цією програмою, а також планується перезавантаження монопрофільних спеціалізованих медичних закладів стаціонарної психіатричної допомоги зі змінами до підходу щодо консультування, діагностики, лікування, реабілітації пацієнтів з психічними розладами та забезпечення санітарно-гігієнічних умов для належного комфортного перебування пацієнта з психічними розладами в зазначених закладах.

За пропозиціями ВООЗ щодо «Програми дій у сфері психічного здоров'я (mhGAP)», за якою є вирішення проблеми браку послуг у сфері охорони психічного здоров'я, спрямо-





## MODERNÍ ASPEKTY VĚDY

*Связек XXXIX mezinárodní kolektivní monografie*

ваних на осіб з психічними, неврологічними розладами пріоритетами МОЗ України в цьому році є наступні:

- впровадження галузевих та міжгалузевих стандартів сфері охорони психічного здоров'я та контролю якості у зазначеній сфері медичної допомоги;
- збільшення рівня кадрового забезпечення - навчання лікарів та медичних сестер/братів ЗОЗ за курсом "Ведення поширених психічних розладів на первинному рівні медичної допомоги із використанням керівництва mhGAP";
- інтеграція психосоціальної допомоги на всіх рівнях медичної допомоги;
- створення амбулаторної психіатричної допомоги та збільшення доступності послуги для населення (щодо профілактики психічних розладів);
- збільшення кількості мобільних мультидисциплінарних команд (лікарі психологи, психіатри, соціальні працівники та інші фахівці);
- створення спеціальних хабів з психореабілітації населення (дорослих дітей);
- збільшення обізнаності щодо психічного здоров'я у суспільстві.

Для кращої відповідності європейським стандартам МОЗ України продовжує реформу національної медичної системи охорони психічного здоров'я у 2024 р.

Згідно європейським стандартам законодавчої бази у сфері охорони психічного здоров'я в Україні законодавчі нормативно-правові документи застаріли і не відповідають міжнародним вимогам і потребують прийняттю нових документів. Необхідно внести зміни до існуючих законів, нормативних документів, які містять певні положення про психічне здоров'я населення України. Згідно із стандартами та доказовою, нормативною базою ВООЗ наявні закони, концепції, положення не сприяють покращенню системи



охорони психічного здоров'я, а навпаки сприяють стигматизації, дискримінації, невідповідності сучасній медицині та науці країнам світу, їх політики по відношенню до осіб з психічними розладами.

З радянських часів принципи каральної медицини в закладах з надання психіатричної допомоги Україні залишились, а комплексний підхід в зазначених закладах ОЗ до соціальної та психологічної реабілітації пацієнтів з психічними розладами з метою їх ресоціалізації не застосовуються як в країнах світу. Біомедичний, радянський підхід, який в основному використовують в стаціонарних ЗОЗ психіатричного, наркологічного профілю себе не оправдав і тому потрібно швидкий перехід на психосоматичну модель надання психолого/психіатричної допомоги як в країнах світу. Недосконалість нашого законодавства створює прецеденти до порушення права пацієнтів з психічними розладами під час перебування їх на лікуванні в ЗОЗ та в установах пенітенціарної системи. Радянську біопсихосоціальну модель, яка була акцентована на фармацевтичний напрямок лікування пацієнтів з психічними розладами має замінити нова психосоматична модель, яка є у Європейських країнах.

У зв'язку з великою кількістю позовів людей з психічними захворюваннями до Європейського суду з прав людини в Україні був прийнятий Закон України «Про внесення змін до деяких законодавчих актів України щодо надання психіатричної допомоги» щодо відповідності до міжнародних норм. Психіатрична допомога в Україні наразі надається централізовано у спеціальних медичних закладах. Запровадження рекомендацій Стамбульського протоколу щодо документування фактів катувань та неналежного поведіння під час перебування пацієнтів з психічними розладами у ЗОЗ надає Україні можливість на законодавчому рівні розробити форми медичної документації, за допомогою якої медичні



## MODERNÍ ASPEKTY VĚDY

*Spazek XXXIX mezinárodní kolektivní monografie*

працівники зможуть вчасно документувати необхідну інформацію стосовно такого поводження та передавати її відповідним правоохоронним органам. Встановлені факти обмежень працівниками лікарень прав пацієнтів на пересування та зв'язок із зовнішнім світом без відповідних записів у їх медичній документації. Це через те, що неналежно обліковуються факти отримання пацієнтами з психічними розладами тілесних ушкоджень під час перебування у ЗОЗ, що призводить до неналежного контролю за повідомленням правоохоронних органів [7].

Щодо надання психіатричної допомоги зазначені зміни до законодавчих актів України стосуються створення належних умов для розвитку реабілітаційних (система заходів та соціальних послуг, спрямованих на опанування особою знань та навичок, необхідних для її незалежного проживання в соціальному середовищі: усвідомлення своїх можливостей та обмежень, соціальних ролей, розуміння прав та обов'язків, уміння здійснювати самообслуговування) і реабілітаційних програм особам з психічними розладами.

Протягом 2023 р. комісією із Уповноваженим з прав людини проведено моніторинг закладів з надання психіатричної допомоги, психоневрологічних інтернатів та установ пенітенціарної системи і ними було скеровано 8 подань до Міністерств, міських та обласних військових адміністрацій з вимогою вжити негайно заходи які спрямовані на усунення виявлених порушень у ході реалізації функцій національного превентивного механізму. У 2023 році в умовах воєнного стану Офісом Омбудсмана також здійснено моніторинг додержання прав повнолітніх недієздатних осіб та осіб, дієздатність яких обмежена. За результатами моніторингу виявлено відсутність системи належного контролю з боку органів опіки та піклування за виконанням опікунами та піклувальниками своїх обов'язків, що призводить до порушення прав осіб, які потребують опіки та піклування.



За результатами експертного комітету всесвітньою психіатричною асоціацією (ВПА) (2020) відмічено той факт, що Україна не змогла створити сучасну систему психіатричної допомоги, яка надає можливість поєднати стаціонарну і амбулаторну допомоги відповідно до сучасних міжнародних стандартів. Значний вплив динамічних факторів, як COVID-19, початок АТО/ООС на систему охорони психічного здоров'я в Україні не відобразилась на дієвих змін в законодавчо-нормативних документах і лише повномасштабна війна остаточно показала негайність змін в системі надання допомоги особам з психічними розладами. У концептуальній записці ВПА надані інструменти та приклади досвіду Грузії та Литви щодо реформи психічного здоров'я в цих країнах. На прикладі Великобританії ВПА показав велику роль професійних психіатричних товариств (Британський Королівський коледж психіатрів), який бере активну участь у розробці і обговоренні державної політики в галузі охорони психічного здоров'я та у змінах цієї сфери [8].

В Україні недостатня взаємодія лікарів ЗОЗ з наданням послуг особам з психічними розладами з фахівцями соціально-психологічної служби, що призводить до збільшення показників інвалідності внаслідок психічних розладів, смертності від навмисного самоушкодження, що віддзеркалює недостатню ефективність реабілітаційних заходів у сфері охорони психічного здоров'я.

Великою проблемою в Україні є низка обізнаність щодо психічного здоров'я в Україні і це призводить до стигматизації та несвоечасного звернення за первинною, медичною допомогою за територіальним принципом і велика частина ініціатив у сфері охорони психічного здоров'я здійснюється громадськими об'єднаннями, оскільки система психічного здоров'я формально, декларативно проводила реформу в цьому питанні.





## MODERNÍ ASPEKTY VĚDY

*Spazek XXXIX mezinárodní kolektivní monografie*

За хронологією проведених в Україні реформ охорона психічного здоров'я Концепцією Державної цільової комплексної Програми розвитку охорони психічного здоров'я в Україні на 2006-2010р.р., в якій викладено причини неефективності психіатричної допомоги, як проведення реформи місцевого самоврядування та територіальної організації влади в Україні, яка відображена у Законах «Про співробітництво територіальних громад» 2014 р. № 34, «Про добровільне об'єднання територіальних громад» 2015 р. № 13. За останні роки реформи в Україні було створені 1070 ОТГ [9,10].

Закон України «Про внесення змін до деяких законів України щодо визначення територій та адміністративних центрів територіальних громад» за № 562-ІХ, який остаточно затвердив 1470 територіальних громад для формування оптимальної мережі закладів первинної ланки, забезпечення доступності та якості медичної допомоги на всіх рівнях, забезпечення належного оснащення, забезпечення кваліфіковано-мотиваційними медичними кадрами, надійне фінансування із різних джерел згідно Постанови КМУ «Деякі питання реалізації програми державних гарантій медичного обслуговування населення 2022 році», 2021 р. № 1440 [11,12].

В Україні реформа децентралізації триває, метою якої є формування ефективного місцевого самоврядування та територіальної організації влади для створення і підтримки повноцінного життєвого середовища для громадян, надання високоякісних медичних послуг у сфері психічного здоров'я.

Постанова «Деякі питання створення госпітальних округів» від 2019 р. за № 1074 передбачає створення госпітальних округів для надання якісної, комплексної, безперервної медичної допомоги населенню відповідній території з сучасною матеріально-технічною базою. Створення госпітальних округів надало ЗОЗ: автономізацію медичного закладу, фінансову мотивацію за інтенсивність і якість праці, мотивацію



професійного вдосконалення, покращення укомплектованості робочих місць, розвиток новітніх технологій, покращення матеріально-технічної бази закладу, що отримає пацієнти: доступність і зручність інтегрованої медичної допомоги, чітке визначення відповідальності, можливість самостійно вибрати лікаря, кращі умови перебування в лікарні, доступність до реабілітаційного та відновного лікування, отримання державних пакетів – «більше здоров'я за ті самі гроші», «маршрут пацієнта» та інше [13].

Сьогодні на законодавчому рівні врегульовані питання можливості отримання низки соціальних послуг, які сприяють соціалізації повнолітніх осіб з інтелектуальними та/або психічними порушеннями шляхом затвердження Міністерством соціальної політики України стандартів надання послуг з соціальної реабілітації, підтриманого проживання, соціально-трудова адаптації, фізичного супроводу осіб з інвалідністю, з інтелектуальними, психічними та поведінковими порушеннями, транспортні послуги. При цьому, на рівні територіальних громад є дефіцит надання відповідних послуг, оскільки на практиці вони надаються в межах фінансових можливостей місцевих бюджетів, а не потреб вразливої категорії населення. Більшість проєктів, що реалізуються з цією метою, здійснюються в рамках допомоги міжнародних донорів.

На різних етапах і періодах Концепціями на період до 2020; 2025, 2030 року щодо охорони психічного здоров'я постійно проводився аналіз та шляхи вирішення проблем які виникали, але психічне здоров'я населення України погіршувалось і виклики пандемії COVID-19, АТО/ООС, повномасштабна війна ще більше загострювали цю проблему [14-16].

В Концепції на період до 2030 року Державної цільової програми охорони психічного здоров'я України (2017) проведено аналіз захворюваності дорослих та дітей України за період 2016-2017 р.р.: «Станом на 1 січня 2017 р. 1673328



## MODERNÍ ASPEKTY VĚDY

*Svazek XXXIX mezinárodní kolektivní monografie*

жителів України перебували на обліку у зв'язку з розладами психіки та поведінки, в тому числі 694928 - внаслідок розладів, пов'язаних із вживанням алкоголю та наркотиків (або 3,9 відсотка населення). За 2016 рік до закладів з надання психіатричної допомоги було госпіталізовано 182415 хворих, які пробули в середньому 53,4 дня у стаціонарі. На кінець 2016 року в Україні 261240 хворих на психічні розлади мали групу інвалідності, з них 8,5 відсотка - діти у віці 0-17 років. 9893 хворих у 2016 році первинно були визнані особами з інвалідністю у зв'язку з психічними розладами» та смертності населення України від навмисного самоушкодження у 2015 році становила 17,7 на 100 тис. населення».

Основні проблеми у сфері охорони психічного здоров'я які були відзначені у Концепціях з 2006 року були і є актуальними на сьогодні:

- «слабка обізнаність щодо психічного здоров'я у суспільстві, що призводить до стигматизації та несвоєчасного звернення по професійну допомогу;

- недосконалість національного законодавства у сфері психічного здоров'я та порушення прав людей з проблемами психічного здоров'я;

- відсутність системи профілактики психічних розладів, що базується на фактичних даних, та ефективної популяризації психічного здоров'я;

- недосконалість регулювання діяльності у сфері охорони психічного здоров'я;

- низький рівень кадрового забезпечення психологами, психотерапевтами, соціальними працівниками та іншим персоналом, який залучається до надання допомоги у сфері психічного здоров'я, недостатність системи формування та підтримки професійних компетентностей серед фахівців у сфері психічного здоров'я та інших суміжних професій;



- відсутність системного впровадження галузевих та міжгалузевих стандартів у сфері охорони психічного здоров'я та контролю якості допомоги у зазначеній сфері;

- надмірна зосередженість допомоги у сфері психічного здоров'я у спеціалізованих закладах охорони здоров'я та інтернатних закладах системи соціального захисту; низька доступність психологічної та психотерапевтичної допомоги; дефіцит служб, які б базувалися на рівні територіальних громад, реабілітаційних і соціальних послуг; відсутність систем підтриманого працевлаштування та зайнятості, підтриманого проживання; відсутність ефективної системи підтримки сімей осіб, що доглядають за особами з психічними захворюваннями, а також недостатній розвиток кризової психологічної допомоги та програм раннього втручання на рівні територіальних громад;

- обмежене використання сучасних технологій, методів та процедур оцінки у сфері психічного здоров'я та надання допомоги особам з проблемами психічного здоров'я під час надання первинної медичної допомоги;

- недостатня диференційованість надання допомоги у сфері охорони психічного здоров'я з урахуванням чутливості до потреб різних груп суспільства та обмежена участь і залучення осіб з психічними та інтелектуальними порушеннями та членів їх сімей до планування допомоги, її реалізації та оцінки;

- відсутність ефективного адміністрування та моніторингу у сфері охорони психічного здоров'я, недостатня координація між різними державними органами у наданні допомоги особам з проблемами психічного здоров'я».

Концепцією на період до 2030 року Державної цільової програми охорони психічного здоров'я України (2017) також було передбачено і проведено деінституціоналізації (скорочення ліжко-місць) в спеціалізованих психіатричних лікарнях





## MODERNÍ ASPEKTY VĚDY

*Spazek XXXIX mezinárodní kolektivní monografie*

на 25% але не побудовані, реконструйовані альтернативні заклади надання психолого/психіатричної допомоги населенню країни як це було передбачено в країнах світу, коли в них проходила реформу у сфері охорони психічного здоров'я шляхом збільшення кількості ліжок-місць психіатричних відділень в лікарнях загального профілю, денних стаціонарів, диспансерів для подолання стигматизації, дискримінації, порушень прав психічно хворих, здійснення профілактичних заходів для дітей, літніх людей та ветеранів військових дій із проблемами психічного здоров'я [15, 17-19].

Всі цілі Концепцією на 2030 р. (2017) поки частково виконано, це «посилення управління системи психічного здоров'я; надання комплексних, інтегрованих послуг в сфері психічного здоров'я та соціальної допомоги в громаді де він проживає; проведення зміцнення та профілактики психічного здоров'я населення; оптимізація інформаційних систем, доказової медицини і покращення сфери досліджень психічного здоров'я» тому, що в них передбачались лише декларативні програми і які не реалізовані в жодних підзаконних актах, та не забезпечені державним фінансуванням.

А саме головне у національному законодавстві, концепціях відсутні заходи щодо архітектурно-планувальних рішень будівництва нових психіатричних відділень в лікарнях загального профілю і денних стаціонарів, реконструкції старих спеціалізованих психіатричних лікарень не лише лікування хворих з психічними розладами, а реабілітації і ресоціалізації цих хворих [20-22].

Сьогодні в багатьох країнах світу які завершують реформу у сфері охорони психічного здоров'я існують нові механізми та погляди на питання, пов'язані зі сферою охорони психічного здоров'я в яких акцент надання медичної допомоги особам з психічними розладами надається на рівні громад та амбулаторних послугах і саме такий підхід показав свою



ефективність, тому що більшість потенційних пацієнтів не потребують негайної стаціонарної допомоги.

Кожна країна світу реформу у сфері охорони психічного здоров'я проводила згідно рекомендаціям ВООЗ яка розробляла під кожную країну форми, плани, проекти для стимулювання економічного зростання цієї країни, поглиблення демократії або делегування повноважень урядам нижчого рівня, зміцнення громадського суспільства, вирішення проблем надання медичної допомоги в сільській місцевості. Стратегія охорони психічного здоров'я була направлена на максимізацію позитивного та мінімізацію негативного впливу реформ децентралізації на ряд заходів у різних умовах [23].

Ще у 2008 році у своєму звіті ВООЗ «Первинна медична допомога зараз більше, ніж колись» звернула увагу країн світу на основні напрямки реформи у сфері охорони здоров'я: реформи надання послуг; реформи державної політики, реформи керівництва які направлені на забезпечення здоровішої громади щодо психічного здоров'я.

ВООЗ у програмі щодо охорони психічного здоров'я населення «Здоров'я – 2020: Основи Європейської стратегії у підтримку дій всієї держави і суспільства в інтересах здоров'я і благополуччя» передбачала заходи щодо соціалізації людей з проблемами психічного здоров'я для покращення їх життя, навчання.

ВООЗ в останні роки визначає важливу роль щодо охорони психічного здоров'я як однієї глобальної цілі розвитку, про що свідчить включення психічного здоров'я до Цілей сталого розвитку. При цьому, особи з психічними розладами продовжують зазнавати серйозних порушень прав людини, стигми, дискримінації, як зі сторони медичного персоналу ЗОЗ, так і суспільства.

За проведеним аналізом за 2019 р. щодо структури госпіталізованих хворих в стаціонарах України серед



## MODERNÍ ASPEKTY VĚDY

*Spazek XXXIX mezinárodní kolektivní monografie*

дорослого населення розподіл рангових місць серед усіх хвороб становив: перше місце займають хвороби системи кровообігу – 23,19% (в тому числі ішемічна хвороба серця – 10,93%, цереброваскулярні хвороби – 5,95%, стенокардія – 4,02%); друге місце – хвороби органів травлення – 9,07%; третє місце належить новоутворенням – 8,96%; четверте місце – хвороби органів дихання – 8,04%. При цьому не менш важливим є стан психічного здоров'я населення України. За даними статистичних даних за 2019 р. розлади психіки та поведінки склали – 4,54% і хвороби нервової системи – 4,16% [24, 25].

Дані науковців показали Кудря І.П. (2019), Колесник Т.В. (2019), Косинська С.В. (2015), що хвороби серцево-судинної системи можуть супроводжуватися депресивними станами та тривожними ознаками, так у 81,9% хворих на гострий інфаркт міокарда після проведеного стентування було діагностовано у 86,2% хворих депресію від легкого ступеня до важкої, із них 36,4% мали супутній діагноз депресія і 34,1% тривогу. У хворих, яким не проводили ургентну коронарографію але вони очікували в черзі встановлено у 62,1% депресію і 72,1 тривогу у хворих. Високі показники депресивних розладів і тривоги характерні для пацієнтів старечого віку і становило до 75,0 з артеріальною гіпертензією за наявності гіподинамії, меншою кількістю часу вони приділяли фізкультурним вправам впродовж тижня, місяця, життя. У хворих з гастроентеро-логічною патологією із клінічно вираженою депресією виявлено 43,8%, а поєднані розлади субклінічної/клінічної тривоги та депресії встановлено у 78,1% хворих (93,75% з тривожними ознаками і 81,25 з депресивними розладами). Для хворих з будь якою соматичною патологією з ознаками депресивних розладів, тривоги вкрай необхідно проводити корекції із залученням мультидисциплінарної команди фахівців [26-28].

За даними Бедлінського В.О. (2017) депресивні ознаки у дітей які пережили в своєму житті один раз депресивний



епізод, то ймовірність повторного епізоду складає 60%, якщо в його житті пройшли два таких епізоди то повтор ймовірний у 70% і, якщо три пережитих депресивних епізодів в дитинстві, то ймовірність потворних складає понад 90%, і кожний із них буде проходити важче з переходом в хронічну форму захворювання [29].

За даними ВООЗ (2021) кількість осіб із психічними розладами в Україні досягла 1,2 млн., із них 700 тис. мають алкогольну залежність, 70 тис. – наркотичну залежність. Поширеність розладів вживання алкоголю в Україні складає 6,0%, а у світі 1,5%. Рівень самогубств в Україні 29,6 летальних випадків на 100 тис. населення при середньому показнику Східної Європи 10,4 на 100 тис. населення. Рівень самогубств у чоловіків по відношенню до жінок становить 56,7/8,4 на 100 тис. відповідно. Так, і по поширеності вживання алкоголю у чоловіків складає 11,5% у жінок 1,4% [30].

Запровадження в Україні практики надання психіатричної допомоги сімейними лікарями за місцем проживання пацієнта з психічними розладами не є ефективною через проходження лише 500 сімейних лікарів України навчання за «Програмою дій у сфері психічного здоров'я (mhGAP)» ВООЗ. В країнах світу таку допомогу надають мультидисциплінарні команди/бригади, яким потрібно створити санітарно-гігієнічні умови в ЗОЗ, як на рівні первинної, так на рівні вторинної медичної допомоги, а не перекладами ці функції на сімейних лікарів. У 2022 р. 87 мультидисциплінарних команд є в Україні і вони надають людиноцентричну та орієнтовану на відновлення допомогу особам із тяжкими (хронічними) психічними розладами.

Кваліфікація медичного психіатричного персоналу для надання психосоціальної допомоги за оцінкою ВООЗ щодо психічного здоров'я населення України відмічена недостатньою. У звіті МОЗ України за 2019 рік щодо атестованих лікарів ЗОЗ, які склали успішно іспит становило 85,1% – серед лікарів





## MODERNÍ ASPEKTY VĚDY

*Свazek XXXIX mezinárodní kolektivní monografie*

психіатрів, 82,7% – невропатологів, 70,0% – психотерапевтів у сфері психічного здоров'я. Лікарі загальної практики у 87,2% не досвідчені щодо ведення пацієнтів, які переживають кризи психічного здоров'я, у 80,9% персоналу не навчені розуміти психічні розлади, зайнятий персонал зосереджується на фізичних травмах, а не на порушеннях психічного здоров'я, що може вплинути на правильність ведення пацієнтів. Так, 50% пацієнтів з депресією висловлювали скарги на біль у спині та животі.

Таким чином, в Україні під час та після тривалих бойових дій необхідно проводити наступні профілактичні заходи:

- інформування – пояснення та донесення важливої інформації про психічне здоров'я (ЗМІ, телеграм канал інші);
- забезпечення психосоціальної підтримки – надання можливості у безпечних умовах поділитись власним психотравматичним досвідом, отримати взаєморозуміння та підтримку, опанування навичок емоційної регуляції, способів самопомоги та аналізу власного психоемоційного стану;
- розширення міжособистісної чутливості у питаннях психічного реагування в міжособистісній взаємодії – зниження рівня стресу у спілкуванні;
- виявлення внутрішніх ресурсів для подолання пережитих подій та труднощів;
- отримання інформації щодо місць звернення соціальної, психокорекційної медичної допомоги – психоосвіта, тренінги соціальних навичок, соціальна адаптація і допомога, консультативна допомога з адаптацією та ресоціалізацією, спілкування в цільових групах.

Для вирішення питання охорони психічного здоров'я та успішної реалізації в практику необхідно:

1. На національному рівні держави затвердити законодавчі документи згідно міжнародним вимогам (закони, концепції, плани, стратегії);



2. Забезпечити фінансуванням впровадження нових типів надання допомоги щодо охорони психічного здоров'я на різних рівнях;

3. Забезпечити міжгалузеву співпрацю між зацікавленими міністерствами;

4. Запровадити національне, медичне страхування кожного громадянина країни щодо психічного здоров'я;

5. Забезпечити санітарно-гігієнічні умов для надання психолого-психотерапевтичної допомоги в закладах нового типу в яких надається психолого-/психіатрична допомога.

6. На національному рівні продовжувати підготовку фахівців які надають допомогу в сфері охорони психічного здоров'я за «Програмою дій у сфері психічного здоров'я (mhGAP)».

**Висновки.** Прийняти всі нормативно-правові, містобудівні законодавчі документи щодо вимог в сфері охорони психічного здоров'я та створити санітарно-гігієнічні умови у центрах психічного здоров'я (на рівні первинної медико-санітарної допомоги), допомога у громаді та альтернативних ЗОЗ (на вторинному та третинному рівнях), де надаються послуги із психосоціальної підтримки.

### Список використаних джерел:

1. Адаптаційні процеси у студентської молоді в умовах складних викликів під час війни / С. В. Гозак, О. Т. Єлізарова, Т. В., В. В. Чорна [та ін.] // Матеріали Між. наук. практ. конф «Безпека життєдіяльності, екологія і охорона здоров'я дітей і молоді ХХІ сторіччя: сучасний стан, проблеми та перспективи»: зб. наук. праць, 28–29 вер. 2023 р. Переяслав (Київ. обл.) / Університет Г. Сковороди в Переяславі. – 2023 р. – С.37-42

2. Посттравматичний стресовий розлад під час повномасштабної війни у військовослужбовців / В. В. Чорна, О. А. Серебреннікова, В. В. Коломієць, С. В. Гозак, О. Т. Єлізарова,



## MODERNÍ ASPEKTY VĚDY

*Spazek XXXIX mezinárodní kolektivní monografie*

М. В. Рибінський, В. Ю. Ангельська, Н. П. Павленко. Молодий вчений. – 2023. – № 12(124). – С. 124-128

DOI: <https://doi.org/10.32839/2304-5809/2023-12-124-28>

3. Roberts B., Makhshvili N., Javakhishvili J., et al. Mental health care utilization among internally displaced persons in Ukraine: results from a nation-wide survey. *Epidemiol Psycgiatr Sci.* 2019;28(1):100-111. Doi: 10.1017/S2045796017000385

4. Ляшко, В. (2023). Міністр охорони здоров'я України: "Система охорони здоров'я впевнено тримає медичний фронт". *Укрінформ*. <https://www.ukrinform.ua/rubric-society/3668211-viktor-lasko-ministr-ohoroni-zdorova-ukraini.html>. (12.02.2023).

5. Pinchuk I., Goto R., Pimenova N. et al. Mental health of helpline staff in Ukraine during the 2022 Russian invasion. *Eur Psychiatry.* 2022;65(1):e45. Doi: 10.1192/j.eurpsy.2022.2306

6. Goto R., Pinchuk I., Kolodezhny O. et al. Mental health services in Ukraine of the 2022 Russian invasion. *Br Journal Psychiatry.* 2022;222(2):82-87. Doi: 10.1192/djp.2022.170

7. Закон України "Про внесення змін до деяких законодавчих актів України щодо надання психіатричної допомоги". № 2205-VIII. (2017). Відомості Верховної Ради (ВВР), 51-52, 448. Взято з <https://zakon.rada.gov.ua/laws/show/2205-19#Text>

8. World Psychiatric Association. (2020). *Експертний комітет ВПА щодо кризи психічного здоров'я в Україні: Концептуальна записка.* (червень 2020). <https://www.gip-global.org/files/ukraine-policy-brief-final-ua.pdf>

9. Закон України «Про співробітництво територіальних громад», 2014 р. № URL: <https://zakon.rada.gov.ua/laws/show/1508-18#Text>

10. Закон України «Про добровільне об'єднання територіальних громад», 2015 р. № 13. URL: <https://zakon.rada.gov.ua/laws/show/157-19#Text>



11. Закон України «Про внесення змін до деяких законів України щодо визначення територій та адміністративних центрів територіальних громад» за № 562-IX. 2020 р. URL: <https://zakon.rada.gov.ua/laws/show/562-20#Text> (дата звернення 06.02.22)

12. Постанова КМУ «Деякі питання реалізації програми державних гарантій медичного обслуговування населення 2022 році», 2021 р. № 1440. URL: <https://zakon.rada.gov.ua/laws/show/1440-2021-%D0%BF#Text>

13. Постанова КМУ «Деякі питання створення госпітальних округів» від 20109 р. за № 1074, зі змінами і доповненнями від 2020 р. № 589. URL: <https://ips.ligazakon.net/document/view/kp191074?an=1>

14. Розпорядження КМ України “Про затвердження плану заходів на 2021–2023 роки з реалізації Проект розпорядження КМУ «Про схвалення Концепції Загальнодержавної програми охорони психічного здоров'я в Україні на період до 2025 року». URL: [http://moz.gov.ua/ua/portal/Pro\\_20170503\\_0](http://moz.gov.ua/ua/portal/Pro_20170503_0).

15. Концепції розвитку охорони психічного здоров'я в Україні на період до 2030 року” № 1215 (2021). *Верховна Рада України*. <http://surl.li/noeel>

16. Концепція розвитку охорони психічного здоров'я в Україні на період до 2030 року (2018). *Нейронews*, 2(95), 6–10. <http://surl.li/noefb>

17. Басій Р.М. Стигматизація психічно хворих з погляду їхніх родичів на прикладі фокус-групового дослідження матерів психічно хворих // Наукові записки НаУКМА. Соціологічні науки. 2017. Т. 196. С. 73-78.

18. Клименко В.І., Анісімова Ю.В. Проблема стигматизації та самостигматизації при організації психіатричної допомоги (огляд літератури) // Україні. Здоров'я нації. 2012. №1 (21). С. 160-163.

19. Малина О.Г. Соціально-психологічні механізми стигматизації хворих на психічні розлади // Науковий вісник Херсонського державного університету. 2017. Т. 2, Вип. 2. С. 176-180.





## MODERNÍ ASPEKTY VĚDY

*Spazek XXXIX mezinárodní kolektivní monografie*

20. Махнюк, В. М., Петриченко, О. О., Павленко, Н. П., Махнюк, В. В., Чорна, В. В., Могильний, С. М., ... Скочко, В. П. (2023). Гігієна планування та забудови населених місць як безпекова детермінанта громадського здоров'я в умовах воєнного стану. *Довкілля та здоров'я*, 3(108), 19–24. <https://doi.org/10.32402/dovkil2023.03.019>

21. Чорна, В., Махнюк, В., Юрченко, С., Сердюк, Є., Назаренко, В. (2021). Вплив архітектурно-планувальних рішень на санітарно-гігієнічні умови праці медпрацівників, пацієнтів психіатричних лікарень України та країн ЄС. *Молодий вчений*, 1(89), 20–27. <https://doi.org/10.32839/2304-5809/2021-1-89-5>

22. Чорна, В. В., Махнюк, В. М. (2023). Нормативна база з проектування закладів охорони здоров'я з надання психологічної і психіатричної допомоги населенню України: сучасні санітарно-епідеміологічна та містобудівна складові, закордонний досвід. В *Scientific Goals and Purposes in XXI Century: Proceedings of the 5th International scientific and practical conference, August. Seattle (USA). Scientific Collection "InterConf+", 36(167), 293–313. <https://dspace.vnmu.edu.ua/handle/123456789/6273>*

23. Forgotten Europeans-Forgotten rights, the human rights of persons placed in institutions. United Nations, Office of the High Commissioner for Human Rights Regional Office for Europe. 2011. URL: [http://tbinternet.ohchr.org/\\_layouts/treatybodyexternal/Download.aspx?symbolno=INT%2fCRPD%2fNGO%2fPOL%2f21651&Lang=ru](http://tbinternet.ohchr.org/_layouts/treatybodyexternal/Download.aspx?symbolno=INT%2fCRPD%2fNGO%2fPOL%2f21651&Lang=ru)

24. Романів О.П., Іваць А.Р., Погоріляк К.М. Втрачені роки здорового життя внаслідок психічних захворювань у Закарпатському регіоні. Україна. Здоров'я нації. 2017. №3(44), С.208-211

25. Колесник М. Стратегии профилактики неинфекционных заболеваний и их пути их реализации. Український медичний часопис. 2016, № 6(116). С.39-42



26. Вираженість розладів афективного спектру у хворих на гострий інфаркт міокарда залежно від тактики лікування. Кудря І.П., Шевченко Т.І., Насонов Д.І. та інші. *Актуальні проблеми сучасної медицини. Вісник української медичної ст ома т ологічної академії*. 2019. Том 19, Випуск 2(66). С. 38-43. Doi: 10.31718/2077-1096.19.2.38

27. Взаємозв'язок між тривожно-депресивними розладами та когнітивною дисфункцією у хворих на артеріальну гіпертензію залежно від віку та статусу фізичної активності Колесник Т.В., Надюк А.В., Косова Г.А. *Українська інтервенційна нейрорадіологія та хірургія*. 2019. №3(29). С.46-53. Doi:10.26683/2304-9359-2019-3(29)-46-53

28. Косинська С.В. Ефективність лікування тривожно-депресивних розладів у хворих на гастроентерологічну патологію. *Гастроентерологія*. 2015. № 1. С. 11-14.

29. Бедлінський В.О. Порівняльна характеристика депресії у хворих, які перенесли черепно-мозкову травму, та у пацієнтів з ендogenousними афективними розладами настрою. *Архів психіатрії*. 2017. № 23. С.33-36

30. World Health Organization. Ukraine WHO Special initiative for mental health situational assessment. 19.03.2021. URL: <https://www.who.int/publications/m/item/ukraine---who-special-initiative-for-mental-health>



*§7.3 ЗАБЕЗПЕЧЕННЯ ДІТЕЙ, ЯКІ ПРОЖИВАЮТЬ В ГІРСЬКІЙ ГЕОГРАФІЧНІЙ ЗОНІ, СТОМАТОЛОГІЧНОЮ МЕДИЧНОЮ ДОПОМОГОЮ НА СУЧАСНОМУ ЕТАПІ РОЗВИТКУ СУСПІЛЬСТВА ТА РЕФОРМУВАННЯ ГАЛУЗІ ОХОРОНИ ЗДОРОВ'Я (Слабкий Г.О., Ужгородський національний університет, Пішковці А.-М. М., Ужгородський національний університет, Пішковці В.М., Ужгородський національний університет, Валовін Н.І., «Клініка сучасної стоматології VIMaDent)*

**Вступ.** В теперішній час Україна переживає складний період, який зумовлений війною проти російської агресії. Війна проти російської агресії негативно вплинула як на стан здоров'я населення так і на систему охорони здоров'я країни [1-3].

Необхідно зазначити, що в передвоєнний період в країні була проведена адміністративно-територіальна реформа із формуванням територіальних громад з визначенням із задач та функцій в тому числі із збереження та зміцнення здоров'я населення [4,5].

З метою забезпечення населення доступною та якісною медичною допомогою при більш ефективному використанні ресурсів системи охорони здоров'я проводиться її реформування із створенням госпітальних округів [6,7].

При цьому стан стоматологічного здоров'я дитячого населення гірської географічної зони та організація надання їм медичної допомоги мають свої особливості до яких відносяться наступне.

Проблеми, які пов'язані з умовами проживання: населені пункти гірської географічної зони значно віддалені від міст та районних центрів, у яких розташовані заклади охорони здоров'я спеціалізованої медичної допомоги [8].

Проблеми, які пов'язані з нерегулярним транспортним сполученням особливо віддалених населених пунктів з іншими



населеними пунктами, особливо у зимовий, весняний та осінній періоди, коли існуючи автомобільні дороги є умовно прохідними [9].

До наступної групи особливостей належать проблеми, які пов'язані з кадровим забезпеченням закладів охорони здоров'я [10]:

- це відсутність дитячих лікарів-стоматологів на базовому рівні надання спеціалізованої медичної допомоги;
- лікарі-стоматологи, які надають спеціалізовану стоматологічну допомогу дорослому населенню, як правило не мають професійної підготовки з надання медичної допомоги дитячому населенню та недостатньо компетентні в цьому;
- відмічається неготовність лікарів загальної практики - сімейних лікарів до надання навіть невідкладної стоматологічної допомоги дітям.

Відповідно до з доказового менеджменту, такий рівень кадрового забезпечення унеможливує доступну та якісну комплексну стоматологічну допомогу дитячому населенню гірської географічної зони проживання.

При цьому відмічається відсутність матеріально-технічних ресурсів закладів охорони здоров'я для надання стоматологічної медичної допомоги дитячому населенню гірської географічної зони проживання [11].

Важливою особливістю є низький економічний рівень забезпечення більшості сімей, які проживають в гірській зоні, що унеможливує на даних територіях розвиток приватного сектору стоматологічної допомоги [12].

Важливе значення має високий рівень трудової міграції населення гірської географічної зони проживання працездатного віку. В таких випадках батьки залишають дітей під опіку, які не надають значення питанням збереження високого рівня стоматологічного здоров'я дітей [13].





## MODERNÍ ASPEKTY VĚDY

*Связек XXXIX mezinárodní kolektivní monografie*

Також проблеми низького рівня стоматологічного здоров'я дітей виникають внаслідок низької мотивації та прихильності батьків, а відповідно і дітей, до профілактики захворювань слизової оболонки порожнини рота та зубів та регулярної гігієни порожнини рота [14].

Наступна група особливостей гірської географічної зони проживання - це проблеми, які пов'язані з недостатнім рівнем можливостей регулярного забезпечення гігієни порожнини рота у дітей, з використанням специфічних засобів догляду [15].

Все вище наведене є причиною у дітей гірського географічної зони проживання високого рівня стоматологічної захворюваності та поширеності серед них вказаних хвороб, а також низьким рівнем проведення цільових профілактичних оглядів та планової санації порожнини рота [16].

На даному етапі проблемою є і те, що Національна служба здоров'я України не визначила комплексну стоматологічну допомогу дитячому населенню до переліку таких, що в повному обсязі гарантуються державою [17].

Таким чином можна говорити про існування для дітей, які проживають в гірській географічній зоні проблем отримання своєчасної доступної та якісної стоматологічної допомоги.

**Виклад основного матеріалу.** За нашою участю були розроблені концептуальні підходи до оптимізації стоматологічної медичної допомоги дитячому населенню, яке проживає в гірській географічній зоні та функціонально-організаційна модель забезпечення дітей гірської географічної зони проживання стоматологічною медичною допомогою на сучасному етапі розвитку держави та реформування галузі охорони здоров'я [18-20].

Концептуальні підходи до оптимізації стоматологічної медичної допомоги базуються на усуненні вище наведених проблем та на документах ВООЗ і безпосередньо, Глобальній стратегії ВООЗ в галузі гігієни ротової порожнини.



Концептуальні підходи є комплексними, вони носять міжсекторальний характер і залежать від рівня управління. Виходячи із цього, нами розроблені задачі та функції для учасників процесу забезпечення дітей гірської географічної зони проживання профілактичною та лікувальною, доступною та якісною спеціалізованою стоматологічною допомогою.

*Загальною метою* обгрунтованої та розробки сучасної функціонально-організаційної моделі є забезпечення дитячого населення, яке проживає в гірській географічній зоні доступною та якісною профілактичною та лікувальною стоматологічною медичною допомогою в умовах створення територіальних громад, а також формування спроможної мережі закладів спеціалізованої медичної допомоги.

*Стратегічним напрямком моделі* визначено збереження та зміцнення стоматологічного здоров'я дітей, які проживають в гірській географічній зоні в сучасних умовах розвитку України та реформування її галузі охорони здоров'я.

*Тактичним напрямком* запропонованої функціонально-організаційної моделі визначено формування мотивованого відповідального ставлення батьків (опікунів) дітей та дітей до збереження та зміцнення стоматологічного здоров'я та створення для здійснення поставлених задач необхідних умов.

*Центральним елементом моделі* визначені діти та їхні батьки, що формує її пацієнтоорієнтованість.

*Суб'єктом управління* запропонованої функціонально-організаційної моделі визначено: департамент охорони здоров'я обласної військової адміністрації – методичне управління; Національна служба здоров'я України – фінансове управління; регіональна, територіальна влада (власники) – адміністративно-фінансове управління.

В запропонованій моделі *об'єктом управління* виступає система надання спеціалізованої профілактичної та лікувальної стоматологічної допомоги дитячому населенню гірської географічної зони проживання.



## MODERNÍ ASPEKTY VĚDY

*Spazek XXXIX mezinárodní kolektivní monografie*

*Блок наукового регулювання* моделлю полягає у використанні стандартів надання спеціалізованої профілактичної та лікувальної стоматологічної допомоги дитячому населенню, табелів оснащення відповідних дитячих стоматологічних кабінетів та теоретичних і практичних компетенцій медичних працівників, які надають спеціалізовану стоматологічну допомогу дітям.

*Умовами застосування моделі є* прихильність та готовність регіональної та територіальної влади; можливість адекватного та безперервного фінансування, міжсекторальний підхід, укомплектованість кваліфікованими кадрами, забезпеченість необхідними ресурсами, використання сучасних стоматологічних технологій, що базуються на доказах; мотивованість та готовність батьків до отримання дітьми якісної спеціалізованої профілактичної та лікувальної стоматологічної допомоги.

Модель є міжсекторальною і включає:

1. Владу – центральну, регіональну, територіальну.
2. Систему охорони здоров'я, зокрема системи первинної медичної допомоги, спеціалізованої стоматологічної допомоги, громадського здоров'я.
3. Систему освіти – дошкільну та загальноосвітню.
4. Мережу аптек та торговельну мережу.

Для кожного учасника процесу визначені основні задачі та функції.

***Інноваційним в представленій моделі є:***

1. Національна служба здоров'я України за узгодженням з МОЗ України та затвердженням Кабінетом Міністрів України забезпечує розробку, узгодження та затвердження пакету комплексної (профілактичної та лікувальної) стоматологічної допомоги дітям, як складової державних фінансових гарантій з медичного обслуговування населення.



2. Включення до функціонально-організаційної моделі регіональної та територіальної влади з розробкою та прийняття ними цільових регіональних/територіальних програм збереження стоматологічного здоров'я дітей.

3. У відповідності до реальних потреб громад формування, за їх рахунок стоматологічних кабінетів для надання спеціалізованої медичної допомоги дитячому населенню з їх ресурсним забезпеченням. При цьому, відповідно до чинного законодавства, формування мережі стоматологічних дитячих кабінетів та їхня діяльність може здійснюватися як в рамках однієї громади так і декількох громад так і з залученням механізму державно-приватного партнерства. З метою утримання медичних працівників можливе забезпечення їх житлом та підвищення ефективності праці за рахунок впровадження місцевих фінансових стимулів.

4. Включення до складу моделі лікарів загальної практики-сімейних лікарів, системи громадського здоров'я, дитячих лікарів-стоматологів-гігієністів та забезпечення спеціалізації з дитячої стоматології для лікарів-стоматологів, які надають медичну допомогу дорослому населенню, системи освіти.

5. В напрямку безперервного підвищення професійного рівня існуючого стоматологічного персоналу рекомендується створення постійних тренінгових центрів для персоналу, який надає комплексну стоматологічну допомогу дітям, включаючи лікарів загальної практики-сімейних лікарів, проведення щоквартальних регіональних «Днів спеціаліста», регулярне проведення практичних семінарів-тренінгів з можливістю, при необхідності, отримання лікарями стоматологами-дитячими телемедичних консультацій.

6. На відміну від традиційного формування у населення навичок здорового способу життя, запропоновано формування у батьків і дітей мотивованого відповідального відношення до збереження стоматологічного здоров'я дітей з використанням





## MODERNÍ ASPEKTY VĚDY

*Spazek XXXIX mezinárodní kolektivní monografie*

комплексу сучасних комунікативних заходів, форм і методів. При цьому заходи з комунікацій координуються між медичними працівниками, працівниками системи громадського здоров'я та закладами освіти.

7. Інноваційним є включення до запропонованої моделі аптечної та торгової мереж з визначенням для них функцій, які вони мають виконувати на замовлення медичних працівників.

8. Складовою запропонованої моделі є визначені очікувані медичні, соціальні та економічні результати внаслідок її впровадження, які носять комплексний характер і є довгостроковими.

9. Важливим елементом ефективного впровадження моделі є моніторинг та оцінка результатів впровадження запропонованих інновацій, їх впливу на стан стоматологічного здоров'я дітей, які проживають в гірській географічній зоні, з використанням індикаторів структури, процесу, результату.

Наводимо визначені задачі і функції учасників процесу забезпечення дитячого населення, яке проживає в гірській географічній зоні комплексною стоматологічною допомогою.

### **Задачі та функції регіональної влади**

#### *I. Загальні задачі та функції регіональної влади*

1. Розробка та прийняття регіональної цільової комплексної програми зі збереження та зміцнення стоматологічного здоров'я дитячого населення або включення відповідного розділу до існуючої регіональної програми збереження здоров'я населення.

2. Визначення медичних маршрутів та найкращих шляхів доїзду дитячого населення гірської географічної зони проживання, до закладів охорони здоров'я спеціалізованої дитячої стоматологічної медичної допомоги.

3. Забезпечення достатньої якості доріг з метою цілорічного забезпечення умов доїзду дітей до закладів спеціалізованої стоматологічної медичної допомоги.

4. Забезпечення щоденної роботи громадського транспорту.



## II. Специфічні задачі та функції регіональної влади

1. Створення доступної для дітей системи комплексної стоматологічної допомоги в регіоні, потреба в якій розраховується на основі аналізу стану стоматологічного здоров'я дітей та їх кількісного складу.

2. Відновлення статистичного обліку показників здоров'я дитячого населення на основі електронної системи охорони здоров'я, з захистом персональних даних.

## **Задачі та функції влади територіальних громад гірської географічної зони**

*1. Загальні задачі та функції влади територіальних громад:*

1. Розробка і прийняття місцевої цільової програми зі збереження стоматологічного здоров'я дитячого населення або включення до існуючої програми збереження здоров'я населення відповідної території.

2. Забезпечення лікарів-стоматологів дитячих житлом з впровадженням програм соціально-економічних стимулів з метою мотивації лікарів-стоматологів дитячих до утримання та ефективної праці.

3. Сприяти розвитку приватного сектору в тому числі із використанням принципу державно-приватного партнерства стоматологічної допомоги, зокрема дитячому населенню.

4. Визначення найкращих шляхів доїзду дитячого населення гірської географічної зони проживання до закладів спеціалізованої стоматологічної медичної допомоги.

5. Ремонт доріг відповідної території з метою забезпечення безпечних умов довозу дітей до закладів стоматологічної спеціалізованої медичної допомоги.

6. Забезпечення регулярної роботи громадського транспорту для доїзду з метою отримання необхідної спеціалізованої медичної допомоги.



## MODERNÍ ASPEKTY VĚDY

*Spazek XXXIX mezinárodní kolektivní monografie*

7. Забезпечення доступу до необхідних засобів гігієнічного догляду дітей за порожниною рота та зубами.

### *II. Специфічні задачі та функції місцевої влади*

1. Забезпечення безпечних умов перебування дітей в закладах охорони здоров'я та праці медичних працівників власниками яких є територіальна влада.

2. Створення та оснащення кабінетів лікарів-стоматологів дитячих сучасними виробами медичного призначення, згідно з галузевими стандартами.

3. Сприяння безперервному підвищенню професійного рівня медичних працівників.

4. Забезпечення укладання угод із НСЗ України на надання медичних послуг в рамках пакетів державних гарантій медичної допомоги.

5. Створення умов для цільової специфічної профілактики стоматологічних захворювань у дітей, враховуючи дефіцит йоду та фтору.

### **Задачі та функції Національної служби здоров'я України**

1. Визначити комплексну (профілактичну, лікувальну) стоматологічну допомогу дитячому населенню такою, яка має фінансуватися державою.

2. Розробити відповідні пакети медичних стоматологічних послуг для дитячого населення.

### **Задачі та функції лікарів-стоматологів гігієністів дитячих**

1. Проводити стоматологічні профілактичні огляди дітей.

2. Розробляти індивідуальні програми гігієнічного догляду за порожниною рота та зубами для кожної дитини.

3. Проводити інструктаж дітей та їхніх батьків щодо проведення гігієнічного стоматологічного догляду за порожниною рота та зубами.

### **Задачі та функції лікарів-стоматологів дитячих**



1. Надання дитячому населенню планової, невідкладної та екстреної медичної стоматологічної допомоги.
2. Проведення всім контингентам дитячого населення профілактичних стоматологічних оглядів та забезпечення наступної санації порожнини рота.
3. Забезпечення батьків інформацією щодо можливостей та обсягу отримання дітьми безоплатної стоматологічної допомоги в рамках пакету державних гарантій.
4. Забезпечення деонтологічної та загальної культури медичного обслуговування дітей.
5. Формування у батьків та дітей мотивованого відповідального ставлення до особистого здоров'я та формування культури здоров'я.
6. Формування у батьків та дітей мотиваційної прихильності до профілактики стоматологічних хвороб та збереження стоматологічного здоров'я.
7. Забезпечення безперервного професійного зростання з надання дитячому населенню стоматологічної допомоги.

### **Задачі та функції медичних працівників системи первинної медичної допомоги**

*а) при відсутності лікаря-стоматолога дитячого:*

- Проведення стоматологічних профілактичних оглядів дітей зі скеруванням до лікаря-стоматолога дитячого для проведення санації;
- навчання батьків та дітей правилам ефективного гігієнічного догляду за порожниною рота та зубами;
- надання екстреної та невідкладної стоматологічної допомоги.

*б) за доступності лікаря-стоматолога дитячого:*

- формування на рівні сім'ї мотиваційної прихильності до профілактики стоматологічних хвороб у дітей та збереження їхнього стоматологічного здоров'я.





в) як за наявності, так і за відсутності лікаря-стоматолога дитячого:

- забезпечення безперервного професійного зростання з надання стоматологічної допомоги дитячому населенню з набуттям необхідних компетенцій;

- забезпечення батьків інформацією про можливості та обсяги отримання дітьми безоплатної стоматологічної допомоги в рамках пакету державних медичних гарантій;

- забезпечення деонтологічної та загальної культури медичного обслуговування дітей.

### **Задачі та функції закладів освіти різних рівнів**

*а) заклади освіти дошкільного рівня:*

- забезпечення умов для здійснення гігієнічного догляду дітьми за зубами та порожниною рота;

- навчання дітей гігієнічному догляду за зубами та порожниною рота;

- комунікативно-мотиваційна робота з батьками із забезпечення гігієнічного догляду за порожниною рота у дітей;

*б) загальноосвітня школа:*

- забезпечення умов для проведення гігієнічного догляду учнями за зубами та порожниною рота;

- формування у учнів мотиваційного ставлення до профілактики стоматологічних хвороб та збереження особистого стоматологічного здоров'я;

- формування у батьків мотиваційного відповідального ставлення до збереження стоматологічного здоров'я та комплексної профілактики у дітей стоматологічних хвороб.

### **Задачі та функції системи громадського здоров'я регіону**

1. Формування у батьків та дітей мотиваційної прихильності до збереження стоматологічного здоров'я в останніх.

2. Інформування батьків та дітей гірської географічної зони про детермінанти формування у дітей стоматологічного здоров'я.



3. Інформування батьків та дітей про специфічні фактори ризику ураження у дітей, які проживають в гірській географічній зоні слизової порожнини рота та зубів та методи їх профілактики.

4. Інформування батьків та дітей гірської зони проживання про основні правила гігієнічного догляду за порожниною рота та зубами у дітей.

5. Створення та регулярне оновлення інтерактивного сайту «Здорова посмішка дитини».

6. Організація роботи школи здоров'я для батьків зі збереження стоматологічного здоров'я дитячого населення.

7. Організація роботи школи здоров'я для дітей із формування мотивованої прихильності і навчання гігієнічному догляду за порожниною рота та зубами.

Зазначаємо, що створення відповідного сайту та забезпечення роботи школи здоров'я для дітей та їхніх батьків здійснюється спільно системи громадського здоров'я і первинної медичної допомоги, лікарями-стоматологами дитячими та системою освіти.

**Висновки.** Обґрунтована та розроблена функціонально-організаційна модель забезпечення дітей, які проживають в гірській географічній зоні, стоматологічною медичною допомогою, яка відповідає міжнародним підходам і включає владні структури всіх рівнів управління та інші сектори: систему охорони здоров'я, освіти, громадського здоров'я, мережу аптек, торговельну мережу є пацієнтоорієнтованою. При цьому для кожного учасника процесу визначено завдання та функції, з оцінкою ефективності впровадження за визначеними індикаторами. *Стратегічним напрямом моделі* визначено забезпечення високого рівня стоматологічного здоров'я дітей. *Тактичним напрямком моделі* є забезпечення дітей, які проживають в гірській географічній зоні комплексною (профілактичною і лікувальною), доступною та



якісною стоматологічною допомогою, а також формування у визначених контингентів населення мотивованого відповідального відношення до збереження стоматологічного здоров'я. На відміну від існуючої ситуації, впровадження запропонованої функціонально-організаційної моделі дає змогу усунути існуючі недоліки при наданні стоматологічної допомоги дитячому населенню гірської географічної зони проживання і дозволяє підвищити її доступність та ефективність.

### Список використаних джерел:

1. Миронюк, І.С., Слабкий, Г.О., Щербінська, О.С., Білак-Лук'янчук, В.Й. Наслідки війни з російською федерацією для охорони здоров'я України. *Репродуктивне здоров'я жінки*. 2022, (8), С. 26–31

2. Миронюк Іван, Слабкий Геннадій, Білак-Лук'янчук Вікторія *Характеристика впливу війни з рф на громадське здоров'я в Україні* / І. Миронюк, Г. Слабкий, В. Білак-Лук'янчук // *Матеріали 77-ої підсумкової наукової конференції професорсько-викладацького складу факультету здоров'я та фізичного виховання ДВНЗ «Ужгородський національний університет».* 27-28 лютого 2023 року. — Ужгород, 2023. — С. 7-10.

3. Миронюк, І. С., Слабкий, Г. О., Лопіт, В. В. Вплив війни проти російської агресії на стан громадського здоров'я населення регіону віддаленого від зони активних бойових дій // *Громадське здоров'я в Україні: здобутки та виклики сьогодення : колективна монографія / за заг. ред. проф. Ждана В. М. та проф. Голованової І. А. – Полтава, 2023. – С. 44 - 49.*

4. Про схвалення Концепції реформування місцевого самоврядування та територіальної організації влади в Україні, Розпорядження Кабінету Міністрів України № 333-р (2014).

5. Закон України “Про добровільне об’єднання територіальних громад.” № 157-VII. (2015).



6. Закон України “Про внесення змін до деяких законодавчих актів України щодо удосконалення надання медичної допомоги” № 2347-IX (2022).

7. Про затвердження Методики формування спроможних територіальних громад, Постанова Кабінету Міністрів України № 214 (2020).

8. Данко, Д.В. (2019). Геополітичні, демографічні та соціально-економічні характеристики Закарпатської області, як важливі чинники реформи системи охорони здоров'я в регіоні Україна. *Здоров'я нації*, (4), 17-21

9. Рогач, І.М., & Данко, Д.В. (2019). Характеристика територіальної доступності сільському населенню гірської та передгірської зони проживання первинної та долікарської медичної допомоги. *Вісник соціальної гігієни та організації охорони здоров'я України*, (4), 30-35.

10. Пішковці, А.-М. М. (2022). До питання забезпечення стоматологічного здоров'я дитячого населення гірської географічної зони проживання. *Україна. Здоров'я нації*, 1(1), 84-87. DOI: 10.24144/2077-6594.1.1.2022.254644

11. Слабкий, Г. О., Пішковці, А.-М. М., & Пішковці, В. М. (2022, 06 - 08 липня). *Спроможність існуючої системи охорони здоров'я до надання стоматологічної допомоги дитячому населенню гірської географічної зони проживання* [теза доповіді конференції]. The 13 th International scientific and practical conference «International scientific innovations in human life» Cognum Publishing House, Manchester, United Kingdom.

12. Рогач, І.М., & Данко, Д.В. (2019) Характеристика населення Закарпатської області. *Економіка і право охорони здоров'я*, 1 (9), 75-78.

13. Миронюк І. С. Результати оцінки масштабів та напрямків трудової міграції в Закарпатті / І. С. Миронюк // *Вісник соціальної гігієни та організації охорони здоров'я України*. – 2011. – №2. – С. 5-9.





## MODERNÍ ASPEKTY VĚDY

*Spazek XXXIX mezinárodní kolektivní monografie*

14. Пішковці, А.-М. М. (2020). Результати соціологічного опитування батьків щодо збереження стоматологічного здоров'я дітей. *Україна. Здоров'я нації*, 2 (3), 23-28. DOI: 10.24144/2077-6594.3.2.2020.213705

15. Пішковці, А.-М. М. (2021, 22-26 лютого). *Характеристика дет ермінант формування ст омат ологічного здоров'я дит ячого населення гірської географічної зони Закарпаття* [теза доповіді конференції]. Materials of the 75th final scientific conference for the teaching staff 24 of Uzhhorod National University Medical Faculty № 2, Ужгород, Україна.

16. Клітинська, О. В., Стішковський, А. В., & Гасюк, Н. В. (2019). Оцінка стоматологічного статусу дітей 6–7 років, які постійно проживають в умовах біогеохімічного дефіциту фтору та йоду. *Україна. Здоров'я нації*, (3), 43-50.

17. Постанова КМУ “Деякі питання реалізації програми державних гарантій медичного обслуговування населення у 2022 році.” № 1440. (2022).

18. Слабкий, Г. О., & Пішковці, А.-М. М. (2022, 28 - 30 квітня). Концепт уальні підходи до опт имізації ст омат ологічної медичної допомоги дитячому населенню гірської географічної зони проживання [теза доповіді конференції]. The 9 th International scientific and practical conference “Innovations and prospects of world science” Perfect Publishing, Vancouver, Canada.

19. Пішковці А.-М. М. *Характеристика моделі забезпечення дітей, які проживають в гірській географічній зоні, стоматологічною медичною допомогою*: матеріали наук. конф. студентів та аспірантів факультету здоров'я та фізичного виховання Ужгородського національного університету, 18 трав. 2022 р. Ужгород, 2022. С.72–75.

20. Слабкий, Г.О., Рогач, І.М., Пшеничний, А. О., & Пішковці, А.-М., М. (2021). *Забезпечення дітей які проживають в гірській географічній зоні ст омат ологічною медичною допомогою. Методичні рекомендації*. Ужгород: УжНУ.



## ODDÍL 8. MEZINÁRODNÍ EKONOMIE

*§8.1 ІННОВАЦІЙНИЙ ПОТЕНЦІАЛ УКРАЇНИ: ОСОБЛИВОСТІ ТА ПЕРСПЕКТИВИ ОСНОВНИХ ГАЛУЗЕЙ МАШИНОБУДУВАННЯ (Можайкіна Н.В., Харківський національний університет міського господарства імені О.М. Бекетова, Островський І.А., Харківський національний університет міського господарства імені О.М. Бекетова)*

**Вступ.** Світова практика показує, що наукомістке та інноваційноємне машинобудування зосереджено у розвинених країнах, у той час як інші обробні виробництва функціонують у країнах, що розвиваються. Оскільки інноваційне машинобудування спирається на перші стадії повного інноваційного циклу (фундаментальні, пошукові дослідження, основна частина НДДКР), то воно є необхідною умовою розвитку інтелектуального потенціалу країни та забезпечення конкурентоспроможності економіки. Повинне бути вирішене завдання щодо формування національного комплексу фондоутворюючих виробництв, які мають необхідний рівень конкурентоспроможності (на першому етапі – для реалізації конкурентоспроможного імпортозаміщення).

Аналіз та оцінка імперативів розвитку української економіки на короткострокову та, особливо, середньо- та довгострокову перспективу показують, що пріоритет у згаданій системі дій має належати структурно-інноваційної політиці, що зумовлено її цільовою функцією щодо забезпечення сталості економічного зростання та економічної безпеки країни.

Інновації за своєю природою включають в себе не тільки технічні і технологічні розробки, але і будь-які покращення в усіх областях досліджень і виробництва. Постійне оновлення



## MODERNÍ ASPEKTY VĚDY

*Svazek XXXIX mezinárodní kolektivní monografie*

обладнання і технологій робить інноваційний процес основною умовою виробництва конкурентоспроможної продукції, придбання і збереження позицій підприємств на ринку, а також підвищення продуктивності і ефективності роботи підприємства.

В основу розвитку українського машинобудівного комплексу має бути покладено відновлення інноваційної сфери, починаючи з перших стадій інноваційного циклу, та міжгалузєва взаємодія найбільш наукомістких галузей. Реалізація такого сценарію модернізації вітчизняного машинобудування сприятиме створенню інноваційного машинобудування, розвитку технологічного та науково-освітнього потенціалу економіки та зростання макроекономічної ефективності. Отже, інноваційне машинобудування виступає важливим фактором підвищення конкурентоспроможності національної економіки через її диверсифікацію, ресурсозбереження та енергоефективність

Складність і тривалість інноваційного процесу в поєднанні з впливом дестабілізуючих факторів ускладнюють вибір і впровадження інновацій. Це призводить до необхідності збалансованої, гнучкої та комплексної оцінки ефективності інноваційної діяльності як основи для прийняття об'єктивних управлінських рішень.

Інноваційне управління та його оцінка були розглянуті в працях провідних вітчизняних та зарубіжних вчених таких, як: Л. Л. Антонюк, І. В. Вахович, П. Г. Гардінер, Н. П. Денисенко, П. Друкер, С. М. Ільяшенко, П. Г. Перерва, Р. Ратвелл, Х. Рігс, В. С. Савчук, Б. Твісс, В. Г. Федоренко, Х. Хартман, Ж. Шампетер та ін. Однак, незважаючи на кількість наукових досліджень, існує об'єктивна проблема у формуванні механізму управління інноваційним потенціалом підприємства, інтегрованим зі стратегічним баченням розвитку підприємства на ринку. Вирішення цих проблем робить тему дослідження актуальною.



**Виклад основного матеріалу.** Основною властивістю інновацій, яку визнають, мабуть, усі автори, є те, що вони пов'язані із прогресом, науково-технічною новизною. Проблема, однак, полягає в тому, що одностайності відсутня щодо того, якою має бути ступінь новизни для того, щоб об'єкт дослідження міг бути визнаний інновацією. У цьому питанні вивчені визначення відрізняються дуже суттєво: від абсолютної новизни – інновацію (нововведення) можна визначити як перше практичне застосування нового науково-технічного (технологічного), організаційно-економічного, виробничого чи іншого рішення до новизни для конкретного підприємства, що впроваджує розробку. Мінімальною умовою для віднесення того чи іншого явища до інновації є те, що продукт, послуга, виробничий процес, маркетинговий метод чи метод організації мають бути новими (чи значно вдосконаленими) для підприємства. Таким чином, слід зазначити, що поряд з єдністю у розумінні того, що інновації безпосередньо пов'язані з новизною, ступінь та масштаби цієї новизни у представленні різних авторів дуже різняться.

Слід зазначити, що у науковий лексикон термін «інновація» вперше ввів вчений-класик Й. Шумпетер. Він стверджував, що інновації – історичне явище, яке викликає незворотні зміни у виробництві продукції. Тобто ми можемо визначити інновації просто як встановлення нової виробничої функції. Інновація означає появу нової комбінації, тобто перехід від старої виробничої функції до нової.

Аналізуючи погляди інших провідних вчених-класиків, можна зробити висновок, що їх позиції різні. Деякі вчені розглядають інновації в широкому сенсі, як складний процес в економічній і соціальній сферах, що полягає в розробці і використанні ідей, винаходів, з метою поліпшення життя людей, кращого задоволення їх потреб. Процес може охоплювати весь спектр діяльності підприємства від досліджень і розробок до маркетингу.





## MODERNÍ ASPEKTY VĚDY

*Spazek XXXIX mezinárodní kolektivní monografie*

Відповідно до міжнародних стандартів інновації визначаються як кінцевий результат, втілений у формі нового або покращеного продукту, представленого на ринку, нового або вдосконаленого технологічного процесу, що використовується на практиці [1, с. 109]. Основними елементами інноваційного потенціалу розвитку підприємства є:

- генерація науково-технічних знань;
- сфера інноваційної діяльності;
- інтелектуальне виробництво;
- підтримка та поширення інновацій [2, с. 99].

Створення, використання у виробництво нової продукції мають для підприємств істотне значення, як засіб підвищення їх конкурентоспроможності. Впровадження нових технологій – це ключ до підвищення ринкової конкурентоспроможності сучасного підприємства, це один з основних напрямів підвищення ефективності виробництва, вдосконалення якості продукції, що виготовляється, і послуг. Націленість інноваційної діяльності насамперед обумовлена виробництвом нових товарів та послуг. Інноваційна діяльність є гарантом успішного підприємства, оскільки ця діяльність приносить високий дохід, але в той же час потребує дуже високих витрат.

Якщо не класифікувати інновації, то їх можна розділити на дві основні групи: відкриті та закриті. Відкритими можна назвати інновації, які дають змогу використовувати як зовнішні, так і внутрішні джерела. Підприємствам необхідно залучати до процесу створення інновації як внутрішні ресурси, та й брати їх за межами. Інтелектуальні людські ресурси коштують набагато дорожче речових, але залучення людей сторонніх організацій призводить до появи нових ідей. Закриті інновації засто-совують лише внутрішні ресурси, саме особисті НДДКР. Підприємство має відділ, який займається лише розробкою інновацій.



Інноваційну діяльність також слід класифікувати за способом її здійснення, як показано на рисунку 1 [3, с. 162]. Виходячи з цієї класифікації, можна виділити такі способи організації інноваційної діяльності [4, с. 128]:

- на основі внутрішньої організації, коли інноваційний проект ініціюється всередині компанії і реалізується окремими структурними підрозділами. При цьому інновація проходить весь цикл від зародження ідеї до реалізації її у компанії;
- на основі зовнішньої організації, коли стороння організація укладає контракт на розробку або освоєння інновацій;
- на основі зовнішньої венчурної організації.

### **Впровадження інновацій, розроблених, поза межами підприємства**

- Купівля інноваційного продукту
- Придбання ліцензії
- Придбання підприємств новаторів
- Імітація інновацій

### **Виділена участь в інноваційній діяльності**

- Дослідження за замовленням
- Колективні дослідження
- Виділення інноваційної діяльності в об'єднаннях

### **Спеціалізована діяльність підприємства як новатора**

- Менеджмент інноваційних проектів
- Діяльність науково-дослідницьких підрозділів підприємства

*Рис.1 Види інноваційної діяльності на підприємстві*

Однак на підставі власних спостережень було встановлено, що другий метод найчастіше використовувався компаніями, що було пов'язано з недостатніми ресурсами і можливостями самостійно здійснювати НДДКР. Інноваційна діяльність здійснюється різними видами залежно від очікуваного



## MODERNÍ ASPEKTY VĚDY

*Spazek XXXIX mezinárodní kolektivní monografie*

результату. Їх можна узагальнити на три категорії. Інновації продукту, які можуть бути виготовлені в трьох формах:

- розробка нового продукту;
- підвищення продуктивності існуючого продукту;
- нова функція існуючого продукту.

Варто приділити увагу важливості введення інновації на ринок, саме на цьому наголошують безліч науковців. У сучасному світі конкурентоспроможність організацій багато в чому залежить від вміння запроваджувати інновації. Під інноваціями, як фактором підвищення конкурентоспроможності, розуміється кінцевий результат інноваційної діяльності, який отримав реалізацію у вигляді нового або вдосконаленого продукту на фундаментальному рівні, який використовується для подальшої реалізації в практичній діяльності, а також – результат впровадження інноваційних розробок на ринку, тобто винахід, доведений до стадії комерційного використання – продукту або товару, коли він починає давати економічний ефект. Інновації, що впливають на конкурентоспроможність підприємств, класифікуються за такими критеріями:

- за характером відносин: соціально-економічні, організаційні, технологічні інновації;
- за сферою поширення: управлінські, виробничі, технічні, соціальні інновації;
- за предметно-змістовної структурою: продуктові, процесні та алокаційні інновації.

На основі цієї класифікації можна визначити основні напрямки впливу інновацій на конкурентоспроможність.

Вплив соціально-економічних інновацій полягає у оптимізації використання ресурсів. Наприклад, фінансових ресурсів – з метою підвищення порівняльних та конкурентних переваг. Організаційні ресурси для використання ефекту масштабу. Це дозволяє знижувати витрати виробництва у довгостроковому періоді. Технологічні ресурси для реалізації



заходів щодо ресурсо- та енергозбереження. Це дозволяє знизити витрати та підвищити якість продукції.

Управлінські інновації – це нове знання, яке втілено в нових управлінських технологіях, нових адміністративних процесах та організаційних структурах. Дані інновації полягають у реалізації творчої діяльності, спрямованої на розробку, створення нових управлінських методів та форм. Це призведе до перебудови системи управління, що сприяє зростанню прибутку, а отже, зміцненню її конкурентоспроможності.

Технічні інновації пов'язані із використанням нової техніки. Це дозволяє знижувати витрати, соціальні – з поліпшенням умов праці, проведенням тренінгів та заходів, спрямованих на підвищення мотивації співробітників, що підвищує порівняльні та конкурентні переваги. Вища якість робочої сили, яка характеризується вищим рівнем освіти, кваліфікації працівників, призводить до більш ефективного використання виробничих ресурсів. Саме рівень освіти відображає творчу здатність співробітників приймати нові ідеї, що з'явилися на ринку. Якість робочої сили визначає здатність економічного суб'єкта здійснювати власні науково-дослідні та дослідно-конструкторські роботи (НДДКР) або копіювати нові продукти інших фірм.

За предметно-змістовною структурою поліпшення споживчих властивостей товару та підвищення конкурентних переваг призведуть продуктові інновації; перетворення, які вносяться в процеси, що проходять на підприємстві – знижують витрати, вартість, підвищують якість, порівняльних і конкурентних переваг, що відбуваються під впливом процесних інновацій. Реорганізація підприємства, що спрямована на підвищення конкурентоспроможності, пов'язана з впровадженням алокаційних інновацій.

Треба зазначити, що продуктові інновації є найпоширенішим типом активності українських підприємств у ході їхньої





## MODERNÍ ASPEKTY VĚDY

*Spazek XXXIX mezinárodní kolektivní monografie*

реструктуризації. Істотна різниця між інноваціями взагалі та продуктовими інноваціями, зокрема, стосується джерела інноваційної активності: чи здійснюються вони за допомогою імітації, запозичення існуючих технологій чи продуктів інших компаній, чи за допомогою власних досліджень та розробок. В одному випадку йдеться про імітацію, у другому – безпосередньо про інновацію.

До зовнішніх відносяться фактори, які зумовлюють взаємодію підприємства з економічним та соціальним середовищем. А внутрішні чинники можна визначити як суттєві особливості підприємства, що відрізняють його від конкурентів та визначають його інноваційну спроможність. Так соціально-економічні інновації впливають через такі чинники, як ефективність виробництва, порівняльна вартість сировини та капітал на витрати, порівняльні та конкурентні переваги та полягають в оптимізації використання фінансових ресурсів. Організаційні інновації впливають на порівняльні та конкурентні переваги через усі організаційні фактори, а також через деякі внутрішні – рівень та динаміку ціни пропозиції товару, гнучкість цінової політики на підприємстві.

Технологічні інновації впливають у вигляді технологічних чинників на елементи конкурентоспроможності (витрати і ціну) в такий спосіб, що конкурентоспроможність суб'єкта і об'єкта підвищується на порядок. Технологія, використовувана виробником, впливає на якість продукції та її собівартість. Якщо технологія виготовлення продукції є новою, корисною та ефективною, вона також підлягає правовому захисту (наприклад, патентом на спосіб виготовлення), що природно підвищує конкурентоспроможність продукції, виготовленої за цією технологією. Вибір технології виробництва продукції впливає, насамперед, на її собівартість, і тут вже визначальними стають економічні параметри та її оцінка конкурентоспроможності. Управлінські інновації впливають



через організаційні чинники на витрати, якість та ціну. Вони створюють сильні конкурентні переваги сучасного бізнесу та змінюють звичні принципи, процеси, структуру та практику менеджменту, удосконалюють способи та інструменти, якими оперують менеджери та впливають насамперед на управлінські процеси.

Виробничі інновації впливають на всі елементи конкурентоспроможності через економічні та внутрішні чинники. Такий вид інновацій, впливаючи через ресурсну та кадрову забезпеченість, рівень менеджменту та сервіс підвищує конкурентоспроможність бізнесу. Технічні інновації впливають через технологічні чинники та через зовнішні на порівняльні переваги, якість та витрати. Соціальні інновації впливають через внутрішні чинники на якість, ціну та витрати.

Показником застосування інновацій на підприємстві є інноваційна активність. Під інноваційною активністю слід розуміти творчу діяльність (творчу енергію) виробників товарів або послуг, яка виражається у досягненні диктованих попитом збільшенні новизни техніко-технологічних, економічних, організаційних, управлінських, соціальних, психологічних та інших показників пропонованих ринку процесів, товарів або послуг, що виробляються фахівцями у конкурентоспроможний час. У країнах економічного співробітництва та розвитку (OECD) показник частки інноваційних підприємств у промисловості становить 53%. В Україні цей показник значно менший, а більшість організацій, що здійснювали ДіР у 2022 р., як і в минулі роки, відносяться до державного сектору діяльності (61,0 % в загальній кількості) [5, с. 18].



## MODERNÍ ASPEKTY VĚDY

*Svazek XXXIX mezinárodní kolektivní monografie*

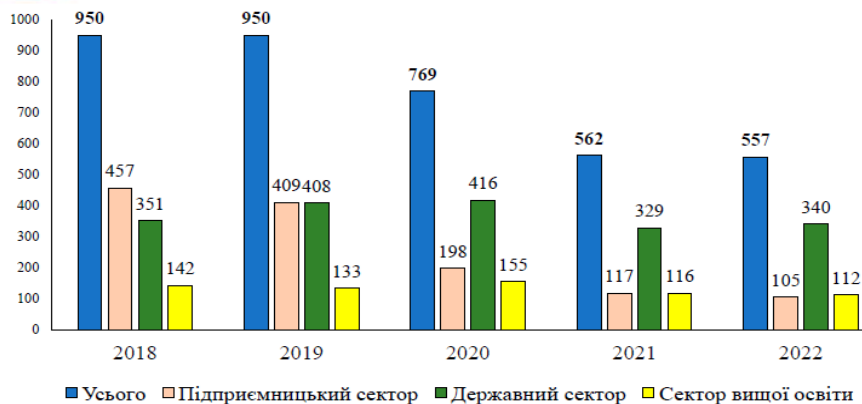

*Рис.2 Динаміка кількості організацій, які здійснювали ДіР, за секторами діяльності, од.*

Від впровадження інновацій на підприємстві для підвищення його конкурентоспроможності можна отримати такі ефекти:

- по-перше, підвищення конкурентоспроможності товару, що створює конкурентні переваги на найближчу та середньострокову перспективу;
- по-друге, прищеплення нових потреб, що створює конкурентні переваги на віддалену перспективу;
- по-третє, підвищення ефективності виробництва, що трансформує конкурентоспроможність товарної маси у конкурентоспроможність підприємства [6, с.283].

Будь-яка організація, як би успішно вона не функціонувала, забезпечуючи конкурентоспроможність, має бути націлена на освоєння нових технологій, які дозволяють виробляти нові види продукту вищої якості та з найменшими витратами, інакше вона може опинитися у кризовій ситуації. До пріоритетних завдань розвитку економіки промислових підприємств відносять забезпечення сталого економічного зростання, підвищення обсягу інвестицій з метою розвитку,



створення ефективної інфраструктури господарювання, зростання інноваційного потенціалу, підвищення ефективності управління рівнем ділової активності та ін.

Формування та аналіз системи факторів підвищення конкурентоспроможності підприємства для подальшої побудови функціональної моделі інноваційного розвитку, доцільно розпочати з дослідження конкурентних процесів на мезо- та мікрорівнях. На мезорівні формуються перспективи інноваційного розвитку галузей, і відбувається інтерференція наукових, технологічних і виробничих рішень, орієнтованих на досить тривалу перспективу.

Надалі оцінюється мікрорівень забезпечення конкурентоспроможності підприємства. Традиційно до внутрішніх факторів, що визначають можливості підвищення конкурентоспроможності підприємства, відносять:

- якість управління;
- якість виробленої продукції;
- виробничий потенціал підприємства;
- фінансовий стан підприємства;
- кваліфікацію персоналу;
- ризики діяльності та інші.

Загалом взаємозв'язок макро, мезо- та мікрорівневих факторів підвищення конкурентоспроможності підприємства представлено на рисунку 3 [7, с. 164].

Мезорівневі фактори (наукомісткість, експансія галузі, накопичений інноваційний потенціал, питома вага оплати праці в галузі) спрямовані на забезпечення сталого покращення показників ефективності використання науково-виробничих ресурсів. Мікрорівневі внутрішні чинники відображають особливості організації основних та допоміжних бізнес-процесів підприємства. Очевидно, що фактори, що визначають можливості підвищення конкурентоспроможності підприємства на





## MODERNÍ ASPEKTY VĚDY

*Spazek XXXIX mezinárodní kolektivní monografie*

рівні регіону та галузі будуть зовнішніми по відношенню до конкурентоспроможності підприємства, які мають як прямий, так і опосередкований вплив.

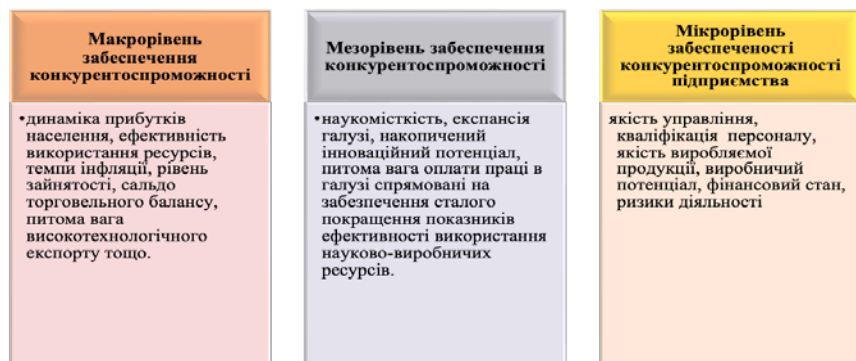

*Рис. 3 Фактори підвищення конкурентоспроможності підприємства*

На конкурентоспроможність країни впливають наступні основні фактори (табл. 1). Перші три показники є стратегічними факторами розвитку суспільства. Так, НДДКР спрямована на економію ресурсів, підвищення якості, автоматизацію виробництва та управління.

*Таблиця 1*

### Показники конкурентоспроможності країни

Показники	Значення	Нормативи	Орієнтир (джерело)
1. Витрати з держбюджету на НДДКР, % від ВВП	0,15	3,5	Програма США *
2. Витрати з держбюджету на розвиток людини (освіта, охорона здоров'я, соц.сфера), % від ВВП	0,15	13,0	Програма США *
3. Ступень ринкових перетворень у країні	0,12	1,0	Умовно у США показник дорівнює 1,0
4. ВВП на душу населення, тис. дол США	0,8	30	Середнє значення за розвинутими країнами



<i>Продовження Табл.1</i>			
5. Середня тривалість життя, роки	0,10	80	Японія
6. Показник використання ресурсів	0,10	1,0	Найвищий у Японії; США – 0,9
7. Експорт, % ВВП	0,05	30,0	Наближений орієнтир ЄС
8. Індекс розвитку людського потенціалу	0,05	0,81	Рівень 1990 р.
9. Місце країни за запасами природних ресурсів на душу населення	0,05	Не нормується	Оцінюється по факту
10. Якість життя населення	0,15	Підвищення на 20 %	Розвинуті країни

Примітка. \* Дані по США використовують, оскільки ця країна кілька років займає перші місця за рівнем КСП в світі (оцінка Всесвітнього економічного форуму)

Країною зі стабільною політичною системою, ринковими відносинами, добре функціонуючою законодавчою системою є промислово розвинені країни, соціально-економічні показники яких в два-три рази кращі, ніж у країн, що розвиваються. Решта сім показників є індикаторами результатів, які залежать від ефективності реалізації інвестицій та факторів виробництва, за наявності перших трьох показників.

У сучасній економічній ситуації, що постійно змінюється, конкурентоспроможними виявляться ті країни, які вкладають у розвиток машинобудування та електромашинобудування інноваційні технології випереджаючими темпами, а не постфактум. Так роблять багато промислово розвинених країн Європи і США.

Першість у сфері витрат на ІР, як і раніше, належить США. Більшість таких витрат здійснюють приватні компанії. Державні асигнування також дуже значні – 158.6 млрд дол., причому 98.6% коштів виділяється лише десяти організаціям – Національному управлінню з авіації та дослідження космічного простору (НАСА), Національному науковому фонду (ННФ) та восьми федеральним міністерствам (табл. 2) [8].



## MODERNÍ ASPEKTY VĚDY

*Spazek XXXIX mezinárodní kolektivní monografie*

Головні одержувачі (89%): міністерства оборони, охорони здоров'я, енергетики, НАСА та ННФ.

Таблиця 2

### Країни-лідери за обсягом сукупних витрат на ІР у 2020 р.

	Країна	Витрати на ІР, млрд дол. за ППС	Частка витрат на ІР у ВВП, %	Частка в загальносвітових витратах на ІР, %
1.	США	580,20	2,88	25,0
2.	КНР	574,40	1,98	24,7
3.	Японія	181,10	3,50	7,8
4.	Німеччина	121,65	2,84	5,2
5.	Республіка Корея	87,11	4,35	3,7
6.	Індія	85,92	0,86	3,7
7.	Франція	64,46	2,25	2,8
8.	Великобританія	49,77	1,73	2,1
9.	Бразилія	37,11	1,16	1,6
	<b>Світ</b>	<b>2325,18</b>	<b>1,74</b>	<b>100,0</b>

Найбільш активне патентування спостерігається у високотехнологічних галузях (табл. 3), що ще раз доводить значення науки як локомотива сучасної економіки та фактору міжнародної конкуренції [9].

Таблиця 3

### Провідні технологічні галузі за кількістю патентів, виданих у світі

Галузі	Число патентів, шт.	Річний приріст, %	Частина в світі, %
Комп'ютерні технології	131 694	12,6	9,1
Електромашинобудування та енергетика	106 202	2,5	7,4
Цифрові комунікації	93 970	17,8	6,5
Медичні технології	68 344	8,2	4,7
Транспорт	67 951	6,6	4,7
Напівпровідники	55 928	3,4	3,9



Особливо значне зростання, що виражається двозначними числами, демонструють комп'ютерні, а також пов'язані з ними цифрові та вимірювальні технології. Це показує ключове значення цифровізації на етапі науково-технічного розвитку. Другу місце займає важлива галузь економіки – електромашинобудування.

Електромашинобудування у всьому світі визнано провідною галуззю виробництва. Рівень розвитку машинобудівного комплексу визначає стан виробничого потенціалу держави, забезпечує стійке функціонування провідних галузей економіки, і навіть наповнення споживчого ринку.

Таблиця 4

**Топ-10 відомств США за обсягом державних асигнувань на ІР у 2020 р. [9]**

	Відомство	Витрати на ІР, млн дол	Частина в загальносвітових витратах на ІР, %
10.	Міністерство оборони	62 438	39,4
11.	Міністерство охорони здоров'я та соціальних служб	44 455	28,0
12.	Міністерство енергетики	19 476	12,3
13.	НАСА	14 801	9,3
14.	ННФ	6 800	4,3
15.	Міністерство сільського господарства	2 989	1,9
16.	Міністерство торгівлі	1 953	1,2
17.	Міністерство у справах ветеранів	1 366	0,9
18.	Міністерство транспорту	1 043	0,7
19.	Міністерство внутрішніх справ	1044	0,7
	<b>Усі асигнування</b>	<b>158 626</b>	<b>100,0</b>

Від показників розвитку машинобудування та електромашинобудування залежать найважливіші питомі показники валового внутрішнього продукту країни, продуктивність праці в галузях народного господарства, рівень екологічної безпеки промислового виробництва та, звичайно ж, обороноздатність держави.





## MODERNÍ ASPEKTY VĚDY

*Svazek XXXIX mezinárodní kolektivní monografie*

Очевидно, що і в довоєнні часи Україна не мала достатніх ресурсів для досягнення хоча б мінімального рівня розвитку машинобудування порівняно з країнами ЄС. Скорочення виробництва продукції машинобудування супроводжувалося також негативними тенденціями функціонування усього промислового комплексу, оскільки вони тісно пов'язані. Відсутність значних фінансових інвестицій та ефективних програм державного розвитку призвели до його вичерпування. Частка промисловості у ВВП країни зменшилася з 50,9 % у 1992 р. до 21,0 % у 2020 р., тобто майже на 30 %. Спад машинобудівного виробництва супроводжувався і негативними тенденціями функціонування всього промислового комплексу, бо вони тісно пов'язані. Слід зазначити, що українське машинобудування та електромашинобудування і раніше відставало від більшості країн ЄС за своїм внеском в економіку. Частка реалізованої машинобудівної продукції в промисловості протягом минулого десятиріччя становила від 10 до 14% [10] (рис. 4). Це був найвищий показник 2014 року (13,7%) і найнижчий показник у 2016 році (10,6 %).

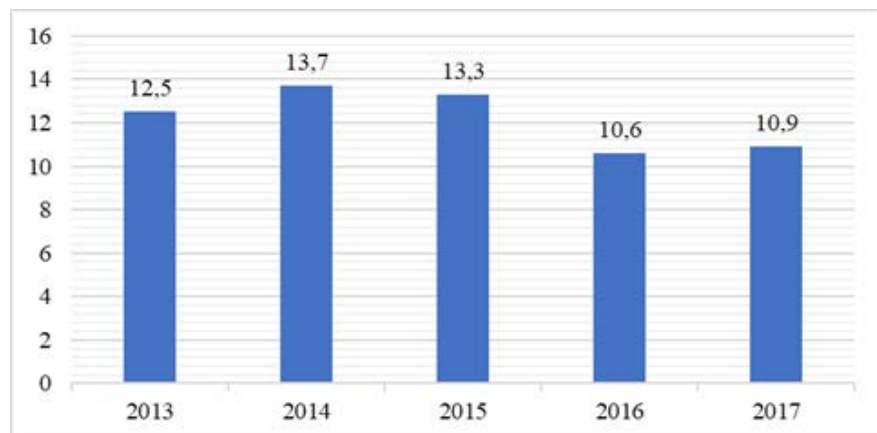

*Рис. 4* Питома вага реалізованої продукції машинобудування в загальному промисловому обсязі



Треба зазначити, що кількість працівників машинобудівної галузі з кожним роком зменшувалася. Середньорічна чисельність працівників машинобудування за досліджувані роки скоротилася на 380 тис. осіб (39, 7%). Стрімке зменшення кількості працівників на 13,4% відбулося у 2016-2017 роках. Зазначену тенденцію зменшення кількості працівників у 2013-2017 рр. та промисловості загалом (969 тис. осіб або 25,4%) ілюструє рисунок 5 [10].

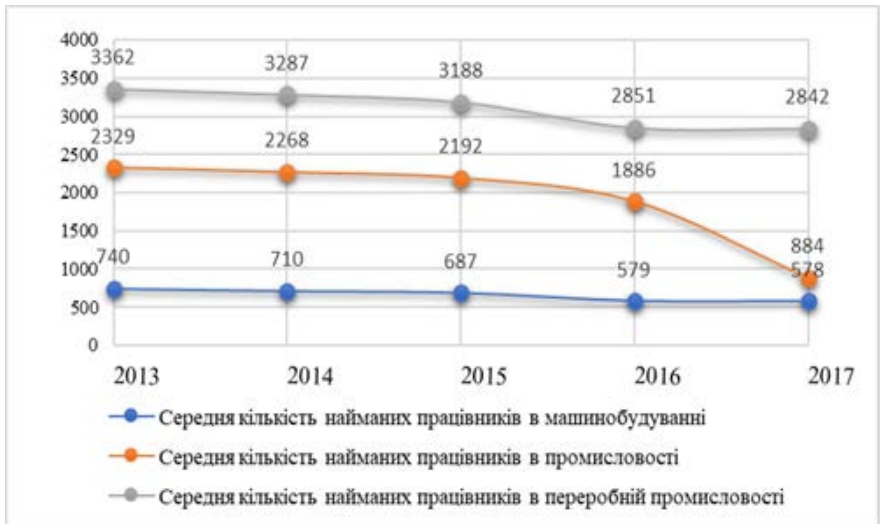

*Рис.5* Динаміка середньорічної кількості найманих працівників в машинобудуванні, в переробній промисловості і промисловості загалом

За даними Державної служби статистики України, основною продукцією машинобудівної галузі, що входить до структури зовнішньої торгівлі, є механічне обладнання, машини та механізми, електротехнічне обладнання та його частини, прилади для запису або відтворення зображень і звуків, а також транспортні засоби та дорожня техніка.



## MODERNÍ ASPEKTY VĚDY

*Svazek XXXIX mezinárodní kolektivní monografie*

Основні потреби машинобудівної галузі в цілому задовольнялися не національним виробництвом, а імпортом. В результаті частка машинобудівної продукції в структурі імпорту протягом 2013-2014 рр. мала стійку тенденцію до зростання. Імпорт впав тільки в 2015-2016 роках (рис.6) [11]. При цьому темпи зростання імпорту товарів машинобудування значно перевищували зростання експорту. Частка експорту цієї продукції в структурі експорту України незначна і коливалася в останні роки від 13 до 17 %.

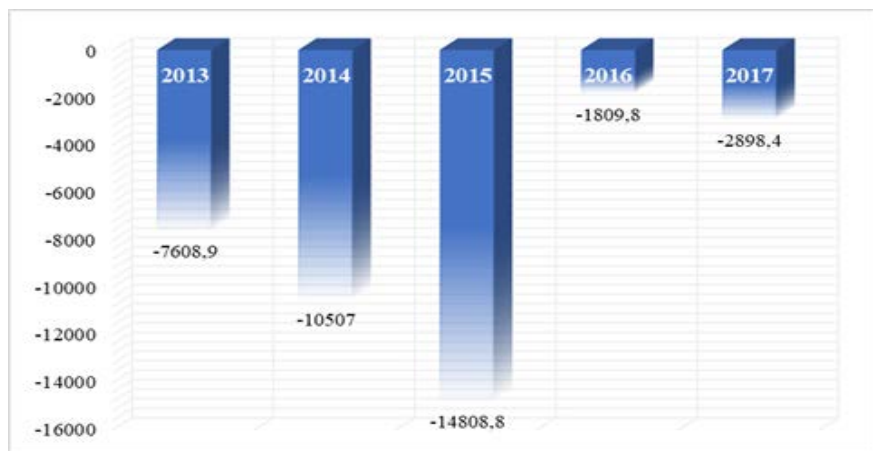

**Рис.6** Динаміка сальдо зовнішньої торгівлі продукції машинобудування за 2013-2017 рр.

Основна причина – низька конкурентоспроможність. На розвиток галузі впливали:

- використання застарілих методів виробництва та обладнання;
- високі витрати на електроенергію та ненадійні джерела постачання;
- значні витрати на дотримання митних вимог та тривалі процедури митного оформлення при імпорті комплектуючих та запасних частин, а також при експорті кінцевої продукції;



- високі тарифи на важливі проміжні продукти;
- значні ризики валютного регулювання;
- відсутність адекватної інфраструктури сертифікаційних лабораторій, що підвищує вартість для виробників [11].

Але незважаючи на це машинобудування було і залишається базовим сегментом національної економіки і промисловості, оскільки має достатній виробничий потенціал і людський капітал для ефективного функціонування і забезпечення потреб економіки необхідним асортиментом машинобудівної продукції.

Якщо розглядати досвід найближчих сусідів України (країни ЄС), можна виділити чотири суттєві відмінності:

- усі країни мають Міністерство промисловості, відповідальне за державні програми розвитку промисловості, включаючи численні стимули для інвесторів, самих підприємств і новаторів;
- у більшості країн Східної Європи (у Польщі, Чехії, Литві, Латвії, Словаччині, Угорщині) діють Державні галузеві програми 4.0;
- ці програми базуються на існуючих загальнопромислових, експортно-інтеграційних (ЄС), інноваційних та кластерних програмах розвитку (таких програм в Україні не було);
- наявність результатів від впровадження промислових та інноваційних цифрових платформ [10].

Стратегічною метою повоєнного розвитку галузі енергомашинобудування в Україні є її докорінна перебудова з використанням новітніх технологій, дотриманням екологічно прийнятих норм функціонування та зовнішньої конкуренції. Головними напрямками підвищення ефективної діяльності галузі енергомашинобудування мають бути: технічне переозброєння виробництва, модернізація та реконструкція устаткування; впровадження прогресивних стандартів, сучасних систем контролю; освоєння підприємствами новітніх енерготехнологій; розширення участі України в міжнародному співробітництві в теплоенергетичній сфері.





## MODERNÍ ASPEKTY VĚDY

*Spazek XXXIX mezinárodní kolektivní monografie*

Перш за все, слід відстежити витрати на інноваційну діяльність промислових підприємств розвинених країн та України. Якщо проаналізувати обсяг та структуру витрат на інновації промислових підприємств в Україні, то можна зробити висновок, що і в довоєнні роки інноваціями займалася лише одна сьома промислових підприємств, і більшість з них просто впроваджувала готові інноваційні рішення, а не власні НДДКР (рис.7).

Так, на вітчизняних промислових підприємствах велика частина інноваційних витрат спрямувалася на закупівлю готового обладнання (майже 70 %). Другою за величиною були витрати на НДДКР (близько 20%) [12, с. 406]. Частка витрат на отримання зовнішніх знань дуже мала (близько 0,3%). Така структура витрат не дуже сприяла інноваціям бізнес-сектора, так як не створювала умов для інновацій. Компанії тяжіють до найменш витратного способу інновацій – впровадження готових інноваційних продуктів [10].



*Рис.7 Обсяг та структура витрат на інновації промислових підприємств в Україні за напрямками інноваційної діяльності за 2015-2019 рр.*



Традиційні показники інноваційного розвитку в розвинених країнах, такі як відношення витрат на НДДКР (науково-дослідні та дослідно-конструкторські розробки) до ВВП, в першу чергу, є заслугою приватних компаній. Цей факт, у першу чергу, відбивається і на фінансуванні, зокрема в інноваційній сфері, адже головна частка інвестицій в розвиток інновацій належить саме приватному сектору (табл.5) [9].

Таблиця 5

**Найбільш активні країни щодо витрат на НДДКР (у 2018 році)**

Місце	Країна	Витрати на НДДКР (мдрд дол.), 2018 рік		
		Приватний сектор	Державний сектор	Загалом
1	США	383	136	657
2	Японія	137	25	173
3	Німеччина	94	40	142
4	Південна Корея	76	20	99
5	Франція	39	25	69
6	Великобританія	30	14	54
7	Італія	20	12	37

На відміну від пострадянських країн, де держава традиційно відігравала важливу роль у визначенні економічної політики, уряди в країнах скоріше підтримували приватні компанії у вирішенні проблем комерціалізації науково-технічних розробок, надаючи певні преференції інноваційним компаніям. У розвинутих країнах, державі відводиться роль своєрідного агента з врегулювання проблем, які час від часу неминуче виникають в суспільстві. Слід зазначити, що з країн, які активно розвиваються, наздоганяє лідерів десятки Китай, з показником 2,2% витрати на НДДКР до ВВП. Україна в цьому рейтингу посідає 46 місце з показником 0,5%, значно поступившись деяким країнам СНГ.



## MODERNÍ ASPEKTY VĚDY

*Spazek XXXIX mezinárodní kolektivní monografie*

Основним джерелом фінансування інновацій в Україні у 2019 р. залишалися власні кошти підприємств – 87,7% загального обсягу фінансування інновацій. Кошти державного бюджету отримали 6 підприємств, загальний обсяг яких становив 556,5 млн грн (3,9%). Обсяг витрат на виконання НДДКР (дослідження і розробки) України за рахунок усіх джерел у 2020 р. становив 17 022,42 млн грн.. Наукоємність ВВП неухильно зменшувалася – з 0,70 % у 2013 р. до критичного значення – 0,41 % у 2020 р. (рис. 8) [13].

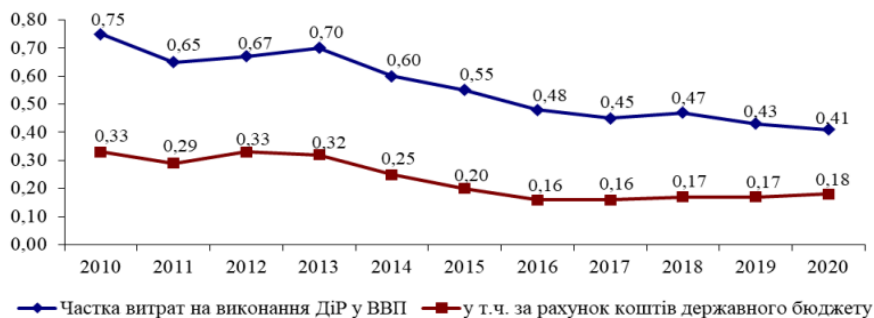

**Рис. 8** Динаміка наукоємності ВВП в Україні, %

За таких її значень наука перестала виконувати економічну функцію. За оцінками фахівців, при наукоємності менше 0,9 % ВВП наука виконує лише пізнавальну функцію. Це не могло не позначитися на інноваційній активності промислових підприємств України (рис. 9).

Оцінка експертів Австрійського інституту економічних досліджень WIFO виявила, що прямі та непрямі податкові пільги мають значний вплив на впровадження радикальних інновацій та винаходів. Так, за даними WIFO, ймовірність таких нововведень у разі непрямих податкових пільг на 14% вище, прямих – на 17%, у випадку обох інструментів – на 24% [4].

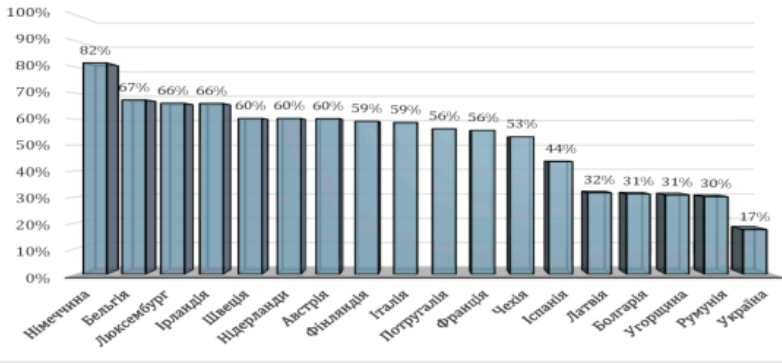

**Рис. 9** Інноваційна активність підприємств промисловості в країнах-членах ЄС та в Україні у 2019 р., % до загальної кількості підприємств

Європейське інноваційне табло (ЄІТ) надає порівняльну оцінку сильних та слабких сторін інноваційних систем 27 держав-членів ЄС та 10 сусідніх країн, включаючи Україну. Звіт ЄІТ – 2020 відніс Україну до кола країн «повільних інноваторів» (аутсайдерів) – країн, які демонструють рівень ефективності нижче 50% від середнього по ЄС. За загальним інноваційним індексом ЄІТ (36 % у 2019–2020 рр.) Україна знаходилася на рівні Румунії та поступалася Болгарії, Чорногорії та Північній Македонії (рис. 10) [13].

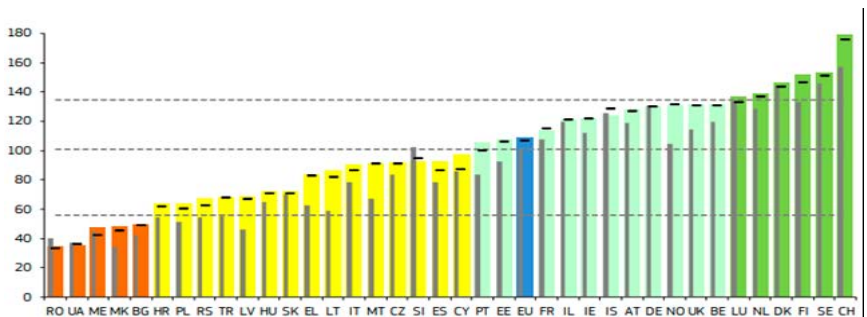

**Рис. 10** Україна (UA) – у групі повільних інноваторів ЄІТ-2020





## MODERNÍ ASPEKTY VĚDY

*Spazek XXXIX mezinárodní kolektivní monografie*

Аналіз існуючих розробок у напрямку оцінки інноваційного потенціалу України дозволив зробити висновок, що в цілому характеризуючи інноваційний потенціал на функціональній основі, відмінності можна побачити при виділенні складових інноваційного потенціалу та їх змісту. Однак деталізація інноваційного потенціалу для певних компонентів або конкретних показників насправді є підготовчим кроком для безпосередньої оцінки інноваційного потенціалу.

Ефективність та динамізм інноваційної сфери перетворилися у вирішальний чинник забезпечення конкурентоспроможності економіки та значною мірою визначають місце кожної країни у світі. За рейтингами інноваційного потенціалу минулого десятиріччя Україна не належала до провідних гравців. Це можна побачити, аналізуючи інноваційний потенціал за Глобальним індексом конкурентоспроможності (The Global Competitiveness Index), який представлено у таблиці 6 [14].

*Таблиця 6*

### **Глобальний індекс конкурентоспроможності за 2014-2017 рр. та місце в ньому України**

<b>Глобальний індекс конкурентоспроможності</b>	<b>2014-2015 (144 країн)</b>	<b>2015-2016 (140 країн)</b>	<b>2016-2017 (138 країн)</b>
Інновації	81	54	52
Здатність до інновацій	82	52	49
Якість науково-дослідних інститутів	67	43	50
Витрати компаній на дослідження та розробки	66	54	68
Співпраця університетів та промисловості у дослідженнях та розробці	74	74	57
Державні закупівлі високотехнологічної продукції	123	98	82
Наявність вчених та інженерів	48	29	29

У 2022 році Україна посіла 57-е місце з 132 країн проти 49-го з 2021 року та 34-го з 39 європейських країн. У групі нижчих середніх доходів 4 місце з ВВП на душу населення становило 14 146 дол. за ПКС (табл. 7) [5].



Таблиця 7

Топ – 5 інноваційних економік по групах країн за рівнем доходу на душу населення (групування Світового банку) у 2022 р.

Високодохідна група (всього 48)	Дохід вище середнього (всього 36)	Дохід нижче середнього (всього 36)	Низькодохідна група (всього 12)
Швейцарія (1)	Китай (11)	Індія (40)	Руанда (105)
США (2)	Болгарія (35)	В'єтнам (48)	Мадагаскар (106)
Швеція (3)	Таїланд (43)	Іран (53)	Мозамбик (123)
Велика Британія (4)	Бразилія (54)	<b>Україна (57)</b>	Бурунді (130)
Нідерланди (5)	Молдова (56)	Філіппіни (59)	Ефіопія (117)

А у 2022 році країнами інноваційних досягнень стали 26 економік, які показали кращі інноваційні результати (знання та технологічні результати, творчі результати) порівняно з їх інноваційними ресурсами (інфраструктура, інститути, складність ринку та бізнесу, людський капітал і дослідження). Слід зазначити, що у цю групу увійшла і Україна. Рейтинги України в цих ГП блоках представлені на рисунку 11 [5].



Рис. 11 Рейтинги України за 7 блоками показників ГП у 2021 та 2022 рр.



## MODERNÍ ASPEKTY VĚDY

*Spazek XXXIX mezinárodní kolektivní monografie*

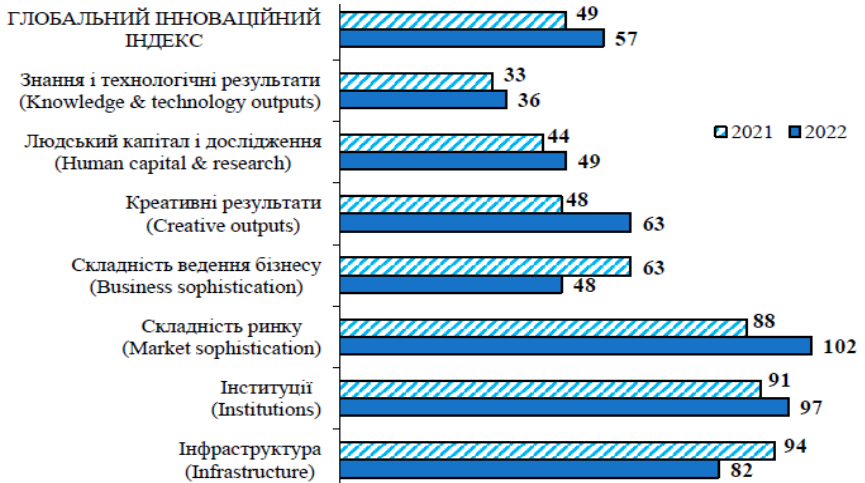
Але інноваційна система України переживає не найкращі часи свого становлення і розвитку, що пов'язано, перш за все, з військовими діями. Тривалий негативний вплив на результативність та зниження привабливості інноваційної діяльності також спричинили низькі витрати на дослідження і розробки та, як наслідок, зниження привабливості дослідницької системи для молодих вчених, низька концентрація дослідників, недостатній рівень розвитку інноваційної інфраструктури, обмеженість інструментів інституційної та фінансової підтримки інноваторів, слабкий захист прав інтелектуальної власності та, отже, низька патентна активність і інтелектуальні активи, зниження здатності експортувати продукцію з високою доданою вартістю.

На відміну від розвинених країн, в Україні не була налагоджена національна інноваційна система. Інновації характеризувалися структурною деформацією, інституційною неповнотою, непослідовністю та дисбалансом технологічних, економічних та соціальних цінностей. Інноваційні процеси в Україні не набули достатніх масштабів і не стали значним фактором зростання ВВП. Рівень бюджетного фінансування науки в Україні залишався вкрай низьким, і хоча в довоєнну пору мав позитивну динаміку у поточних цінах, але з урахуванням індексу інфляції обсяг витрат загального фонду державного бюджету (загальний фонд) на ДіР у 2020 р. становив лише близько 65 % від рівня 2013 р.

Основна складність, що пов'язана з інноваційним розвитком машинобудування та енергомашинобудування, полягає в умовах сучасності, і має цілий ряд невіршених проблем, які характеризуються сучасним станом в країні та наступними групами факторів:

1. Зовнішні або загальні економічні чинники (політичні, правові, тенденції інноваційної діяльності в державі, розвиток



інноваційної інфраструктури тощо), що відображають вплив макросередовища.

2. Зовнішні регіональні фактори (регіональна частка в інноваційній діяльності держави, обсяг та структура інноваційних інвестицій регіону, його інноваційна інфраструктура, підтримка інновацій регіональними органами влади, інвестиційна привабливість регіону тощо).

3. Viriшення внутрішніх проблем підприємства – перш за все, необхідно переглянути стратегію просування товару як на внутрішньому ринку, так і на світовому, що має також пряму залежність, як від ефективного управління підприємством, так і від політики уряду, а також велике значення мають особливості розвитку галузі, наявність пільг та державної підтримки, матеріальні, грошові, інформаційні та трудові ресурси, фінансовий стан та результати діяльності тощо.

У разі впровадження зарубіжного досвіду державного регулювання інноваційної діяльності важливо враховувати наявний і перспективний інноваційний потенціал країни, ресурсні можливості для реалізації управлінських рішень на практиці. Запровадження окремих регуляторних заходів має передбачати реакцію ринку (на нього впливають ціна, конкуренція, заробітна плата тощо), інституцій, усіх учасників інноваційного процесу в країні, суспільні настрої з метою встановлення інституту довіри до державної інноваційної політики.

Основними формами стимулювання інноваційних підприємств розвинених ринкових економік є [15, с. 304]:

- пряме фінансування (субсидії, кредити) в розмірі 50% від вартості створення нових продуктів і технологій (Франція, США та інші країни);

- спрощене оподаткування для підприємств, що працюють в інноваційній сфері, включаючи звільнення від оподаткування витрат на НДДКР та списання інвестицій в





## MODERNÍ ASPEKTY VĚDY

*Spazek XXXIX mezinárodní kolektivní monografie*

НДДКР, пільгове оподаткування університетів та науково-дослідних інститутів (Японія);

- законодавче забезпечення інтелектуальної власності та охорони авторських прав;

- кредитування, включаючи безвідсоткові кредити (Швеція);

- цільові дослідницькі гранти (практично у всіх розвинутих країнах);

- створення фондів для впровадження інновацій з урахуванням можливого комерційного ризику (Великобританія, Німеччина, Франція, Швейцарія, Нідерланди);

- затримка або звільнення від мита, якщо винахід відноситься до енергозбереження (Австрія);

- безкоштовне ведення обліку на вимогу окремих винахідників, безкоштовні послуги патентних повірених (Нідерланди, Німеччина);

- програми зменшення державних ризиків та відновлення ризиків (Японія);

- програми пошуку та залучення талановитих іноземних фахівців, серед яких прискорене оформлення віз, стипендії для навчання та покращення умов проживання (Японія, США, Австралія).

Світова практика стверджує, що етап піднесення науки в державі можливий за двох умов:

- фінансування досліджень повинно перевищувати 1% ВВП і одночасно підтримувати довгострокові темпи зростання цього показника;

- обсяг ВВП країни повинен перевищувати 1000 доларів США на душу населення.

Аналіз напрямів інноваційної політики та заходів щодо її реалізації в передових країнах світу, свідчать про проведення довгострокової та активної державної підтримки підприєм-



ництва, що працює в інноваційній сфері. Зокрема, це стосується відбору та фінансування державою пріоритетних інноваційних напрямів та процесів, спрямованих на розвиток науково-дослідної та інноваційної інфраструктури, формування сприятливого інвестиційного клімату, створення пільгової кредитно-податкової системи.

Дослідження інноваційного розвитку держав дозволяють стверджувати, що не існує жодного важливого фактору конкурентоспроможності, який призвів до зростання економіки країн. Всі розвинені країни мали індивідуальні шляхи розвитку та вплив добре функціонуючої системи факторів конкурентоспроможності, які характеризуються своєю унікальністю.

Серед основних проблем в реалізації підходів щодо прямування національної економіки в інноваційному напрямку слід виділити:

- надмірне податкове навантаження не сприяє розвитку інноваційного підприємництва;
- не дуже активна націленість влади на розвиток державно-приватного партнерства та інших форм співпраці в інноваціях;
- недостатня інвестиційна підтримка науки, технологій та інновацій;
- відсутність ефективних заходів та інструментів стимулювання інноваційної діяльності підприємництва, зокрема сучасної системи державних закупівель та замовлень, існуюче законодавство не сприяє виходу інноваційної продукції;
- залучення до інноваційного процесу лише окремих підприємств, організацій (тобто близьких, «своїх» осіб);
- слабкість організаційно-нормативного забезпечення розвитку суб'єктів господарювання в інноваційній сфері;
- низькі витрати підприємств на НДДКР;
- недостатнє впровадження новітніх інформаційних технологій на підприємствах;



## MODERNÍ ASPEKTY VĚDY

*Svazek XXXIX mezinárodní kolektivní monografie*

- низька здатність підприємств сприймати та готуватися до створення та впровадження технологічних інновацій, ігнорування розробки та впровадження власних інновацій;
- низька здатність підприємств до залучення та адаптації новітніх технологій;
- низький платоспроможний попит на інновації, а структура попиту на інновації характеризується спотворенням і гіпертрофією за рахунок простого імпорту інновацій з-за кордону;
- низький рівень якісної освіти співробітників і менеджерів;
- низький рівень охорони інтелектуальної власності, сертифікаційних послуг інноваційної продукції.

**Висновки.** Отже, для інноваційної сфери України, яка відрізняється низкою ряду складних, проблемних проявів, має важливе значення більш змістовний, поглиблений аналіз розвитку кращого світового досвіду, пошуку заходів щодо здійснення державного регулювання інноваційного розвитку, що, зрештою, стимулюватиме в економічній та юридичній практиці суб'єктів господарювання до безперервної діяльності підвищення конкурентоспроможності вітчизняної продукції, підприємств і країни в цілому.

### Список використаних джерел:

1. Полозова Т. В., Кривцун Д. Ю. Інноваційна діяльність підприємства та економічна сутність інноваційного процесу. Науковий вісник Міжнародного гуманітарного університету. Серія «Економіка і менеджмент». 2015. Вип. 12. С. 108–113.
2. Єфімова С. А. Управління інноваційним потенціалом підприємства. Науковий вісник Херсонського державного університету. 2014. № 9. С. 98–101.



3. Ястремська О. М., Доуртмес П. О. Інноваційна діяльність промислових підприємств: Результати оцінювання. Бізнес Інформ. 2016. № 4. С. 161–168.

4. Гугоров О. І., Ярута М. Ю., Сисоєва С. І. Економіка та організація інноваційної діяльності: навч. посіб. Харків: ХНА, 2019. 227 с.

5. Наукова та науково-технічна діяльність в Україні у 2022 році: науково-аналітична доповідь / Т.В. Писаренко, Т.К. Куранда та ін. К.: УкрІНТЕІ, 2023. 94 с.

6. Піжук О.І., Багнюк В.І. Оцінювання реалізації інноваційного потенціалу підприємства. Економіка та управління підприємствами. 2017. №15. С. 282-287. URL: <http://global-national.in.ua/archive/15-2017/57.pdf> (дата звернення 5.01.24).

7. Функціональні стратегії інноваційного розвитку промислових підприємств: монографія / за наук. Ред. В.В. Стадник. Хмельницький: ХНУ, 2016. 446 с.

8. Global R&D Funding Forecast. R&D World, 2021. 84 p.

9. Heney P. 2021 Global R&D Funding Forecast Released. 22.02.2021. Available at: <https://www.Srdworldonline.com/2021-global-rd-funding-forecast-released> (accessed 5.01.2024).

10. Соколова Л.В., Стойка О.В. Сучасний стан машинобудування України та тенденції його розвитку за умов незбалансованої економіки. Ефективна економіка. 2019. №11. URL: [http://www.economy.nayka.com.ua/pdf/11\\_2019/7.pdf](http://www.economy.nayka.com.ua/pdf/11_2019/7.pdf) (дата звернення 5.01.2024).

11. Енергетична стратегія України на період до 2030 р. та дальшу перспективу. URL: <http://www.kmu.gov.ua/control/uk/newsnpd> (дата звернення 5.01.2024).

12. Кравченко М. О., Уваровський Р. Д. Аналіз ефективності інноваційної діяльності вітчизняних машинобудівних підприємств. Економічний вісник Національного технічного університету України «Київський політехнічний інститут». 2017. № 14. С. 405-411. URL: [http://nbuv.gov.ua/UJRN/evntukpi\\_2017\\_14\\_64](http://nbuv.gov.ua/UJRN/evntukpi_2017_14_64) (дата звернення 5.01.2024).





## MODERNÍ ASPEKTY VĚDY

*Svazek XXXIX mezinárodní kolektivní monografie*

13. Стан науково-інноваційної діяльності в Україні у 2020 році: науково-аналітична записка [Електронний ресурс] / Т.В. Писаренко, Т.К. Куранда, Т.К.Кваша та ін. К.: УкрІНТЕІ, 2021. 39 с.

14. Беззубко Л., Точонов І., Беззубко Б. Оцінювання національного інноваційного потенціалу України. Галицький економічний вісник. 2022. № 2. URL: [https://doi.org/10.33108/galicianvisnyk\\_tntu2022.02](https://doi.org/10.33108/galicianvisnyk_tntu2022.02) (дата звернення 5.01.2024).

15. Інноваційний розвиток економіки : процеси та явища: монографія / за ред. В. Я. Швеця, М. С. Пашкевич.. Д. : НГУ, 2013. 612 с.

16. Державна служба статистики України. URL : <https://www.ukrstat.gov.ua/>.

17. Про інноваційну діяльність: Закон України від 04.07.2002 р. № 40-IV. Редакція від 31.03.2023. URL: <https://zakon.rada.gov.ua/laws/show/40-15> (дата звернення: 5.01.2024).



## ODDÍL 9. PSYCHOLOGICKÉ VĚDY

*§9.1 ФІЗИЧНИЙ АКТ, ЯК СПОСІБ ВІДОБРАЖЕННЯ БАЖАННЯ БУТИ (Білозор А.Ю., Міжнародна Асоціація Психосоматики та тілесної Терапії)*

**Вступ.** Так сталося, що на шляху до руху, відповідно життя, перешкоди трапляються навіть з моменту самого зачаття.

Фізичний акт в цьому контексті як рух, дія спрямована на розвиток і право бути - тобто жити.

Фізичні акти, як рух, як дія, як право і бажання жити і воно починається ще з періоду зачаття, поділу клітин і закінчується коли людина помирає.

Вважається, що все пережите дитиною до 2-3 років з часом забувається. Цей процес називають дитячою амнезією, яка стирає як позитивні так і негативні спогади, але найперші відчуття новонародженого все одно мають вплив на психіку людини, це так звані довербальні психотравми.

**Виклад основного матеріалу.** Довербальні травми - це порушення в нормальному розвитку дитини від зачаття до 3 років після народження, тобто в той період, коли дитина не може відокремити своє від чужого та позначити це словами.

В цій статті ми поділимо довербальний період на наступні основні періоди:

- 1) сперматогенез - вихід яйцеклітини з фолікула, запліднення, занурення заплідненої яйцеклітини в слизовий шар матки (7-8 днів після запліднення);
- 2) період формування різних органів плода і плаценти (3-8 тижнів),
- 3) функціональна диференціація органів і систем плода (20-24 тижні),
- 4) потуги, момент народження,



## MODERNÍ ASPEKTY VĚDY

*Spazek XXXIX mezinárodní kolektivní monografie*

5) період адаптації новонародженого від 0 до 1.5 року.

У внутрішньоутробний період всі життєві потреби плода забезпечуються організмом матері, який забезпечує зв'язок із зовнішнім середовищем. На цій стадії фізичного розвитку дитини вже виявляються рефлекторні рухи плода.

Початок життя людини починається з перинатального періоду. На перший погляд, процес внутрішньоутробного розвитку виглядає як чітко визначена, передбачувана послідовність подій. Проте кожен плід має певні відмінності за розміром, якістю, кольором, будовою, швидкістю розвитку та багатьма іншими індивідуальними показниками. Пренатальний розвиток характеризується певними загальними тенденціями. В основному це відбувається в напрямку від голови до ніг, від центру тіла до периферії. Ця тенденція відображається на розвитку координації рухів і фізичних навичок у дітей раннього та дошкільного віку. Спочатку малюки вчать контролювати рухи очей і голови, потім рук, а через деякий час - ніжок.

Спочатку на будь-який тиск на шкіру плід реагує неспецифічними, загальними (генеральними) рухами, що охоплюють все тіло. Рухові реакції у новонароджених і немовлят стають більш локалізованими і специфічними. Ця тенденція відображає інший напрямок розвитку - від загального до конкретного (діти, навчаючись писати, часто використовують різні частини тіла і навіть язик для допомоги рухам рук і лише через певний час обмежують рухи роботою).

При впливі шкідливих факторів на плід в першу чергу пошкоджуються органи і системи, які перебувають у так званому критичному періоді – стані посиленого поділу клітин і органотворення.

Певні стадії розвитку дитини можуть по-різному сприйматися батьками та приносити їм різні переживання. Наприклад, деякі батьки почуваються впевненіше із зовсім



маленькими дітьми на стадії абсолютної залежності, але стають неспокійнішими під час переходу дитини до «віку пісочниці» і розвитку ініціативи (або навпаки). Деякі діти раннього віку є дуже чутливими до потреб і очікувань їхніх батьків. От як дитина, що почала впевнено ходити у віці 12-ти місяців, проте часто звертається за допомогою до матері, відчуваючи, що сама мати потребує постійної присутності поряд зі своєю дитиною. Важливо розуміти цей факт за ситуації, коли розвиток дитини відбувається із затримкою. Батьки такої дитини іноді звикають допомагати їй обслуговувати себе тощо і можуть «не помітити», що дитина вже освоїла певні навички і може з деякими речами впоратися самостійно. Водночас дитина і далі розраховує на опіку та допомогу батьків і не зміцнює розвинуті навички. Важливо вчасно помітити і закріпити набуті знання, що стануть базою для наступного етапу розвитку.

Багато дослідників дитячого розвитку (наприклад, Д.В. Віннікотт, М. Малер та інш.) вважають немовлят повністю залежними від своїх батьків (або інших дорослих, які піклуються про них) протягом перших років життя (пренатальний і пренатальний період та перші кілька місяців після народження). Ця абсолютна залежність розуміється не лише як потреба у фізичному догляді, але й як потреба в емоційній турботі та стосунках, які забезпечують психічний та психологічний розвиток.

Отже, виходячи з базової структури особистості, можна виділити три основні потреби індивіда:

- бажання бути існувати;
- бажання володіти;
- бажання бути задоволеним.

Вони знаходять своє вираження в емоційній сфері, фізичних реакціях і поведінці, які інтегровані з їх внутрішньою реальністю та фантазіями зовнішнього світу. Якщо зазначена





## MODERNÍ ASPEKTY VĚDY

*Spazek XXXIX mezinárodní kolektivní monografie*

структура порушується, особистість стає асоційованою з болем, що виникає як у процесі задоволення бажань, так і в процесі незадоволення (наприклад, коли задовольнити бажання означає образити матір).

Важливою емоційною потребою немовлят є адекватна взаємодія з тими, хто за ними доглядає, в період абсолютної залежності.

Адекватна взаємодія в цей період означає здатність матері (або іншого піклувальника) адекватно розпізнавати сигнали дитини про її конкретні потреби. Коли матері розуміють сигнали дитини і вчасно задовольняють "виражені" потреби дитини, дитина починає усвідомлювати власні потреби і здатна вчитись піклуватися про себе самостійно.

Давайте спробуємо зобразити її наслідки у дорослому житті. Наприклад візьмемо всім відомий сценарій «постійно пеленати дитину». Тобто мати не намагається відчувати потребу дитини, а спирається на нав'язані норми, їй так зручніше брати малюка, здається ніби так спокійніше. І ось дитина прокинулася і хоче рухатись, хоче бути активною але змоги немає. Про своє бажання вона сигналізує за допомогою плачу, але мати не реагує. В цей час мама хоче втішити малюка, бере його на руки, якимось собі пояснює його стан, але бажання дитини не задоволено. Стикаючись з подібною ситуацією, дитина тілом розуміє біль бажання. Тому в першу чергу формується заборона на бажання бути. У майбутньому він може знайти своє підтвердження в необхідності слухатись тільки наказів дорослих, а не в тому, чого хоче вона сама.

Бажання рухатись - це базова потреба тіла вижити. І вже на цьому етапі, особистість розуміє, що хотіти тілесного це боляче, а визначати твоє право виживання можуть інші та мабуть, ти не зможеш себе захистити. Як тільки в тілі щось виникає, особистість відразу ж «гальмує» потребу своїми емоціями (злістю на себе), поведінкою (наприклад уникати



бажання смачної їжі, сексу тощо), у своїх фантазіях пояснюючи собі свій стан як хвороба або фантазуючи про смерті, суїциді або будь-якому іншому поясненні, щоб хоч якось сказати внутрішнім інтроектам, що він не збирався хотіти того, що не можна, а себе вберегти від білу.

Ми розглянули лише епізод формування фізичної шкоди та придушення бажання бути і таких епізодів може бути багато, адже у ситуаціях, між розвитком дитини і піклуванням батьків часто виникають труднощі, мати була б спокійніша, якби дитина швидко подорослішала і необхідність контролю зменшилась. Наслідком може бути травматична спроба раннього привчання до горщика або залишення дитини на самоті, що не відповідають потребам дитини. Насильні методи впливу на розвиток дитини на ранньому етапі розвитку призводять до появи довербальних травм.

При негативному сценарії розвитку подій, порушується розвиток, замість здорової цілісної структури характеру формується два варіанти розщеплення (за Лейком):

- шизоїдний
- емоційний (істеричний)

*Шизоїдний тип характеру (за Л.Марчером)*

Все, що загрожує існуванню дитини викликає у неї страхі формує перманентний стан тривоги. Зважаючи на все, ця травма може статися у дитини ще внутрішньоутробно. Причиною може бути небажана вагітність, хронічний стрес матері, перебування в небезпеці, хвороба, депресія, хімічна залежність тощо.

Такій маленькій людині нема чим пережити небезпеку небуття, її психіка і розумовий апарат ще не сформовані. Тоді внутрішнє «Я» рятується за допомогою витіснення зі свідомості того, що не можна пережити. Нестерпність перебування в тілі призводить до того, що основна енергія концентрується в голові та кістках.



## MODERNÍ ASPEKTY VĚDY

*Spazek XXXIX mezinárodní kolektivní monografie*

У дорослої людини з такою травмою енергія сконцентрована в думках та планах. Це основна опора в небезпечному просторі життя. «Я міркую- значить існую»

Без розумової роботи виникає відчуття спустошення, піднімається тривога.

Такі люди живуть з відчуттям непотрібності, нелюбові, самотності, а в суспільстві відчувають небезпеку та тривогу і при цьому незрозумілу потребу постійно контактувати з людьми.

Самотність та віддаленість від суспільства викликає жах, тому найменший натяк на збільшення дистанції спричиняє емоційний вибух, біль тривогу.

### *Емоційний тип (істеричний)*

Характеризується сильним емоційним контактуванням та взаємодією з людьми. Найстрашніше це бути на самоті, бути покинутим

У тілі багато енергії, особливо в грудній клітці, а в голові мало.

Великий рівень емоцій заважає реально оцінювати ситуацію і будувати в голові реалістичні причинно-наслідкові зв'язки.

Підвищений рівень тривожності не дозволяє розуміти інші свої потреби, крім прагнення бути разом з кимось. Будь яка дія партнера спрямована на збільшення дистанції або інтерпретована так, викликає підняття тривоги, відчуття болю та емоційний сплеск. Це життя в страху залишитись одному.

Люди з травмою довербального періоду не мають безпеки, де б вони не знаходились, людина «відірвана» від свого тіла та емоцій, така собі «голова на ніжках».

1. Холод у кінцівках. Постійно холодні руки та ноги
2. Замирання, пасивність; страх приймати рішення та здійснювати будь-які дії, виявляти ініціативу. Стан «мене нема»
3. Поверхневе дихання чи його затримка



4. Напруга, грудка, блок в області діафрагми (сонячного сплетення)
5. Тотальне почуття власної провини та сорому
6. Відсутність відчуття свого місця; відчуття себе зайвим
7. Страх води, глибини, темряви, замкнутих просторів
8. Підвищена тривожність, страх розлучень, страх залишатися одному (якщо до 3-х років у дитини були тривалі розставання з мамою, або її віддали на виховання бабусі або відправили до дитсадка)
9. Не відчуває голоду чи ситості, коли йому холодно чи спекотно, не відчуває свої біологічні потреби: не помічає, коли він хоче пити чи йому час у туалет
10. Страх смерті та голоду (паніка, якщо порожній холодильник і немає їжі)
11. Психосоматичні захворювання - більшість із них родом із раннього дитинства
12. Сновидіння із нападаючими зміями, землетрусами, вузькими лабіринтами, коридорами, печерами.

При проведенні терапії в образах таких клієнтів часто виникають великі теплі ковдри (пледи), гойдалки, гамаки та годинник (цокання годинника, як биття маминого серця). У них виникає бажання сховатися в печері або сховатися в дуплі.

Людина з ранньою травматизацією може провалитися в депресію абсолютно несподіваним способом для себе. Наприклад, після застрягання в ліфті або занурення з дайвінгом. Після того, як сходить на квест, пограє в «хованки у темряві» або вирушить на екскурсію до печери. Тотальне почуття жаху, безвиході, паніки, безпорадності, тремтіння, сліз, нудоти та задухи будуть маркерами, які вкажуть на наявність цієї травми.

Є ще досить великий ряд ознак довербальної травми, вони схожі на симптоматику складного посттравматичного





## MODERNÍ ASPEKTY VĚDY

*Spazek XXXIX mezinárodní kolektivní monografie*

розладу. Порушення уваги та свідомості, порушення самосприйняття, проблеми у міжособистісному спілкуванні та соматизація (емоції виявлятимуться у вигляді тілесних відчуттів та болю). Але самої травми, акту насильства, моральної шкоди, самої стресової ситуації, яку цю травму запустила, в історії людини не буде. Тому що вона сталася набагато раніше, ніж він міг запам'ятати. Але психіка пам'ятає стан повної безпорадності.

Спробуємо розібрати проблематику на основі «трикутника Карпмана».

У трикутнику можуть крутитися і двоє, і троє, і цілі групи людей. Але ролей у ньому завжди три: жертва, контролер-диктатор, рятівник. Учасники трикутника періодично змінюються ролями, але всі вони є маніпуляторами і добряче псують собі та близьким життя.



Отже структура особистості, у разі довербальної травми, існуватиме в такому форматі:

- бажання задовольнити свої потреби (жертва),
- задовольняти свої потреби заборонено (контролер),



- навички задовольняти потреби немає, звідси страх неспроможності та ганьби, але прагнення придбати його, як правило через афекти та залежності (рятівник).

Уявити масштаб внутрішнього конфлікту такої людини дуже складно. Тому єдиний варіант психіки – завмерти. Відпрацьована схема, яка допомагала раніше, добре працюватиме і тут. Звідси буде пасивність, відсутність і не розуміння своїх бажань та потреб, апатія та прокрастинація та виражена депресивна симптоматика. Хоча депресії як такої у людини немає. Він хоче жити, хоче задовольняти свої потреби. Але або через інших, або ніяк, чекаючи на момент, коли стане можна.

**Висновки.** Робота з довербальними травматичними станами дуже глибока, об'ємна і не терпить поспіху. Така терапія вимагає часу, грошей та безпечного простору (регулярні зустрічі у певний день та час), якого якраз і не вистачило таким пацієнтам у ранньому дитинстві. Але ця робота, однозначно, варта того.

Звичка задоволення своїх потреб у людини залишилася на рівні місячної дитини. Ніхто не пояснив йому, що і як треба робити, як їх розуміти, як взагалі можна і потрібно до цього ставитися. Тому потреби для такої людини – чорна безодня, яку вона не розуміє, боїться та уникає. І логічним виходом з аб'юзивних відносин буде втеча від «контролера». Але в цьому випадку і «жертва», і «контролер», і «рятівник» - це одна, дуже травмована людина. Який і радий би відмежуватись, але як і від кого, якщо він навіть своїх потреб не розуміє.

Погана новина – тут можна залишитись на все життя, так і не вийшовши з цього трикутника із самим собою. Хороша новина – з нього можна вийти, це складно, довго і не завжди приємно, але це можливо.

Тому я дуже рекомендую вам ознайомитися з історією свого перинатального досвіду та процесом появи на світ. Якщо



ви виявили у себе ознаки ранньої травми, то звертаючись за допомогою до фахівця, не полінуйтеся уточнити, чи він працює з внутрішньоутробними, довербальними травмами і уважно послухайте, що він відповість вам на це.

Якщо ваші потреби не були задоволені на самому початку життя, то поранене внутрішнє немовля досі живе всередині вас і потребує турботи, яку він ніколи не отримував і все ще сподівається почути слова, які б відчинили перед ним двері в цей світ.

### Список використаних джерел:

1. Віннікот Д.В. Сімя та розвиток особистості, [Електронний ресурс] // URL: <https://lavkababuin.com/ua/sim-ya-ta-rozvitok-osobistosti-mati-ta-ditina-910119/>

2. Даулінг С. Чи можемо ми реконструювати довербальні події? [Електронний ресурс] // Журнал практичної психології та психоаналізу. 2009. № 2. URL: <https://psyjournal.ru/articles/mozhem-li-my-rekonstruirovat-doverbalnyesobytiya>

3. Павленко Т. В. Метод психотерапії «Я-реконструкція» (вступ в метод)/ «Психобук» (Psychobook). – Київ, 2021. – 110 с.

4. Josse E. Le traumatisme psychique : chez le nourrisson, l'enfant et l'adolescent (фр.). — Bruxelles: Groupe de Boeck, 2011. — 191 с. — ISBN 9782804163945

5. Яценко Т. С. Методология глубинно-коррекционной подготовки подготовки психолога / Т. С. Яценко, А. В. Глузман. — Днепропетровск : Инновация, 2015. — 396 с



**§9.2 ПСИХОЛОГІЧНІ ПРОБЛЕМИ НАДІЙНОСТІ ОСОБИСТОСТІ ТА ЇЇ РОЗВИТОК У ПІДПРИЄМЦІВ** (Лантух І.В., Харківський інститут Приватного акціонерного товариства „Вищий навчальний заклад „Міжрегіональна Академія управління персоналом”, Гульбс О.А., Уманський державний педагогічний університет ім. Павла Тичини, Діхтяренко С.Ю., Уманський державний педагогічний університет ім. П.Г. Тичини, Тишакова Л.Т., ДЗ «Луганський національний університет імені Тараса Шевченка»)

**Вступ.** Зміни, котрі відбуваються у сучасній Україні, актуалізували зацікавленість суспільства особистісними детермінованими сторонами життя громадян. У зону цієї зацікавленості потрапив підприємець, як головний фахівець розбудови української економіки, яка прямує до ринкових відносин. Логічно, що у сфері аналізу економічної та культурної складової трансформаційних перетворень в Україні особливої значущості набувають дослідження суб'єктів підприємницької діяльності та їх психологічна надійність.

Маючи соціальну спрямованість, підприємець сьогодення виконує різновекторний вплив на соціальне середовище, в якому він знаходиться та проявляє свою сутність і талант як організатора й керівника. Психологічний вплив супроводжує формування ринкової економіки, а перехід важелів управління економікою від держави до приватних осіб потребує особистої ініціативи для розвитку господарства країни [1]. Соціально-психологічний вплив концентрується не тільки у напрямку формування нової соціальної парадигми підприємців, які забезпечують не лише розквіт суспільства, але й кардинально змінюють ставлення суспільства до бізнесу. Психологічний вплив суб'єкта підприємницької діяльності чітко реалізується у формуванні його свідомості, а також усвідомлення себе як активної та економічно і політично значущої сили, що здатна





## MODERNÍ ASPEKTY VĚDY

*Spazek XXXIX mezinárodní kolektivní monografie*

впливати на різні сторони життя суспільства [2]. Дійовими шляхами цього процесу є самореалізація й самоактуалізація підприємця через власний психологічний потенціал, який впливає на розвиток бізнесу, політики, інноваційних технологій та благодійність [3].

Вивчення проблеми надійності особистості та встановлення її психологічних чинників, актуалізує прикладне поле дослідження цього феномену у площині підприємницької діяльності. Особистісна надійність підприємців базується на інтегральній характеристиці властивостей особистості, що визначають стабільність установленої нормативної поведінки у їх конкретній діяльності [4].

При розгляді категорії «надійність» в особистісній площині, її опис здійснюється за допомогою таких понять, як моральна, морально-психологічна, морально-правова, морально-етична надійність. Ці поняття відображають змістовно-особистісний рівень надійності будь-якої діяльності та соціального буття [4]. Значним чинником розвитку особистісної надійності є надання значущості цієї якості у політичній, економічній, релігійній системах суспільства, що формують певний набір норм, цінностей, ідеалів. Отже, така нормативна система підприємницької діяльності буде створювати еталонний образ етносу, що регулює життєдіяльність кожного із суб'єктів певної історичної культури [5].

Становлення особистісної надійності, як продовження онтологічної характеристики світогляду, філософії і моралі сучасного підприємця, вважається важливою умовою формування відповідальності, як світоглядно-ціннісного фундаменту проявів сучасного суб'єкта підприємницької роботи у соціокультурному просторі суспільства [6].

Проведений І.О. Котик теоретичний аналіз та результати експериментальної програми підтверджують вагомість особистісної надійності в етнонаціональній та соціокультурній



свідомості особистості [5]. Етнічна картина світу має високий регулятивний та формувальний потенціал щодо особистісної надійності, адже вона пропонує обов'язкові еталони та норми, зразки поведінки, доміанти певної історичної культури та етносу. Змістовними властивостями, що складають основу ментального образу надійної особистості, є певні віково-статеві, нейродинамічні властивості, конституційні та фізіологічні особливості, риси характеру, особливості когнітивної сфери, ціннісні орієнтації людини.

Особистісна надійність є фундаментальною, атрибутивною ознакою особистості, яка характеризує її здатність до прогнозованої відповідальної поведінки, пов'язаної з реалізацією соціальних взаємин відповідно до групових норм і цінностей [7].

В особистісній надійності проявляється ставлення спеціаліста до змісту цілей і результатів професійної діяльності, індивідуальна своєрідність особливостей їх досягнення, а також значущість основних критеріїв надійності (безпомилковості, своєчасності та ін.) [8].

Розгляд поняття «надійності» обґрунтовано використанням особистісного підходу. Не лише професіоналізм, але й моральні властивості особистості впливають на захищеність, безпомилковість її роботи. Ці властивості та надійність професійної діяльності вважаються тісно пов'язаними поняттями. У зв'язку з цим похідною професійної надійності має бути моральна, особистісна надійність, що, на думку Г.О. Балла, полягає у «рівновазі між сталістю і мінливістю», в поєднанні, в залежності від ситуації [9, с. 461–474].

Він вважає, що особистісна надійність – це цілісна якість людини, яка визначає готовність до достовірного виконання тих чи інших соціальних функцій. А кількісно особистісну надійність можливо розцінити із ймовірністю, з якої вдається передбачити поведінку особи щодо реалізації відносин,



## MODERNÍ ASPEKTY VĚDY

*Svazek XXXIX mezinárodní kolektivní monografie*

сформованих у неї з іншими членами соціального буття (індивідами, групами, різними спільнотами, організаціями), а ще з загальноновизнаними нормами і еталонами, які регулюють (або зобов'язані регулювати) її поведінку [9, с. 461]. Особистісна надійність розглядається як відповідність поведінки пропонованим або встановленим нормам; обґрунтовується трактування особистісної надійності фахівця як інтегрального психологічного утворення регуляції поведінки, що базується на симптомокомплексі психофізичного благополуччя і знаходить вияв у динаміці професійно критичних показників його нормативності та вразливості. Особистісна надійність забезпечується цілісною системою оціночно-регулятивної оптимізації особистісно-професійної поведінки з метою її відповідності установленим та соціально підтримуваним професійно-конвенційним нормам і вимогам. На думку М.О. Кононця, компетентна етика підприємця виступає зовнішнім моральним регулятором професійної роботи підприємця, що визначає його ставлення до власного професійного розвитку і регламентує поведінку у відносинах із співробітниками фірми, партнерами, з урядовими і соціальними інститутами [10].

Отже, особистісна надійність – це психологічне явище, яке має глибокий зміст, структурованість, соціальну спрямованість, що забезпечується і визначається суто суспільством.

**Виклад основного матеріалу.** У сучасних умовах розвитку економіки України ключовою проблемою є формування особистості підприємця, що повинно носити системний характер. Цілісне знання про єдність змісту розвитку особистості у соціальній, творчій та життєвій сфері дозволяє формувати особистісні якості підприємця, серед яких провідне значення мають суб'єктивні та об'єктивні чинники його розвитку. Формування надійності фахівця, як системоутворюючого компоненту розвитку особистості підприємця, включає комплекс спеціальних прагнень, тенденцій, потреб,



мотивів, інтересів, диспозицій, орієнтацій, саморегуляції, самоорганізації, що усвідомлено розвивається на підставі власних природних здібностей фахівця, а також відповідно цим прагненням і здібностям, вмінь, стійких видів навичок поведінки, які потребують постійного самовдосконалення. Особистісна надійність суб'єктів підприємницької діяльності є особливим феноменом, у якому на суб'єктивному рівні виявляється інтегративна якість підготовленості професіонала до досягнення стабільних позитивних результатів професійної діяльності у сфері бізнесу. Надійність підприємця є важливим самоутворюючим компонентом загальної гармонії особистості фахівця, такого її широкого аспекту як психологічна культура життєдіяльності та праці.

В особистості фахівця надійність виявляється у розвиненому відчутті відповідальності за оптимальний перебіг свого життя та інших, у ставленні до якостей життя та професійної діяльності. Закон світової гармонії спонукає нас до того, щоб ми, по можливості, оптимально користувалися природою, навчалися жити гармонійно, гнучко та творчо. Розвинена особистісна та професійна надійність підприємця забезпечує: по-перше, стійке гармонійне функціонування його особистості, що виявляється у гарному самопочутті, глибокому розумінні та звеличенні себе; по-друге, конструктивне спілкування, характер своїх взаємовідносин, способи життя, процеси творчості, високий рівень саморегуляції своїх настроїв, емоцій і дій. Даний перелік того, що забезпечує надійність підприємців свідчить про те, що вони є цілісною характеристикою особистості фахівця і що це виражається у різних аспектах його діяльності: в емоційних переживаннях і самовідчутті, мотиваційних і когнітивних проявах поведінки. Особистісна надійність підприємця забезпечується оптимальним набором різноспрямованих прагнень та інтересів, а також, переважанням позитивних мотивацій над негативними. Розвиток





## MODERNÍ ASPEKTY VĚDY

*Spazek XXXIX mezinárodní kolektivní monografie*

особистісної надійності підприємця дає можливість успішно брати участь не тільки в одній вузько спеціалізованій діяльності, але йому доступні також різні сфери діяльності. Для такого підприємця характерним має бути високий рівень розвитку як спеціальних фахових здібностей, так і загальних особистісних навичок.

У сучасних умовах розвитку України, як правової демократичної держави, необхідно удосконалювати методи підготовки кваліфікованих, компетентних фахівців. Дослідження професійної діяльності підприємців, розвитку їх особистісної надійності та підвищення професіоналізму викликані потребами розвитку сучасної економіки України. Підйом малого і середнього бізнесу потребує якісної освіти фахівців підприємницької діяльності з метою підвищення їх професіоналізму. Це вимагає необхідність вивчати професійний стан фахівців, рівень їх підготовленості до фахової діяльності та прогнозувати їх придатність до виконання конкретної підприємницької діяльності. Сучасний досвід науковців показує, що вивчення психологічних особливостей підприємців спрямовано на підвищення ефективності їх професійної діяльності у суспільстві.

Під професіоналізмом розуміється особлива властивість людей систематично, ефективно й надійно виконувати складну діяльність у найрізноманітніших умовах. У понятті «професіоналізм» ряд дослідників розуміють таку ступінь оволодіння людиною елементами професійної діяльності, яка відповідає існуючим у суспільстві стандартам і об'єктивним вимогам. Фахівець може придбати ці властивості у результаті спеціальної підготовки та досвіду роботи [11].

Досліджуючи професійне становлення особистості, Д. Сьюпер зазначив, що на різних етапах свого розвитку людина обирає професію різним чином. Особливу увагу Д. Сьюпер приділяє професійній зрілості і стверджує, що



процес побудови кар'єри постійно змінюється професійним вибором. На його думку, в основі цього процесу лежить «Я-концепція» особистості, як цілісне утворення, постійно змінюючись у залежності від часу, досвіду та суб'єктивних умов професійного розвитку [12].

Процес розвитку рівнів свідомості та її знакових заходів, на думку Н.Ф. Шевченко, відбувається шляхом формування нових значень та смислів, шляхом переводу їх із буттєвого рівня на рефлексивний. Трансляція смислів дає можливість будувати нові смисли не лише у процесі професійної діяльності, а й при засвоєнні їх у процесі навчання. Таке розуміння навчання, як інструменту побудови повноцінних смислових систем, їх активної зміни, перебудови, змушує подивитися на проблему присвоєння смислів у результаті спрямованої трансляції ширше, тобто розглядати систематичне навчання частковим випадком смислового механізму впливу на майбутні професійні якості фахівців [13].

При вивченні проблеми професіоналізму підприємця, як системного утворення, ми виходимо з наступних концептуальних передумов: професіонал - це людина у цілому і як індивід, і як особистість, і як індивідуальність. Тому феномен професіоналізму необхідно розглядати в усіх аспектах: індивіда, особистості, суб'єктності та індивідуальності. Це, по-перше, стосується вивчення та становлення професіоналізму і проявів професійних деформацій; по-друге, аналіз професіоналізму, як системного утворення, що передбачає вивчення всіх вимірів цього комплексного феномена. В якості такого феномена вважаємо доцільним зупинитися на розгляді професіоналізму як властивості, як процесу і як стану. Розглядаючи проблему професіоналізму в аспекті професійної надійності суб'єктів підприємницької діяльності, необхідно звернути увагу на те, що стан фахівця-підприємця може бути внутрішньо й зовнішньо охарактеризований (табл. 1).



*Таблиця 1.*

<b>Об'єктивні чинники</b>				
Соціально-професійне середовище	Умови становлення професіоналізму та творчості у фаховій діяльності	Соціально-психологічний клімат у взаємодії з партнерами	Соціально-правове поле професійної діяльності	Психофізіологічні особливості професійної діяльності
<b>Професійна надійність суб'єктів підприємницької діяльності</b>				
<i>Професійні:</i> Знання Досвід Компетентність Придатність Професійна Спрямованість Задоволеність Ефективність Ідентичність Якість	<i>Індивідуальні особистісні якості:</i>  Загальні, спеціальні та організаційні здібності  Творчий і внутрішній потенціал особистості	<i>Емоційно-вольова самореалізація:</i>  Самоконтроль Самодетермінація Самоаналіз Самостійність Впевненість Самопочуття Особистісна стійкість Особистісна надійність	<i>Професійна надійність:</i>  Совість Ділова честь Етичні відносини Висока мораль Духовні цінності Психологічна готовність до співпраці	<i>Професійна та особистісна вмотивованість:</i>  Інтереси Професійна ефективність Професійна задоволеність Комунікативні навички Регулятивні уміння та здібності
<b>Суб'єктивні чинники</b>				

Згідно з функціональним принципом професіоналізму, слід звернути увагу не те, що феномен професіоналізму, як об'єкт вивчення, цікавий, насамперед, результатами свого існування та місцем, яке він посідає серед інших психологічних явищ. Тому пізнання професіоналізму підприємців слід починати з опису його функцій і критеріїв. Ми виходимо з розуміння того, що професіоналізм призначений для «обслуговування» («забезпечення») системи більш високого рівня, в якості якої виступає система професійної діяльності.



Отже, розглядаються функції не в сенсі кола обов'язків, що виконує фахівець у професійній діяльності, а у сенсі кола завдань, які вирішує суб'єкт підприємницької діяльності у розвитку економіки суспільства (табл. 2).

*Таблиця 2.*

### **Психологічна придатність підприємців до професійної діяльності**

<b>Висока психологічна придатність:</b>	<b>Низька психологічна придатність:</b>	<b>Соціальні аспекти придатності:</b>
Досягнення оптимального рівня управління.	Розсинхронізація управлінського механізму.	Вміння керувати на основі соціальної справедливості.
Своєчасне виявлення кризових ситуацій.	Невміння організувати колектив на ефективну працю.	Вміння встановлювати у спільноті стосунки з підлеглими та партнерами.
Вміння вирішувати конфліктні ситуації.	Невміння вирішувати конфліктні ситуації.	Тактовність та дотримання демократичності в стосунках.
Поліпшення соціально-психологічного клімату в організації.	Неефективне вирішення кризових ситуацій.	Постійне особистісне самовдосконалення і розвиток у спільноті.
Вміння згуртувати колектив на становлення цінностей організації.	Відсутність уваги до збору інформації та її аналізу про стан роботи організації.	Вплив на оточення з урахуванням субординації.
Досягнення поставлених цілей.	Несвоєчасне реагування на особистісні проблеми членів організації.	Вміння використовувати професійні кадри.
Боротьба за підняття іміджу організації та власного іміджу.	Відсутність рішучих дій на підтримку іміджу організації.	Вміння допомагати колегам у професійній діяльності.
Підтримка позитивних комунікативних якостей партнерів та членів організації.	Невміння ефективно організувати колективну роботу організації.	Вміння пристосовуватись до професійних змін.





## MODERNÍ ASPEKTY VĚDY

*Spazek XXXIX mezinárodní kolektivní monografie*

У загальному випадку функції професійної діяльності підприємців характеризують процесуальний та результативний бік зовнішнього прояву властивостей у системі професійних взаємин. З процесуального боку основна функція професіоналізму являє собою перетворення суб'єкта праці. Результативна сторона професійних функцій - отримання узагальнених і конкретних корисних результатів, які задовольняють соціальні потреби фахівців.

Функції професіоналізму підприємців орієнтовані на вирішення професійних завдань: - створення споживчих цінностей, якість, надійність і продуктивність яких не нижче нормативного фахового рівня; - розвиток нормативно схвалюваного способу конкретної професійної діяльності, її розвиток за рахунок індивідуального збагачення; - відтворення, збереження і розвиток професійної спільноти, учасником якої є даний фахівець і яка, у свою чергу, є частиною як професійного співтовариства, так і частиною суспільства.

Конкретизація функцій професіоналізму фахівців дозволяє звернутися до аналізу тих властивостей (якостей) людини-професіонала, які забезпечують їх реалізацію. До них належать професійно важливі якості підприємців і ставлення фахівців до професії у цілому. Основними функціями підприємців у професійній діяльності є економічні, соціальні та психологічні (табл. 3).



Таблиця 3.

**Основні функції підприємців у професійній діяльності**

Економічна функція:	Соціальна функція:	Психологічна функція:
Формування ринкової економіки.	Формування нової соціальної групи підприємців.	Формування самосвідомості підприємців.
Перехід управління економікою від держави до підприємців.	Зміна ставлення суспільства до бізнесу.	Розвиток активної позиції підприємця.
Ініціативний розвиток напрямів професійної діяльності та нових технологій.	Соціальне забезпечення діяльності підприємців. Благодійність і довіра у соціумі.	Здатність впливати на різні сторони життя суспільства. Самореалізація в бізнесі.

Виконання функцій супроводжується отриманням не тільки корисних результатів, але й певних витрат, які можуть бути як матеріальними, соціальними, так і психологічними. Функціональний підхід дозволяє виявити умови, в яких реалізується й розвивається професіоналізм фахівців підприємницької діяльності. Уявлення про структуру досліджуваної системи становить морфологічний принцип. Він включає опис складу утворюючих її елементів (підсистем), їх призначення, а також структуру зв'язків між ними. Морфологічний опис носить ієрархічний характер і конкретизується на декількох рівнях. В основі професіоналізму підприємців лежать професійні знання, на яких «надбудовується» професійний досвід, професійна компетентність і професійна придатність. Ці аспекти дозволяють вибудувати стратегію професійної діяльності підприємців (табл. 4).



Таблиця 4.

### Стратегії підприємців у професійній діяльності

Життєві стратегії:	Внутрішні стратегії:	Зовнішні стратегії:	Стратегія успіху:
Стратегія на основі егоїзм-альтруїзм, яка включає власні інтереси одних та суспільну корисність інших.  Відповідальність людини за власну долю (суб'єктивний контроль або схильність піддаватися зовнішній регламентації).  Засоби дослідження цілей: прагматизм; моральний самоконтроль	Бажання самореалізувати свої здібності.  Бажання поліпшити свій добробут.  Прагнення до свободи діяльності.  Пріоритет на збільшення доходів.  Зацікавленість у бізнесі.  Прагнення отримати спеціальні знання.  Прагнення до успішної кар'єри та високого професіоналізму.	Підтримка держави.  Перехід на категорію власника.  Тиск соціальних обставин.  Спадкоємність.  Вплив ринку.  Життєвий шлях.  Програма розвитку бізнесу.  Організаційні умови бізнесу.  Бізнес планування.  Можливість керувати ситуацією.  Значимий статус у суспільстві.	Відчуття стабільності та стійкості.  Високе становище у суспільстві.  Незалежність.  Придбання популярності чи слави.  Багатство.  Почуття влади.  Переживання радості, спокою, почуття задоволення.  Пошук шляхів залучення інвестицій.  Ефективні управлінські рішення.

Структура професіоналізму, як системи, визначається сукупністю стійких зв'язків між елементами, що її утворюють. Ці вищезазнані елементи є відносно незалежними один від одного, що дозволяє існування підсистем професіоналізму, кожна з яких має свою структуру, а саме підсистему професійної продуктивності, підсистему професійної ідентичності та підсистему професійної зрілості.



Ці підсистеми мають наступні характеристики:

- підсистема професійної продуктивності утворює структуру, що складається з професійно важливих якостей і професійних взаємин, які безпосередньо впливають на продуктивність, якість і надійність діяльності. Як системоутворюючі чинники даної структури, прийняті складові ефективності професійної діяльності впливають на розвиток підприємництва;

- підсистема професійної ідентичності характеризується структурою, яка в якості елементів включає професійно важливі якості та професійні взаємини, що забезпечують прийняття професії як особистісне значуще. Системоутворюючими компонентами у розглянутій структурі є професійна спрямованість, а також задоволеність професією і професійною діяльністю;

- підсистема професійної зрілості описується структурою, що включає професійно важливі якості професіонала і його професійні взаємини, які забезпечують саморегуляцію й самодетермінацію становлення професіоналізму людини. В якості значущих елементів тут виступає сенс професійної діяльності, професійна совість і професійна честь. Системоутворюючим компонентом у структурі зв'язків виступає професійна самосвідомість.

На співставленні показників виділених структур інформаційний принцип дозволяє проводити аналіз динаміки становлення професіоналізму і складових його підсистем. Кожна з підсистем професіоналізму описується сукупністю утворюючих її компонентів, що знаходяться у певному взаємозв'язку і може бути представленою у вигляді відповідних характеристик. Ці підсистеми мають свої системоутворюючі чинники, які пов'язані з відповідними критеріями професіоналізму (табл. 5).

У структурах, що описують різні фази професіоналізму, розглядаються складові, які утворюють їх елементи. Відповідно ентропійному підходу розвиток системи визначається зміною в часі кількості складових її елементів, складності структури, що





виявляється у зміні кількості значущих зв'язків між її елементами, а також зміною ентропії системи.

Поєднання цих показників дозволяє зробити висновки про вектор зміни професіоналізму: інтенсивний чи екстенсивний розвиток, стагнація, деградація. Досягнення людиною успіхів у професійній діяльності спирається на відповідні внутрішні передумови й зовнішні умови. До внутрішніх передумов можна віднести наявність у людини високорозвинених загальних здібностей і певних спеціальних здібностей, навченості, професійно важливих якостей, розвинених емоційно-вольових властивостей особистості. До зовнішніх умов належить вплив соціально-економічного середовища та професійного оточення.

*Таблиця 5.*

### Психологічна характеристика організації у підприємницькій діяльності

<b>Ознаки організації:</b>	<b>Функції організації:</b>	<b>Управління колективом:</b>
Складна соціотехнічна система. Колективна діяльність. Цілеспрямованість. Функціональність. Спеціалізація. Компетентність. Цілісність. Висока кваліфікація членів організації. Системний підхід в управлінні організацією. Синхронізація ділових процесів.	Корпоративний підхід. Відстеження розвитку зовнішнього середовища організації. Контроль продуктивності діяльності членів організації. Реалізація послуг та товарів. Вплив на зовнішнє середовище. Рекламування діяльності організації. Розширення мережі діяльності організації.	Об'єднати колективну діяльність для підвищення ефективності праці та успіху організації. Піклуватись про підвищення кваліфікаційного рівня кадрів. Більше турбуватись про професійну діяльність працівників організації. Формування громадської думки та колективної згуртованості фахівців у професійній діяльності.



Для успішного виконання професійної діяльності, особливо у несприятливих умовах, людина змушена вдаватися до мобілізації своїх внутрішніх ресурсів і резервів. Ці ресурси спрямовуються як на досягнення позитивного результату, так і на компенсацію несприятливих впливів середовища. Можна говорити про існування у людині деякого внутрішнього потенціалу (або ресурсу), що є необхідною основою її успішної професіоналізації [11] (табл. 6).

Таблиця 6.

### Успішність професійної діяльності підприємця

Управлінська майстерність:	Якісні характеристики успішного підприємця:	Захисні механізми підприємця:
<p>Здатність розуміти загальну перспективу організації. Вміння обирати найкращий варіант управлінського рішення.</p> <p>Вміння правильно розподіляти роботу та завдання, обирати оптимальну техніку та засоби, передбачувати розвиток ситуації.</p> <p>Спроможність виконувати організаційні обов'язки, ефективно діяти в межах виділеного бюджету, компетентно виконувати завдання. Здатність безконфліктно взаємодіяти з людьми.</p> <p>Логічно і доступно видавати розпорядження, координувати інформаційні потоки, людські ресурси.</p>	<p>Здатність ефективно управляти собою та своїм часом. Здатність усвідомлювати свої особисті цінності.</p> <p>Визначення цілей роботи, що виконується, і своїх власних цілей.</p> <p>Постійне особистісне зростання і професійний розвиток. Здатність швидко та ефективно вирішувати проблеми.</p> <p>Винахідливість та здатність гнучко реагувати на зміни ситуації. Впливовість на оточення без застосування прямих наказів.</p> <p>Використання нових сучасних управлінських методів.</p> <p>Вміння допомогти іншим у швидкому вивченні нових методів та оволодінні практичними навичками роботи. Вміння створювати та удосконалювати групи, які здатні ставати винахідливими в роботі.</p>	<p>Заперечення: критики на свою адресу; психологічний самозахист, абстрагування від неприємної дійсності.</p> <p>Стримування: блокування внутрішніх імпульсів і погроз. Рационалізація: розумне виправдання вчинків, які порушують моральні норми.</p> <p>Реактивне утворення: приховування від себе мотивів власної поведінки. Проекція: власні негативні якості приписуються іншим людям.</p> <p>Інтелектуалізація: уникнення загрозливої ситуації. Заміщення: часткове задоволення неприйнятного мотиву.</p>



До ресурсу професійного розвитку належить фізична тренованість, що забезпечує спершу необхідну працездатність в умовах організації навчальної діяльності, потім адаптацію до професійного середовища, стійку працездатність та професійну надійність суб'єктів підприємницької діяльності (табл. 7).

Професіоналізм, будучи властивістю людини-професіонала і повністю відображаючи її індивідуальність, одночасно реалізується як якість, яка формується з урахуванням професійних вимог соціально-виробничої системи й забезпечує її відтворення, збереження й розвиток.

*Таблиця 7.*

### **Структурно-функціональна схема компонентів професійної надійності суб'єктів підприємницької діяльності**

<b>Компоненти професійної надійності</b>	<b>Функції</b>	<b>Критерії оцінювання</b>
Емоційно-вольові:	Самоконтроль, відповідальність, саморегуляція, морально-етична поведінка, емпатія.	Гнучкість поведінки, урівноваженість.
Мотиваційно-ціннісні:	Мотиви, інтереси, ціннісні орієнтації, професійний потенціал, професійний ресурс.	Альтруїзм, спрямованість на справу, на спілкування, мотиваційно-ціннісне ставлення до професійної діяльності.
Когнітивні:	Інтелектуальний ресурс, накопичення професійних знань, теоретична діяльність.	Якісні показники пізнавальних процесів.
Психологічна культура:	Психологічна сумісність, позитивні взаємини та міжособистісні стосунки.	Комунікативна толерантність, культура спілкування.
Самовідношення:	Самоповага, позитивне ставлення до себе та інших, саморозуміння.	Організаторські здібності, соціальна бажаність.



Можна провести паралелі у процесах розвитку індивідуального і групового професіоналізму. Якщо індивідуальний розвиток професіонала - це процес набуття індивідуальної професійної кваліфікації, індивідуального професійного досвіду та розвиток особистості професіонала, то розвиток професійної групи - це придбання її членами професійної згуртованості, спрацьованості, колективного стилю діяльності. Розвиток професії, як соціального інституту, полягає в удосконаленні прийомів і способів роботи й нормативної фіксації їх у технології, у збагаченні технічного інструментарію й розширенні сфери його застосування. При дослідженні проблеми формування особистості, у зв'язку з професійною діяльністю, основну увагу ряд дослідників зосереджують на вивченні структури особистості, різних психологічних утворень, а також на розкритті умов формування властивостей особистості. Складність і різноманіття зв'язків особистості й професійної діяльності робить систему особистісно-діяльнісних взаємин досить динамічною, що проявляється у взаємному пристосуванні компонентів особистісної та діяльнісної структури. Ефективність трудової діяльності, перспективи кар'єрного зростання значною мірою залежать від придатності суб'єкта праці до виконання конкретних професійних функцій, тобто до конкретної професійної діяльності. Кожна професійна діяльність характеризується наявністю властивих тільки їй специфічних прийомів і способів. Психологічний аналіз професійної діяльності є основою для вирішення ряду таких задач, як профвідбір, профорієнтація, профадаптація, профнавчання, профтравматизм, реконструкція існуючих і проектування нових видів професійної праці, що виникають у зв'язку з новими потребами суспільства. Для цього використовується професіографія.





Професіографія базується на принципі комплексного вивчення професій з соціальної, економічної, психологічної, медичної, виробничо-технічної сторін. Це дозволяє здійснювати системну побудову «картини світу професій» на підставі уявлення про динамічні системи типу: «людина-соціальне середовище», «людина-техніка», «людина-людина», «людина-природа», в яких найістотнішими ознаками виступає об'єкт і предмет, мета, умови, знаряддя праці, з якими працююча людина - суб'єкт праці - взаємодіє у плані зовнішніх (екстеріорізованих) і внутрішніх (інтеріорізованих) операцій [14] (табл. 8).

Професіографія може застосовуватись як для опису основних загальних принципів організації людської праці, так і для конкретнішого опису принципів організації споріднених професій у конкретній галузі трудової діяльності.

*Таблиця 8.*

### Основні компоненти психограми суб'єктів підприємницької діяльності

Психологічні риси:	Інтелектуальні риси:	Професійні риси:	Соціальні риси:	Неефективне керування:
Прагнення до лідерства.  Сильні вольові якості.  Готовність до розумного ризику.  Прагнення успіху, честолюбство Здатність брати на себе відповідальність в екстремальних ситуаціях.	Прагнення до постійного самовдосконалення.  Схильність до сприйняття нових ідей та досягнень, здатність відрізнити їх від ілюзорних.  Панорамність мислення: системність,	Вміння ефективно використовувати кращі досягнення науково-технічного прогресу, інформаційних технологій.  Глибокі знання особливостей функціонування ринкової економіки.  Схильність та здатність знаходити резерви	Вміння враховувати політичні наслідки рішень.  Схильність керуватися принципами соціальної справедливості  Вміння встановлювати та підтримувати систему стосунків із рівними собі	Манія величч, ілюзорна віра у свою непогрішність, у те, що ти маєш виключне право розпоряджатися долями інших людей.  Надмірна підозрілість, хибна переконаність у тому, що коли ти шахрай, то навкруги схожі на тебе.  Амбітність і, виходячи з цього, зверхність, непривабливість у стосунках з оточенням.



<p>Самодостатність особистості.</p> <p>Комбіновано-прогностичний тип мислення (варіативність, темп, гнучкість, інтуїтивність, логічність, прогнозування).</p> <p>Вміння протистояти стресу.</p> <p>Адаптивність тобто швидка пристосованість до нових умов.</p>	<p>широта, комплексність, а також професійна предметність: знання деталей та тонкощів управління.</p> <p>Мистецтво швидко опрацювати, ранжувати інформацію і на цій підставі приймати рішення.</p> <p>Здатність до самоаналізу.</p> <p>Вміння розуміти, приймати та використовувати з користю для справи думки, протилежні власним.</p>	<p>людського чинника в підприємстві.</p> <p>Вміння заохочувати персонал за гарну роботу і справедливо критикувати (але не публічно).</p> <p>Мистецтво приймати нестандартні рішення за тих умов, коли альтернативні варіанти дій, інформація та цілі не чіткі або сумнівні.</p> <p>Вміння ефективно та раціонально розподіляти завдання і відводити на них оптимальний час.</p> <p>Діловитість, постійний прояв ініціативи, підприємливість.</p>	<p>людьми.</p> <p>Тактовність та ввічливість, переважання демократичності в стосунках із людьми.</p> <p>Вміння залишатися цілим між «молотом» та «ковадлом» (тиском згори та опором знизу).</p> <p>Вміння брати на себе відповідальність.</p> <p>Беззастережне виконання правил, які схвалені організацією.</p> <p>Вміння заохочувати персонал до відвертості і групових дискусій.</p>	<p>Незнання потреб та інтересів своїх підлеглих.</p> <p>Невміння стимулювати за гарну працю і карати за недобросовісну.</p> <p>Невміння або небажання бути відвертим та привітним із своїми підлеглими.</p> <p>Невіра в здатності своїх підлеглих.</p> <p>Безпосереднє керування роботою замість того, щоб правильно розподілити її між підлеглими.</p> <p>Тримання всіх гілок управління в одних руках, прийняття рішень за підлеглих і тим самим відсутність стимулювання їхньої ініціативи.</p> <p>Невіра у професійні якості своїх підлеглих, виконання за них відповідальної роботи.</p> <p>Виконання передусім знайомої роботи і приємної роботи.</p> <p>Невміння розподіляти стратегію та тактику діяльності, планувати роботу і передбачати наслідки.</p>
---	---	--	--	---



## MODERNÍ ASPEKTY VĚDY

*Spazek XXXIX mezinárodní kolektivní monografie*

Професіографія починається зі збору даних про спеціальність, яка вивчається, і опису її організаційних принципів, цілей, методів, матеріальної бази. На основі методу професіографії створюються професіограми і психограми конкретних спеціальностей у галузі певної професійної діяльності.

Професіограма - це структурно-функціональна модель конкретного виду професійної діяльності. Існують різні види професіограм. Залежно від рівня узагальненості ознак професії, що виділяються, будуються монографічні і комплексні професіограми.

Монографічні професіограми дають уявлення про конкретну роботу, відображаючи певні показники: психологічні, соціологічні, санітарно-гігієнічні, екологічні. Комплексні професіограми є всебічним описом роботи, в якій узагальнено результати професіограм з урахуванням даних усіх дисциплін - від психології, фізіології, медицини до економіки, техніки [14].

Залежно від спрямованості на різні аспекти професій професіограми поділяються на спеціальні й універсальні. Спеціальні професіограми - це спеціалізований відбір тих найважливіших характеристик, які необхідні для вирішення конкретних професійних задач. Універсальні професіограми містять відомості і характеристики праці, істотні для всіх видів трудової діяльності людини або для всіх видів робіт у певній галузі.

На основі соціального призначення професіограми розподіляються на такі види як інформаційні, корекційні, діагностичні і формуючі. Інформаційні професіограми призначені для короткого опису основних структурних і функціональних особливостей професії, для ознайомлення з ними фахівців. Корекційні професіограми призначені для підвищення безпеки професійної діяльності, фіксуючи увагу на описі тих характеристик, які є основними джерелами помилок у складних ситуаціях, наприклад, в умовах соціальних



конфліктів. Діагностичні професіограми орієнтовані на організацію психодіагностики, призначеної для вивчення тих характеристик праці (психологічних, фізіологічних, соціально-психологічних), від яких найбільшою мірою залежить кінцева ефективність праці (найвищі показники успішності дій, емоційної стійкості, самоконтролю). Формуючі професіограми, призначені для професійного навчання, відображають загальні основні функціональні, соціально-економічні, історичні, правові характеристики професії, а також детальну аналітичну характеристику технічних, технологічних, методичних аспектів конкретної професії. Така професіограма може виступати, наприклад, у формі чіткої схеми - моделі кваліфікаційної характеристики [14] (табл. 8).

Логічні підстави для виділення видів професіограм можуть перетинатися, поєднуючи віддзеркалення рівнів узагальненості характеристик діяльності і їхнього цільового призначення. Велике значення для професійної діяльності підприємців є розвиток їх комунікативних якостей, яка полягає у спілкуванні в умовах взаємодії. Для такої професійної діяльності характерною є висока емоційна інтенсивність праці, причому часто це пов'язано з негативними емоціями, з необхідністю їх пригнічувати, а емоційну розрядку відкладати на порівняно тривалий період. У той же час складні системи управління мають багаторівневу ієрархічну структуру, у кожній ланці (підсистемі) якої є свої локальні напрямки прямих і зворотних зв'язків, утворюючих зовнішні і внутрішні контури регуляції і саморегуляції. У соціальних системах ми маємо справу із взаємодією типу «людина - людина», тобто з суб'єкт-суб'єктними відносинами. Це відноситься як до окремих працівників, так і до колективних суб'єктів. Спеціальні комплексні професіограми, призначені для опису конкретних видів професійної діяльності, зберігаючи основну функціональну структуру (постановка мети і прогнозування,





## MODERNÍ ASPEKTY VĚDY

*Svazek XXXIX mezinárodní kolektivní monografie*

наказ і виконання, контроль і оцінка результату), мають більш розширений характер, включаючи специфічні для даної спеціальності особливості мотивації, способи вирішення професійних задач, а також психологічні якості особистості, необхідні для успішного виконання даного виду діяльності. Психограма - це «психологічний портрет» професії, представлений комплексом психологічних властивостей особистості, необхідних для ефективного виконання певної діяльності, рішення професійних завдань.

Таким чином, професійна діяльність у підприємництві містить ряд професійних особливостей, які вимагають від суб'єктів підприємницької діяльності наявності відповідних властивостей, котрі позначають професійно важливі якості особистості. Щодо професійно-важливих якостей підприємців слід розуміти їх індивідуальні властивості, що впливають на ефективність професійної діяльності і успішність її освоєння.

Становлення надійності підприємця у фаховій діяльності пов'язано з формуванням ієрархічної структури мотивів та цінностей, домінуванням вищих рівнів над нижчими. Рівень мотивів і цінностей підприємця визначається мірою їх спільності, починаючи з особистісних мотивів через інтереси групи, колективу та суспільства. Така ієрархія якостей підприємця не порушує гармонію його особистості, оскільки складність та множинність інтересів фахівців забезпечують різноманітність зв'язків з професійною діяльністю та соціумом. Важливою домінантою професійної діяльності є загальна спрямованість особистості, що детермінує будь-яку діяльність людини. Формування надійності фахівців є важливим соціальним завданням, тому що підприємці несуть відповідальність за свою працю та працю тих людей, якими вони керують. Спрямованість активності підприємця у кожний момент діяльності і в кожній суспільній ситуації визначається логікою і почуттям усвідомленого самоздійснення особистості, що проявляється в її самовідношенні до соціуму.



Розвиток надійності підприємців пов'язано із наступними суб'єктивними чинниками: 1) *професійні якості*: знання, досвід, компетентність, придатність, професійна спрямованість, задоволеність професійною діяльністю, професійна ідентичність, комунікативні якості, інноваційні здібності; 2) *індивідуальні особистісні якості*: самосвідомість, інтелект, загальні, спеціальні та організаційні здібності, творчий і внутрішній потенціал особистості; 3) *емоційно-вольова саморегуляція*: самоконтроль, самодетермінація, самоаналіз, самостійність, впевненість, самопочуття, особистісна стійкість, особистісна надійність; 4) *професійна надійність*: етичні відносини, висока мораль, духовні цінності, ділова честь, совість, довіра, психологічна культура, психологічна готовність до співпраці; 5) *особистісна і професійна вмотивованість*: особистісні і колективні інтереси, мотиви, потреби, професійна ефективність, професійна задоволеність, комунікативні навички та вміння, регулятивні вміння та здібності.

Кожен підприємець для успішного розвитку свого бізнесу повинний володіти інноваційними прийомами удосконалення професійної діяльності. Разом з цією діяльністю на різних етапах взаємодії у суспільстві закладаються основи професійної моральності: колективізм, професійні установки, професійні обов'язки, удосконалюються соціальні установки ставлення до людей та до суспільства, поліпшуються риси нахилу до успішності, розвиваються позитивні форми міжособистісної та соціальної поведінки.

У стимулюванні розвитку надійності суб'єктів підприємницької діяльності велике значення мають об'єктивні чинники (соціальні), які пов'язані із суспільством: - соціально-професійне середовище; - соціально-психологічний клімат у взаємодії із партнерами; - соціально-правове поле професійної діяльності; - соціальні умови становлення професіоналізму, інноваційність та творчість у фаховій діяльності; - психофізіологічні особливості професійної діяльності, професійна культура.



## MODERNÍ ASPEKTY VĚDY

*Swazek XXXIX mezinárodní kolektivní monografie*

Особливості професійної діяльності підприємців виявляються у соціальній діяльності, спрямованій на виконання нових соціальних потреб суспільства. Однією із найважливіших вимог, які висуває професія підприємця, є чіткість соціальної та професійної позиції. Характерними особливостями професійної позиції підприємця є система вольових, інтелектуальних, емоційно-оціночних ставлень до світу, які є джерелом його активності. Позиція підприємця визначається, з одного боку, цими вимогами і можливостями, які надає йому суспільство, а з іншого – діють внутрішні, особистісні джерела активності, його ціннісні орієнтації, ідеали, світогляд. У позиції підприємця виявляються якості його особистості, характер соціальної орієнтації, тип громадської поведінки. Надійність підприємця впливає на його соціальну позицію, яка зростає у системі поглядів, переконань і ціннісних орієнтацій.

Протягом багатьох років розвиток підприємливості громадян та організацій Європи є однією з ключових цілей політики країн Європейської Співдружності. Зростає розуміння того, що підприємницьким умінням, знанням та установкам можна навчитися, що, в свою чергу, призведе до широкого розвитку підприємницького мислення та підприємницької культури, які є корисними для окремих громадян та для суспільства у цілому.

У цьому контексті в січні 2015 року Об'єднаний дослідницький центр (JRC) розпочав Дослідження компетентності підприємливості (EntreComp) від імені Генерального директорату з питань зайнятості, соціальних справ та суспільної інтеграції (DGEMPL). Однією з ключових цілей EntreComp була розробка спільного концептуального підходу, який сприяв би розвитку підприємливості на європейському рівні. EntreComp визначає підприємливість як наскрізну компетентність. Вона стосується окремих осіб та груп (команд чи організацій) та означає створення цінності у приватному,



публічному та інших секторах, а також у будь-якому гібридному поєднанні трьох вищевказаних секторів. Зрештою, підприємливість є нейтральною стосовно сфер діяльності: будь-яка особа може виходити з ідей та можливостей з метою генерування цінності для інших у будь-якій сфері діяльності та будь-якому можливому ціннісному ланцюжкові [15, с. 5].

Людський спосіб життя зумовлює таке існування цінностей, де найвищою постає цінність, яка визначає сенс життя особистості, усю мотивацію її існування. Проте глобалізаційні процеси суттєво впливають і на зміну традиційної системи цінностей національної культури, моралі, у цілому на духовний стан особистості, а саме - на її духовні цінності та світоглядні орієнтації.

Трансформаційні процеси у сучасному українському суспільстві, що супроводжуються становленням ринкових відносин, інтеграцією до європейського та світового співтовариств, тотальною глобалізацією, актуалізують проблему переходу системи освіти та професійної підготовки на більш якісний рівень. У зв'язку з чим особливого значення набуває питання формування нової генерації підприємців, які не лише здатні приймати раціональні рішення у динамічному комерційному середовищі, отримувати прибуток, накопичувати матеріальні блага, а й засвоювати та розвивати культуру, гуманістичне мислити та орієнтуватися на морально-етичні засади під час вирішення професійних завдань. А це є одним із головних завдань у контексті позитивних перетворень соціально-економічних реалій України [15].

Придїляючи увагу розвитку особистісної надійності підприємців, О.В. Москаленко оцінює цінності особисті, в першу чергу, як смислові універсалії їх професійної діяльності. Індивідуальне значення вважається складовою динамікою смислової системи, індивідуалізованим відблиском реальності, власне що виражається ставленням особистості до об'єктів,





## MODERNÍ ASPEKTY VĚDY

*Spazek XXXIX mezinárodní kolektivní monografie*

через які розгортається діяльність. Підґрунтям усвідомлення парадоксу ціннісно-сислової сфери вважається утворення категорій «цінності», «ціннісні орієнтації» і «смысле» як компліментарним, тобто угруповання даних категорій формує суть ціннісно-сислової сфери особистості. Зміст ціннісно-сислової сфери особистості у значній мірі знаходиться у залежності від ступеня укладення питання ціннісного самовизначення та ідентифікації особистості, що відкриває суть відносин між цінностями і «Я-образом» та виступає як база взаємодії між людиною і світом, наслідком чого вважається набуття значення і зведення особистістю особистої ціннісної ієрархії, яка працює орієнтиром у життєвому просторі даної особистості [16].

Г.В. Чайка пропонує розглядати ціннісно-сислову сферу особистості як центральне, ядерне утворення особистості [17]. Вона являє собою складну, багаторівневу, ієрархічну структуру динамічну у часі. Ця сфера створює смысле і цілі життєдіяльності людини. Особисту роль ціннісно-сислова сфера здійснює на всіх кроках діяльності (від виявлення важливих стимулів і необхідностей до визначення мети й оцінки результату діяльності).

Структура ціннісно-сислової сфери особистості носить динамічний характер. Ціннісно-сислова сфера у цілому - досить стабільне утворення, проте вона змінюється, перебудовується під впливом кризових чинників як зовнішньої, так і внутрішньої природи. У кризовій ситуації відбувається трансформація сислової структури особистості: людина намагається знайти сенс своєї ситуації як для розуміння, інтерпретації досвіду, так і для свого існування - знайти сенс для продовження свого буття. Така перебудова внутрішнього світу, безумовно, призводить до певних утрат, проте й відкриває для людини нові обрії особистісного зростання через рефлексивну перебудову власної системи



ціннісних орієнтирів і ціннісно-сміислової сфери у цілому. При такому підході криза стає не символом розпаду психічного світу особистості, а необхідним шаблоном для подальшого особистісного, духовного зростання [18].

Г.В. Тимошук вважає, що ціннісно-сміслова область складає особистісне ядро фахівця у вигляді когнітивних уявлень і переконань, емоційних оцінок і ставлення до себе як суб'єкта дієвої професійної діяльності. Вона визначає його поведінку у соціальному та професійному середовищах, впливає на результативність виконання професійних завдань. Специфічність ціннісно-сміслової сфери підприємців полягає у поєднанні утилітарно-прагматичного та морально-етичного аспектів у практичній взаємодії з колегами, клієнтами та конкурентами. Механізм їх засвоєння ґрунтується на інтеріорізаційно-екстеріорізаційних процесах під час професійної підготовки, що передбачають переклад об'єктивно значущих професійних цінностей на особливий рівень [19].

Одне з провідних місць у дослідженні суспільної детермінації людської поведінки, її саморегуляції та прогнозування у цілому займають проблеми, які пов'язані з людськими цінностями. Тому процесу становлення та розвитку особистості у цілому сприяє складання важливих ціннісних характеристик. Вони відіграють домінуючу роль у формуванні світогляду, переконань, регуляції поведінки, виборі актуального шляху.

Актуальні якості особистості, такі як цінність, надійність, вірність певним принципам та ідеалам, здатність до вольових зусиль в ім'я цих ідеалів і цінностей, активність життєвої позиції, наполегливість у досягненні мети визначає стійка та несуперечлива сукупність ціннісних орієнтацій, що впливають на потужний розвиток надійності особистості підприємців. Але у ціннісних орієнтаціях можуть виникати суперечливості. Певна суперечливість у ціннісних орієнтаціях призводить до непослідовності у їх поведінці [20, с. 296-301].



## MODERNÍ ASPEKTY VĚDY

*Spazek XXXIX mezinárodní kolektivní monografie*

Щодо ціннісних орієнтацій, які притаманні підприємцям, виділяють:

- набуття внутрішнього комфорту і самоповаги;
- потреба відчути певні підсумки власної праці;
- володіння свободою творчості, домогтися піку творчої самореалізації;
- захищене власне матеріальне становище й матеріальне становище близького оточення;
- професійне зростання в особистісних важливих сферах діяльності;
- перспектива підвищити свій престиж;
- досягнення багатства через внутрішню свободу і незалежність;
- набуття вміння переносити всі тягарі у важких ситуаціях;
- володіння захоплюючою роботою, пов'язаною зі свіжими емоціями і спілкуванням з людьми;
- етична відповідальність перед професією (захист гідності професії, розвиток етичних норм і збільшення професійних знань).

Цінності та ціннісні орієнтації надзвичайно презентативні для розвитку особистісної надійності фахівців. Вони виступають тими об'єктивними передумовами, які необхідні для формування й розвитку менталітету підприємців. Менталітет, як соціальне явище, складний феномен. Він розглядається як сукупність найбільш сталих когнітивних, емоційно-вольових установок, що притаманні більшості індивідуумів спільноти (нації). Вони надають їх поведінці певну спрямованість.

Цікавою є проблема українського менталітету. Він найбільш достеменно простежується у діяльності та поведінці підприємців. Для нього характерні наступні риси, а саме: домінування емоцій та почуттів над інтелектом і волею – це емоційна несталість та хвилеподібність настрою, реактивна



запальність та швидке згасання емоційності; індивідуалізм; інтровертність; кордоцентризм – це прагнення жити, діяти за покликом серця; екзекутивність - орієнтація переважно на виконавчу, обслуговуючу діяльність, концентрація уваги на поточних проблемах; толерантність; селянськість; орієнтація на малий гурт.

Але підприємницька робота різновекторна. Вона має свою орієнтацію і регулюється значною системою норм, що визначаються громадською загальною визначеністю. Ці норми базуються на ціннісному критерії поведінки, а саме очікуванні і стереотипі, які регулюють вплив і дії людей, соціальних спільнот. А це сприяє міцності і злагоді у суспільстві.

Соціальні норми - це деякі бездоганні еталони, які вказують на те, що люди зобов'язані говорити, мислити, відчувати і створювати у певних обставинах. Підприємницька діяльність досить прискіпливо контролюється соціальними групами. Це пов'язано з тим, що поведінка підприємців вважається незвичною («ненормативною»), тобто виходить за межі прийнятих у даному суспільстві у конкретний час загальновизнаних норм, властива найменшій чисельності людей. Частіше за все це креативна (творча) поведінка, яка реалізує нові ідеї. Вона самобутня, продуктивна, прогресивна та може вести до зміни самих норм. Тому ця поведінка викликає опір оточуючих.

Вірність людини сенсові свого життя, своєму покликанню є найвищим рівнем особистісної надійності. Смысл відображає життєву концепцію особистості, ціннісне ставлення людини до світу, суспільства, інших людей, до себе. Наявність особистісного смыслу є запорукою надійності людини, адже у такому разі ставлення людини до соціальної дійсності набуває суб'єктивної цінності – значущості. А значущість – це те, що отримує визнання. Отже, як свідчить вищевикладене, ціннісно-смысловий компонент розвитку особистісної надійності підприємця є значущим у діяльності фахівця.





## MODERNÍ ASPEKTY VĚDY

*Spazek XXXIX mezinárodní kolektivní monografie*

Основу економічного та соціального успіху розвинутих країн світу складає не діяльність державного апарату, а приватна ініціатива громадян. Дана ініціатива, шляхом реалізації успішних стартапів, стимулює інноваційний розвиток держави. Існує і значна кількість малих та середніх підприємств, які хоч і мало пов'язані з інноваційною діяльністю, однак, за рахунок своєї гнучкості та швидкому пристосуванню до змін в економіці, забезпечують економічну стабільність та добробут суспільства.

Особливе значення для розвитку особистісної надійності підприємців набуває когнітивний підхід. Очевидно, що така цікавість до когнітивних процесів у підприємців викликана особливостями їх діяльності: необхідністю приймати рішення в умовах невизначеності ринку, за обмаль наявного часу та ресурсів для вивчення ситуації. Відтак підприємцям часто доводиться покладатися на інтуїцію, інсайт, що може призводити до прийняття як успішних, так і до помилкових рішень [21, с. 463].

Тобто, когнітивна складова надійності особистості підприємців включає певний рівень розвитку пізнавальної сфери особистості: професійне сприйняття, пам'ять, мислення, увага, що в сукупності становить інтелектуально-пізнавальну складову надійності фахівця. Це проявляється не тільки у накопиченні інформації про професійну діяльність, але й у збільшенні числа описових категорій, у підвищенні рівня вибірковості, складності та інтегрованості інформації, у зростанні здатності аналізувати і знаходити нові нестандартні рішення професійних завдань, визначати ключові взаємозв'язки, які уможливають вирішення проблеми щодо прийняття оптимального рішення при недостатньому об'ємі потрібної інформації та при обмеженості у часі на її обробку [22]. Важливо зазначити, що дані когнітивні упередження, у контексті підприємництва, не варто розглядати як щось негативне, оскільки вони дозволяють економити ресурси при



прийнятті рішень. Здатність підприємців приймати швидкі рішення та діяти в умовах дефіциту інформації може бути пояснена також «вірою у закон малих чисел» [23, с. 121]. Підприємці схильні переоцінювати здатність малих вибірок інформації відображати генеральну сукупність. І хоча «віра у закон малих чисел» може призводити до значних помилок, водночас вона дозволяє підприємцям діяти в умовах, які можуть бути розцінені іншими як занадто ризиковані.

М. Саймон, С.М. Хаутон та К. Аквіно у своїх дослідженнях, щодо готовності та бажання індивідів розпочати підприємницьку діяльність, знайшли докази того, що особам, схильним до підприємницької діяльності, притаманні віра у закон малих чисел та ілюзію контролю (тенденція людей вірити, що вони можуть контролювати або, принаймні, впливати на результати подій, на які вони насправді впливати не можуть) [24]. Як і віра у закон малих чисел ілюзія контролю знижує рівень суб'єктивного сприйняття ризику. Ілюзія контролю є важливою у підприємницькій діяльності через два основних фактори. По-перше, в умовах підприємницької діяльності важко чітко розмежувати відносну роль у результаті навичок, здібностей та простого везіння. По-друге, підприємці мотивовані на контроль свого діяльнісного оточення. Відповідно, ілюзія контролю дозволяє підприємцям сприймати ситуацію діяльності як менш ризиковану, оскільки породжує впевненість, що вони мають контроль над нею та, за необхідності, зможуть мінімізувати негативні наслідки подій. Вплив ілюзії контролю на поведінку підприємця проявляється також у недооцінці реакції конкурентів на їхні дії.

Л. Бузенітс та Дж. Барні у своєму дослідженні стартапів підприємців отримали результати, які засвідчують, що підприємці схильні до надмірної впевненості та схильні використовувати евристику репрезентативності [25]. Розвиток підприємництва протягом останніх десятиріч дедалі більше



## MODERNÍ ASPEKTY VĚDY

*Spazek XXXIX mezinárodní kolektivní monografie*

ставав інноваційним. Особливо масштабно це відбувалось в успішних країнах, де інноваційні процеси комплексно поширилися на всі сфери діяльності. Інновації стали основним фактором створення доданої вартості, підвищення продуктивності та економічного зростання. У зв'язку з цим виникла гостра потреба у науковому та методичному забезпеченні управлінських дій стосовно стимулювання креативності, що породжує нові науково-технологічні досягнення, які через стадію комерціалізації стають, власне, інноваціями.

Виявлення взаємозв'язку творчої та інноваційної діяльності у підприємстві дозволило визначити нову місію підприємця. Вона виражається в активізації, розвитку й позитивній спрямованості процесів, що відбуваються в цій системі, за допомогою реалізації його творчих ідей у підприємницьких інноваціях. Лише тоді, коли творча ідея набуває певних форм у підприємницькому рішенні, а це можливо у конкретній інновації, можна говорити про результативність і продуктивність творчості у підприємстві. Вона є продуктивною за умови її орієнтації на подальші практичні дії, що забезпечують економічне зростання і прогрес. Тільки творчість, утілена в інновацію, дозволяє перейти бізнесу з одного ступеня розвитку на інший, вищий, забезпечуючи його новий якісний стан і, відповідно, рух уперед. В управлінні розвитком творчого потенціалу підприємницьких структур слід виходити з того, що творчий потенціал є не тільки інтегруючою властивістю особистості підприємця, а й підприємницької команди.

Звідси впливає потреба в оцінці здатності й готовності людини до висунення й підтримки принципово нових ідей. Такі здібності, зумовлені відмінностями у пізнавальній сфері людей, найбільш повно й детально розкриті у роботах англійського науковця М. Кіртонна [26]. Здатність до генерації



нових ідей, ставлення до нових технологій і пропозицій М. Кіртон пояснює через поняття когнітивного стилю. Адапторсько-інноваційний когнітивний стиль є біполярною конструкцією, яка допомагає визначити кращий підхід до вирішення проблеми для кожної людини. Кожен може бути розташований на континуумі від здатності «робити речі краще» до здатності «робити речі по-іншому». В екстремальних значеннях континууму знаходяться крайні адаптори (суперадаптори) і крайні інноватори (суперінноватори). Теорія М. Кіртона дозволяє визначити, хто є агентом змін на різних етапах організаційного розвитку, яким чином адаптори й інноватори взаємодіють між собою, наскільки вони ефективно працюють у різних національних культурах [26]. Адапторсько-інноваційний когнітивний стиль також дозволяє спроектувати таке організаційне середовище, яке забезпечувало б найкращу віддачу працівника, його максимальний внесок у досягненні організаційних завдань. Когнітивні підходи орієнтують на те, що вирішення проблем, на кшталт формування підприємницької ідеї, розробки стратегії досягнення підприємницького успіху, оцінки альтернатив та ризиків, набуває форми або алгоритмів – правил, які не обов'язково розуміти, але які обіцяють рішення, або евристики – правил, які зрозумілі, але не завжди гарантують правильне рішення. Також рішення може бути результатом роботи інтуїції, раптового усвідомлення взаємозв'язку.

На думку Т.Ю. Кулаковського саме у когнітивних процесах, що виходять за межі усвідомленого алгоритмізованого мислення, може бути віднайдено ключ до розуміння феномена підприємця [23]. На сьогодні встановлено значний перелік когнітивних упереджень, що притаманні підприємцям. Аналіз емпіричних досліджень дозволив Т.В. Коломієць та Т.Ю. Кулаковському виявити низку когнітивних упереджень, які притаманні підприємцям [27]. До них належать: ефект





## MODERNÍ ASPEKTY VĚDY

*Spazek XXXIX mezinárodní kolektivní monografie*

надмірної впевненості (Дж. Руссо, П. Шумейкер), за якого суб'єктивна впевненість людини в її судженнях значно переважає об'єктивну точність даних суджень. Саме цим можна пояснити здатність підприємця приймати рішення, ігноруючи тиск критики та дефіцит інформації. Даний ефект може бути результатом «евристики доступності», «ефекту якорювання», «підтверджувального упередження» та «упередження погляду у минуле» [28].

«Евристика доступності», за визначенням А. Тверські і Д. Канемана, – це інтуїтивний процес, у якому людина «оцінює частоту або можливість події за легкістю, з якою приклади або випадки спливають у пам'яті», тобто легше пригадуються [28]. Ефект «якорювання» відображує тенденцію людей покладатися на інформацію, що була першою отримана в умовах вирішення задачі. Відповідно до А. Тверські та Д. Канемана, люди оцінюють усе, спираючись на певну величину, своєрідну точку відліку. Вона може знаходитися у самому формулюванні проблеми або бути проміжним результатом її аналізу. Різні ж точки відліку можуть призводити до повністю відмінних результатів. Так, А. Тверські та Д. Канеман з'ясували, що навіть випадкова інформація може призводити до різних, іноді неправильних, процесів вирішення проблеми. Підтверджувальне упередження – це тенденція шукати або інтерпретувати інформацію таким чином, щоб вона підтверджувала власні переконання або гіпотези, а також схильність ігнорувати інформацію, що суперечить переконанню [23, с. 119]. Упередження погляду у минуле – це тенденція бачити минулі події як такі, що були більш передбачуваними, ніж вони були насправді;

– віра в закон малих чисел та ілюзія контролю (М. Саймон, С. Хаутонта, К. Аквіно) – це тенденція людей вірити, що вони можуть контролювати або, принаймні, впливати на результати подій, на які вони, насправді, впливати не можуть. Обидва фактори знижують рівень суб'єктивного сприйняття ризику [24];



– схильність підприємців до надмірної впевненості та використання евристики репрезентативності (Л. Бузенітст, Дж. Барні) [25];

– властиве підприємцям упередження оптимізму, переоцінюючи можливість сприятливого розвитку події. Упередження оптимізму має наступні базові форми: надмірно позитивна самооцінка, надмірний оптимізм, надмірний оптимізм щодо майбутніх планів і подій та надмірний оптимізм, породжений ілюзією контролю (С. Тейлор, Дж. Браун) [29].

Для когнітивної сфери підприємців характерно високий рівень розвитку інтелектуальних функцій, схильність до абстрактного мислення, розвинені комбінаторні здібності, високі лабільність і організованість розумових процесів, відсутність схильності до «застрягання» у рішенні задач, поєднання креативності та прагматичної орієнтації в аналізі ситуації.

Вочевидь, як свідчить практика, когнітивний компонент розвитку особистісної надійності підприємця стає архіважливим у реаліях сьогодення, які є нестабільними, які, врешті-решт, «заганяють» підприємця у «глухий кут» і маргіналізують його поведінку. Активізація когнітивного компоненту розвитку особистісної надійності підприємця стає затребуваною і необхідною.

Так, у результаті дослідження, проведеного Л.М. Карамушкою, О.В. Креденцер й О.А. Філь серед українських підприємців з психологічних проблем підприємництва, 90 % підприємців указали на те, що їх підприємницька діяльність постійно супроводжується стресовими ситуаціями, а 57 % опитаних заявили, що вони не вміють успішно долати їх. Окрім того, 40 % опитаних зазначили, що вони потребують психологічної підтримки у вигляді індивідуальних психологічних консультацій з метою оволодіння прийомами профілактики та подолання професійного стресу [30].



## MODERNÍ ASPEKTY VĚDY

*Spazek XXXIX mezinárodní kolektivní monografie*

Емоційно-вольовий компонент особистісної надійності суб'єктів підприємницької діяльності розглядаються О.К. Любчук, як структурні складові підприємницького потенціалу людини. Психоемоційний тонус включає емоційну стабільність та загальну врівноваженість; упевненість у собі та позитивну самооцінку; оптимізм, відсутність страху перед можливістю невдач; стресостійкість у складних ситуаціях, здатність витримувати значні нервово-психічні навантаження; здатність приймати відповідальні рішення в умовах дефіциту часу та інформації або пов'язані з ризиком. Вольова наполегливість проявляється у цілеспрямованості, у здатності до планомірної реалізації намічених стратегій, всупереч труднощам та перешкодам, у вольових задатках, опору зовнішнім впливам [31]. Емоційно-вольовий компонент розглядається у структурі підприємницької компетентності, який включає здатність розуміти власний емоційний стан у ситуації пошуку та реалізації бізнес-проектів; здатність гідно переживати відсутність результату, спроможність відкрито ділитися своїми почуттями й переживаннями; цілеспрямованість; витримку та володіння собою у ситуаціях невизначеності.

Емоції та почуття відіграють особливе значення у практичній професійній діяльності сучасного підприємця. Вони збагачують відображення неупередженої реальності суб'єктами підприємницької діяльності і здійснюються у зв'язку з уподобаннями, схильностями, інтересами і актуальними мотивами до діяльності, та є регуляторами їх енергійності. Робота з різними за віком, інтересами, рівнем культури чи вихованості людьми викликає необхідність пом'якшення чи маскуванню деяких рис власного характеру, обумовлених певним типом темпераменту. Таке регулювання характеру потребує твердої волі, зусилля над собою. А це передбачає наявність у структурі характеру таких рис як уміння володіти собою, великодушність, стриманість.



Відчуття вважається необхідним проявом суті і свідомості підприємця. Від того, як він ставиться до об'єктів, до інших людей, власної справи, залежить на скільки буде успішною його діяльності. Властивою психологічною рисою емоцій вважається їх полярність. Будь-яка з них містить, очевидно, втілений позитивний або ж негативний відтінок, породжений ставленням підприємця до об'єкта, його необхідності, прагнень (приємне — неприємне, задоволення — незадоволення, радість — горе, симпатія — антипатія, любов — ненависть). Звичайно, протилежні почуття є несумісними в один і той самий момент. Тому важливе значення у професійній діяльності підприємця мають вольові якості: рішучість, витримка, прийняття своєчасного рішення, уміння володіти собою й керувати іншими людьми. Свої переживання, ставлення, стани підприємець виявляє у формі почуттів, які зовнішньо виражаються у його словах, інтонації, тембрі голосу, а також у міміці, жестах, пантоміміці. Тому вміння керувати собою реалізується, насамперед, у виразі обличчя, жестикуляції, мові.

Без сильної волі неможлива творча діяльність. Прагнення й рішення завжди неподільно пов'язані з практичною діяльністю й лише разом з нею утворюють єдиний вольовий акт. Останній завжди опосередкований розумовими процесами, уявленнями й думками, але вони безпосередньо пов'язані з емоціями й почуттями, що виникають у людини внаслідок емоційно забарвленого прагнення її до певних об'єктів, відображаючи предмети і явища об'єктивної дійсності, як цілі прагнень людини. Воля існує, таким чином, в єдності з її розумом і почуттями, вона становить перехід від мислення та емоцій до діяльності.

Вплив суспільства на розвиток особистості підприємця полягає у зміні не тільки культурних цінностей, а й у формуванні його надійності, емоційної зрілості, емоційного





## MODERNÍ ASPEKTY VĚDY

*Spazek XXXIX mezinárodní kolektivní monografie*

інтелекту, що призводить до процесу переоцінки цінностей фахівцями.

Емоційний інтелект є корисною навичкою підприємця, напрямком розвитку його здібностей, засобом забезпечення партнерських міжособистісних стосунків. Розвиток емоційного інтелекту підприємця прямо впливає на його самореалізацію, соціальну адаптацію та гармонізацію підприємницької організаційної культури. Це залежить, насамперед, від самої особистості підприємця, здатності вільно орієнтуватися у соціальному та економічному просторі, розуміти особливості розвитку й самореалізації, оволодівати інформацією. Емоційний інтелект сприяє пошуку рівноваги між розумом і почуттями підприємця, не дозволяє йому діяти під впливом емоцій і запобігає маніпулюванню з боку інших осіб. Також допомагає розвивати самосвідомість, самоконтроль, соціальну чуйність у взаєминах між опонентами, що позитивно впливає як на розвиток особистості підприємця так і на розвиток підприємницької організаційної культури у сучасному суспільстві [32].

Д.В. Люсиним уточнено складові емоційного інтелекту, які характеризують здатності до розуміння й управління емоціями. Так, у його теорії здатність до розуміння емоцій означає, що людина: може розпізнати емоцію, тобто, встановити сам факт наявності емоційного переживання у себе або в іншій людині; може ідентифікувати емоцію, тобто, встановити, яку саме емоцію відчуває вона сама або інша людина і знайти для неї словесне вираження; може розуміти причини, що викликали цю емоцію, й наслідки, до яких вона призведе. Здатність до управління емоціями означає, що людина може: контролювати інтенсивність емоцій, передусім, приглушати надмірно сильні емоції; контролювати зовнішнє вираження емоцій; при необхідності довільно викликати ту або



іншу емоцію. Здатність до розуміння і здатність до управління емоціями може розповсюджуватися й на власні емоції та на емоції інших людей. Таким чином, можна говорити про внутрішньо особистісний і міжособистісний емоційний інтелект (ВЕІ і МОІ відповідно). Ці два варіанти припускають актуалізацію різних когнітивних процесів і навичок, але мають бути пов'язані один з одним. Зазначені погляди стали підґрунтям для розробки Д.В. Люсиним опитувальника емоційного інтелекту «ЕmІn» [33].

На думку А.В. Костюка, емоційний інтелект має свою структуру, в основу якої покладено групи здібностей, зокрема, когнітивні, емоційні, адаптивні, соціальні, кожна з яких забезпечує відповідну функцію (табл. 9) [34].

Дж. Майер визначає емоційний інтелект як «сукупність інтелектуальних здібностей до обробки емоційної інформації» [35]. Емоційний інтелект є однією з форм прояву інтелекту, а саме виявлення його в емоційній сфері особистості. Він має емоційну зрілість. Емоційна зрілість, у свою чергу, відображає рівень адекватності емоційного реагування у певних умовах, враховуючи потреби та цінності суб'єкта.

До ознак формування, прояву та розвитку емоційної зрілості особистості можна включити стан емоційної сфери, відкритість емоційному досвіду, чутливість, усвідомленість важливості емоцій у житті, адекватність проявів емоцій, психологічне благополуччя (упевненість у собі, задоволеність життям), способи переробки емоцій (сублімація, гумор, творчість), уміння управляти власними емоційними переживаннями і власною поведінкою, процес соціалізації людини.



Таблиця 9.

### Структурно-функціональна схема емоційного інтелекту (за А.В. Костюком)

Група здібностей	Структурні компоненти емоційного інтелекту	Функції емоційного інтелекту
Когнітивні здібності	<ul style="list-style-type: none"><li>• сприйняття емоцій (ідентифікація емоцій);</li><li>• розуміння емоцій (усвідомлення емоцій, їх аналіз та встановлення зв'язків між ними)</li></ul>	Інтерпретативна функція – дозволяє людині продуктивно здійснювати розшифровування емоційної інформації (емоційні вирази обличчя, інтонації голосу тощо), що сприяє накопиченню та систематизації знань, формуванню власного емоційного досвіду
Емоційні здібності	<ul style="list-style-type: none"><li>• управління емоціями (вміння підтримувати позитивний модус емоцій)</li></ul>	Регулятивна функція – сприяє стану емоційної комфортності та забезпечує адекватність зовнішнього вираження емоцій людини.
Адаптаційні здібності	<ul style="list-style-type: none"><li>• управління емоціями в стресових ситуаціях (самоконтроль, вибір продуктивних подолаючих стратегій поведінки);</li><li>• самомотивація (здатність викликати та підтримувати емоції, які спонукають до діяльності)</li></ul>	Адаптивна та стресозахисна функції – полягають в актуалізації та стимулюванні психічних резервів людини в ускладнених життєвих ситуаціях
Соціальні здібності	<ul style="list-style-type: none"><li>• соціальна емпатія (здатність до співпереживання емоційного стану іншої людини);</li><li>• управління чужими емоціями (вміння впливати на емоційні стани інших)</li></ul>	Активізуюча функція – забезпечує гнучку спроможність до конгруентності в спілкуванні

Ці складові взаємопов'язані й доповнюють одна одну, а їхня сукупність може також визначити формування ряду напрямів, у яких відбувається розвиток емоційної сфери людини протягом усього життя: здатність розуміти, усвідомлювати власні емоції та емоції інших людей; здатність вербалізувати їх; здатність адекватно проявляти й виражати емоції й почуття у різних соціальних ситуаціях, враховуючи і суспільні норми вираження емоцій, і реальність самої ситуації, і власний емоційний стан; здатність сприймати власні емоції і нести за них відповідальність; здатність до емпатії; здатність природно, спонтанно виражати пережиті емоції у міміці, жестах, інтонації та ін. Виходячи з узагальнення вищевказаного, такі ознаки можуть бути представлені як певні



структурні компоненти: рефлексія емоцій, емоційна саморегуляція, емпатія, емоційна експресивність та прийняття власних емоцій.

А. Елліс, Р. Лазарус, А. Бек та інші, котрі є представниками когнітивно-емотивного підходу, вважають, що емоційні реакції людини, а також увесь її здоровий або невротичний спосіб життя залежить від основних ідей, переконань, ставлень та принципів. А тому емоційно зріла людина здатна розумно регулювати власні емоції. Це відбувається через заміну ірраціональних установок раціональними. Представники даного підходу вважають, що для емоційної зрілості притаманні:

1. Щастя, як мета життя. Людина розумна прагне до щастя й наодинці з собою, і у спілкуванні з іншими.

2. Довготривалий гедонізм. Емоційно здорові люди розподіляють задоволення таким чином, щоб мати його й у сьогоднішні і в майбутньому. Вони уникають отримання короткочасного задоволення, що є потенційно небезпечними за своїми близькими або віддаленими наслідками.

3. Самовизначення. Локус контролю особистості зміщується з зовнішнього вектора на внутрішній; емоційно здорова особистість прагне до встановлення та досягнення власних цілей.

4. Толерантність до невизначеності. Емоційно зріла особистість, перш за все, проявляє гнучкість свого мислення та поведінки, що дає можливість легкої адаптації та прийняття адекватних рішень у ситуації невизначеності.

5. Схильність до творчих пошуків. Творчі пошуки розглядаються як такі, що мають сенс та значення.

6. Турбота про власний добробут.

7. Соціальні інтереси. Для взаємодії з іншими емоційно зрілі особистості діють таким чином, щоб був гурт. Відповідно, вони поводять себе в них морально та захищають інтереси своїх груп.





## MODERNÍ ASPEKTY VĚDY

*Spazek XXXIX mezinárodní kolektivní monografie*

8. Гнучкість. Психологічно здорова особистість схильна дотримуватися плюралістичного та недогматичного світобачення.

9. Прийняття дійсності. Прийняття реальності такою, якою вона постає перед нами.

10. Готовність до ризикованих учинків.

11. Високий ступінь терпимості до фрустрації.

12. Емоційна відповідальність. Прийняття емоцій як єдності думок, почуттів та дій [36].

Формування компонентів емоційної зрілості пов'язано з внутрішніми (уродженими, індивідуально-типологічними, онтогенетичними) та зовнішніми (родинна соціалізація, соціальне середовище) чинниками.

Емоційна саморегуляція зумовлена як внутрішніми, так і зовнішніми факторами. Розвиток емоційної саморегуляції в онтогенезі розглядається як послідовний розвиток емоційних процесів, що зумовлений диференціацією якості емоцій; ускладненням об'єктів, що викликають емоційний відгук; зміною функціональної ролі емоційних процесів; розпізнаванням власних емоційних реакцій; розумінням емоційних реакцій інших людей; розвитком здатності регулювати емоції й їхнє зовнішнє вираження.

Отже, емоційно-вольова сфера суб'єктів підприємницької діяльності відображає внутрішній світ професіонала, систему сигналів, за допомогою яких фахівець демонструє своє ставлення до конкретних професійних ситуацій. Особливість емоційно-вольових процесів підприємців полягає у тому, що вони, безпосередньо, відображають зв'язок між мотивами діяльності та її реалізацією. У професійній діяльності підприємця емоційно-вольові процеси є найважливішим фактором регуляції процесів пізнання, обміну інформацією, встановлення комунікації. Емоційні реакції можуть створювати критичні конфлікти, ситуації, призводити до змін суспільного статусу. Проблема полягає у тому, що необхідно формувати у



підприємців уміння керувати своїми емоціями, зберігати високу професійну працездатність, здійснювати діяльність без напруженості у складних емоційних ситуаціях.

В емоційно-вольовій регуляції, як інтегральному процесі, що забезпечує ефективну соціальну взаємодію й діяльність в умовах психологічних труднощів на шляху досягнення мети, вольова регуляція діяльності здійснюється за безпосередньої участі емоцій, які служать одним із найважливіших джерел, що допомагають усвідомленню регуляторних процесів, і, таким чином, є найважливішим ресурсом, що підтримує саму основу вольової регуляції, а саме її усвідомленість, рефлексивність, довільність. Соціальна взаємодія є джерелом формування емоційно-вольової регуляції. У свою чергу емоційно-вольова регуляція впливає на параметри соціальної взаємодії, у тому числі на її надійність.

Будучи суспільною за своїм характером, підприємницька діяльність спрямована на задоволення суспільних потреб. Але підприємець приймає на себе майновий ризик не з благодійних мотивів. Виражений у прибутку матеріальний інтерес - спонукальний мотив підприємницької діяльності. Щоправда, треба мати на увазі, що не усілякий прибуток є результат підприємництва. Він виступає таким лише у тому випадку, коли є результатом кращого використання факторів виробництва. Тому різного роду рентні прибутки, відсотки на капітал не можуть розглядатися в якості прибутків від підприємництва. У реальній дійсності підприємницький прибуток представляється у формі економічного прибутку, що виступає безпосередньою формою мотивації підприємництва.

Отже, управлінець-господарник-підприємець прагне до забезпечення стабільних умов для реалізації й розвитку своєї підприємницької функції. З цього боку його завдання полягають в урівноваженні різновекторних сил, що дозволяють ефективно здійснювати підприємницьку функцію у довгостро-



## MODERNÍ ASPEKTY VĚDY

*Spazek XXXIX mezinárodní kolektivní monografie*

ковій перспективі. У той же час, реалізуючи функцію власника, він повинен забезпечити найбільшу прибутковість від застосованих ресурсів, що виявляється у максимізації прибутку. Вирішення цього протиріччя може мати самі різні форми, але всі вони, врешті-решт, зводяться до забезпечення прийнятної норми прибутку. Задоволеність прибутком означає не що інше, як компроміс між різними сторонами підприємницької функції, яка межує між економічними та психологічними векторами розвитку суб'єктів підприємницької діяльності.

Стосовно розвитку рівня особистості, реалізація соціально-психологічних функцій проявляється, насамперед, у задоволенні потреб, у першу чергу, самих підприємців (у забезпеченні стабільності; у визнанні; у розвиткові творчого, інноваційного потенціалу; у самореалізації свободи, незалежності та ін.). Це також залежить від того, на яких засадах здійснюється підприємницька діяльність: чи має вона позитивну, інноваційну, партнерську спрямованість, чи носить «експлуатаційний» характер, у процесі якого будуть реалізуватися лише мотиви «наживи». Наприклад, високий рівень мотивації досягнення і творчого потенціалу підприємців активно сприятиме реалізації ними не лише соціально-економічних, але й соціально-психологічних функцій підприємництва, які стосуються визнання, самореалізації особистості тощо.

Глибинний зміст мотиваційного процесу, його природа обґрунтовані суспільним буттям людини, системою суспільних відносин, так як особистість є як суб'єктом, так і об'єктом соціальних впливів. Суспільство здатне встановлювати відповідні способи й умови задоволення потреб особистості, обмежувати деякі з них. Ще з ускладненням соціальної організації і збільшенням значення становлення суспільства трапляється складання нових мотивів, а деякі мотиви, навпаки, стають неактуальними у нових критеріях. Тому при дослідженні мотивації підприємницької діяльності слід враховувати і



психологічні, і соціальні аспекти цього явища. Тобто, крім потреб, мотивів, психологічних властивостей особистості підприємця та його самосвідомості, слід дослідити систему цінностей та ціннісних орієнтацій, соціальних норм, особливостей менталітету, соціальних очікувань та установок стосовно підприємницької діяльності. Потреби, інтереси, цінності – це основні складові мотивації. Вони пронизують усі сфери суспільного життя, усі соціальні взаємини. Тому вони є загальними поняттями для всієї сукупності суспільних наук. Але кожна з них торкається цієї проблематики або більшою, або меншою мірою. Виходячи з того, що трудова поведінка підприємця, а отже і його мотивація, вкрай складне явище, адже в ній органічно переплітаються об'єктивне та суб'єктивне, загальне й особливе, соціальне, економічне, морально-психічне й біопсихічне, вольове й емоційне, свідоме та несвідоме [20]. Важливою властивістю підприємництва є невизначеність результатів його діяльності, ризикованість дій. Це надає певну жорсткість способам досягнення цілей, намаганням компенсувати ризик та невизначеність результатів діяльності.

Здатність кожного суб'єкта господарювання виявити свої підприємницькі інтереси значною мірою залежить від дії чинників, що визначають підприємницьку активність, зокрема, таких зовнішніх чинників, що блокують творчо-продуктивне підприємництво, зводять мотивацію до отримання прибутку за рахунок спекулятивних дій.

На значущість мотиваційно-споживчої сфери, зокрема, окремих із названих соціально-психологічних установок, для виникнення професійного стресу і вигорання вказують дослідження Л.М. Карамушки та Г.В. Гнускіної. У них окремі соціально-психологічні установки визначаються суттєвими чинниками, які обумовлюють вияв професійного вигорання у підприємців. До таких соціально-психологічних установок належать «орієнтація на результат», «орієнтація на свободу» та





## MODERNÍ ASPEKTY VĚDY

*Spazek XXXIX mezinárodní kolektivní monografie*

«орієнтація на владу», які впливають (негативно) на вираженість такої складової професійного вигорання, як «редукція особистих досягнень», тобто їх вплив є «частковим». Разом з тим такі соціально-психологічні установки, як «орієнтація на альтруїзм» та «орієнтація на егоїзм» впливають «комплексно» на професійне вигорання, тобто на всі його складові («емоційне виснаження», «деперсоналізацію» та «редукцію особистих досягнень»), при цьому в одних випадках негативно (при дії «орієнтації на альтруїзм»), а в інших – позитивно (при дії «орієнтації на егоїзм»). Також слід зазначити, що деякі соціально-психологічні установки («орієнтація на процес», «орієнтація на працю» та «орієнтація на гроші») не є «чуттєвими» до професійного вигорання, тобто їх наявність або відсутність у підприємців ніяким чином не впливає на вираженість даного феномена [37].

Для надійної, високоефективної, успішної діяльності суб'єктів підприємницької діяльності мотивація повинна мати певні характеристики: розвиненість мотивів даної діяльності; достатня сила мотивів; стійкість мотивів; певна ієрархія мотивів; певна структура мотивації. Так, найактуальнішими та найважливішими для вітчизняних підприємців виявилися мотиви, що стосуються комерційного успіху. В ієрархії мотивів вони посіли перше місце. Це простежується не лише на етапі приходу до підприємницької діяльності, але й на етапі її стабілізаційної діяльності. Що стосується другого та третього місця в кожній з ієрархій мотивів, то тут посідають мотиви свободи й незалежності і мотиви ініціативи й активності. На середніх позиціях в ієрархіях мотивів знаходяться мотиви самореалізації, інноваційності й ризику та соціальних контактів і групової належності. На останніх місцях в обох ієрархіях посідають, по перше, мотиви поваги й самоповаги і, по-друге, мотиви вимушеності. Звідси можна зробити висновок, що мотиви комерційного успіху та мотиви



свободи й незалежності є найбільш актуальними і затребуваними на рівні свідомості підприємців. Найменш представленими у свідомості підприємців є мотиви інноваційності й ризику, соціальних контактів і групової приналежності та мотиви вимушеності. Під час дослідження, проведеного Л.М. Карамушкою та Н.Ю. Худяковою, шляхом порівняння сили мотивів та структури мотивації підприємницької діяльності було з'ясовано, що мотивація підприємницької діяльності зазнає змін у процесі розвитку діяльності. Встановлено, що підвищують свою силу мотиви комерційного успіху, ініціативи й активності, самореалізації, соціальних контактів і групової належності. Водночас зменшується сила мотивів свободи й незалежності та мотивів вимушеності. Виявлено, що структура мотивації підприємницької діяльності у процесі розвитку фахової діяльності переважно змінюється у бік більшої специфікації і конкретизації. Так, більш специфічними й вузько спрямованими стають фактори «Прагнення комерційного успіху», «Прагнення поваги», «Вимушеність». Тобто, можна говорити про те, що мотиви комерційного спрямування виокремлюються і втрачають свою глобальність та смисловий зв'язок із якісним поліпшенням життя. Мотиви прагнення поваги й самоповаги конкретизуються і складають окрему зону у мотивації підприємницької діяльності. Мотиви вимушеності, що були пов'язані з готовністю пожертвувати самореалізацією на етапі стабілізації діяльності, вказують на діяльність «за звичкою» та побоювання змін. При цьому залишається вузько спрямованим фактор «Прагнення свободи й незалежності», що свідчить про окреме важливе місце відповідних мотивів. Водночас розширюється за своїм кількісним і смисловим навантаженням фактор «Прагнення інновацій і самореалізації». Таким чином, специфічність мотивів інноваційності, самореалізації, соціальних контактів і групової належності підприємцями у процесі розвитку діяльності не виокремлюється. Дані мотиви мають



## MODERNÍ ASPEKTY VĚDY

*Spazek XXXIX mezinárodní kolektivní monografie*

загальний смисл прагнення цікавого процесу діяльності [38]. Л.В. Проданова, О.В. Котляревський виділяють декілька мотиваційних принципів підприємницької діяльності. Основний з них – принцип споживання. Виробництво заради споживання відповідає людській сутності. Мотиваційний принцип лежить в основі системи матеріальних інтересів, яка включає відповідні мотиви, зокрема, максимізацію прибутку, накопичення капіталу, розширення ринків збуту. Всі мотиви цього порядку об'єднані одним інтересом – матеріальним, власністю в усіх її видах і формах. Це дає підставу вважати названий принцип базовим. На його основі можливо створити систему мотивів, яка постійно буде приростати, видозмінюватися відповідно до того, як змінюватиметься саме виробництво. Ґрунтуючись на аналізі мотиваційних концепцій, можна припустити ще один інтеграційний принцип – принцип активності. Загальною ознакою для мотивів цього порядку слугує те, що джерело мотивації знаходиться у психології особистості, закладеній у самій людині. Третім провідним принципом мотивації підприємницької праці є принцип надійності. Процес формування мотивації до підприємництва складається з конкретних етапів, які у своїй послідовності й комплексності утворюють систему спонукальних чинників впливу на економічну поведінку індивіда за певних умов [39]. Алгоритм формування мотивації до підприємництва представлено на рис. 1.

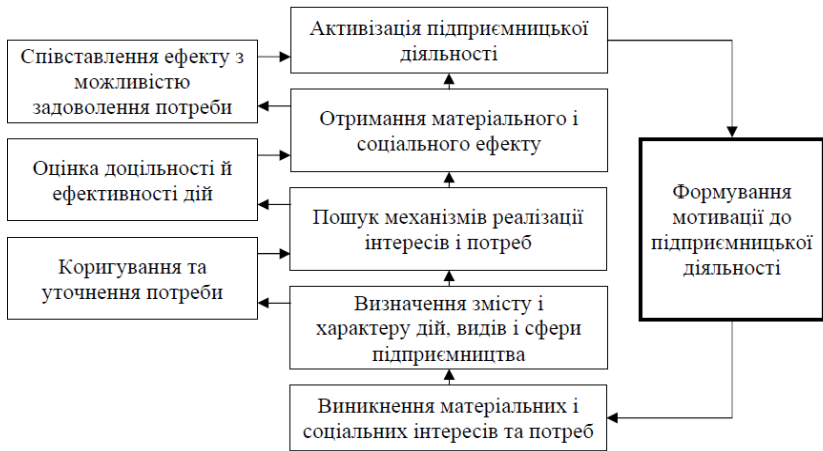

*Рис. 1. Алгоритм формування мотивації до підприємництва*

Особливостями мотиваційного механізму активізації підприємницької діяльності є специфіка його прояву у кожній економічній системі, його мобільність та змінність. Цим механізмом можна управляти з метою підвищення його ефективності чи навіть викликати до дії зовсім нові мотиви, які можуть з'явитися внаслідок зміни економічних умов тощо.

Незалежно від економічної системи мотиваційний механізм зберігає своє призначення – сприяння продуктивності праці. Форми мотивації праці змінюються залежно від соціально-економічних умов їх функціонування.

Це дає підстави говорити про припустимість застосування певних однакових методів, способів підвищення ефективності мотивації праці у різних економічних системах і про можливість використання як класичних, так і новітніх заходів щодо її організації у контексті забезпечення надійності, а саме - особистісної надійності суб'єктів підприємницької діяльності.

На прийняття рішення про започаткування підприємницької діяльності має вплив ряд чинників як внутрішніх, так і зовнішніх.





## MODERNÍ ASPEKTY VĚDY

*Spazek XXXIX mezinárodní kolektivní monografie*

Щодо мотивів, що спонукають людей займатися підприємництвом, то вони полягають у наступному:

1. Прагнення реалізувати свої винаходи або ідеї. Успішні у цій сфері, наприклад, були Г. Форд, Б. Гейтс та ін. Можливість створення власного бізнесу у тій чи іншій галузі притаманна багатьом, але далеко не завжди вона втілюється у життя через відсутність необхідних умов.

2. Незадоволення своїм соціальним і матеріальним становищем. Незадоволення собою й бажання домогтися всього власними силами примушує випробувувати свої здібності у різних галузях.

Якщо перший мотив психологи називають позитивним, то другий - негативним. Негативно мотивованих підприємців ще називають «підприємці за примусом», бо вони відчули розчарування в інших видах діяльності і здатні змінити професію, вид діяльності. Значного успіху досягають далеко не всі, тому що не мають спеціальних знань або необхідних рис характеру.

3. Бажання визначитися, задовольнити свою здорову честолюбність. Вирішуючи займатися підприємництвом, людина мріє про славу, пошану та матеріальний добробут. Багатство є тільки одним із засобів виділитися.

У ділових людей на Заході, які звикли до достатку, цей мотив істотно трансформований. Для них капітал виступає як засіб організації своєї самостійної справи та досягнення незалежності. Багато заможних людей на Заході ведуть скромний, аскетичний спосіб життя та напружено працюють.

4. Задоволення особистих потреб у лідерстві. Підприємець - це незалежна за характером людина, схильна до самостійності та свободи. Будь-якій людині властива потреба самозатвердження, самовираження. Підприємець намагається проявити свої здібності у конкретній практичній справі, керуючи колективом, реалізуючи ідеї [40].



Для прийняття остаточного рішення про заснування власної справи, окрім внутрішніх, необхідні певні зовнішні спонукання: створення необхідних умов для діяльності підприємця, а також вплив з боку оточення, у результаті якого формується думка про престижність і вигідність підприємництва.

Сучасна підприємницька діяльність являє собою складне утворення, яке складається з комплексу взаємопов'язаних та інколи суперечливих сил, дій, тенденцій та мотивів.

Визначення механізмів і факторів, що здійснюють регулюючий вплив на діяльність і поведінку сучасного суб'єкта підприємницької діяльності, здійснюється через мотиваційний механізм.

Розглядаючи формування мотиваційного механізму у підприємницькій поведінці, слід брати до уваги три основні мотивуючі ситуації у контексті, що виконується: ситуацію «залучення до підприємництва», ситуацію «вибору інноваційного напрямку підприємницької діяльності», ситуацію «безпосередньої реалізації підприємницької діяльності».

Ситуація «залучення до підприємництва» передбачає визначення тих спонукальних причин, які змушують людину займатися підприємництвом. Вона, на відміну від інших ситуацій, найбільшою мірою знаходиться у центрі уваги, що зумовлено пошуком першопричин до підприємницьких дій і тих факторів, які обумовлюють вибір підприємництва як стратегії життєдіяльності.

Усю сукупність мотивів, пов'язаних з регулюванням поведінки потенційного підприємця у даній ситуації, можна розділити на такі три групи [41]:

- мотиви, спрямовані на отримання певних матеріальних благ;
- мотиви, пов'язані, передусім, з оцінкою зовнішніх обставин;
- мотиви суспільного характеру, орієнтовані на усвідомлення підприємцем необхідності принести користь суспільству,



а також готовність нести відповідальність за наслідки своїх дій та вчинків.

Стосовно другої ситуації – «вибору інноваційного напрямку підприємницької діяльності», то її формують мотиви, спрямовані на задоволення потреби у самоактуалізації та самореалізації; мотиви оцінки своїх можливостей та оцінки перспектив розвитку діяльності в обраній сфері підприємництва.

Третя ситуація – «безпосередня реалізація підприємницької діяльності» – визначається змістом дій, що виконуються, а також взаємодією підприємця із зовнішнім середовищем. У загальних рисах вона передбачає присутність мотивів, що регулюючим чином впливають на організацію:

- діяльності самого підприємця,
- спільної підприємницької діяльності,
- зв'язків із зовнішнім середовищем (рис. 2).

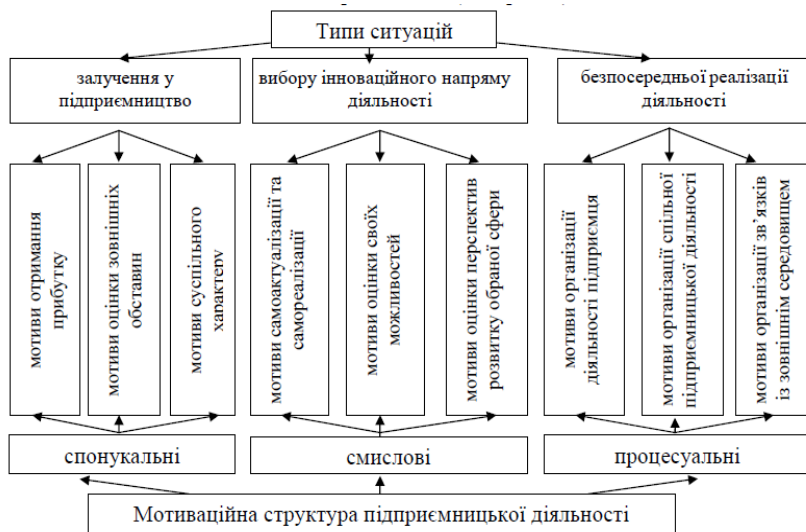

**Рис. 2.** Модель взаємозв'язку ситуацій підприємництва та мотиваційної структури підприємницької діяльності за О.М. Паламарчук



Як бачимо, три основні мотивуючі ситуації формування мотиваційного механізму у підприємницькій поведінці знаходяться у діалектичній єдності.

Отже, гармонійне поєднання у підприємницькій діяльності сукупності функціонально-інструментальних аспектів із соціальними та особистісно-психологічними:

- по-перше, сприятиме відкриттю все нових і нових можливостей самореалізації суб'єкта діяльності та його творчій перебудові;

- по-друге, забезпечуватиме повноцінне функціонування як суспільства загалом, так і окремих соціальних інститутів, таких як сім'я, школа, держава, релігія, культура та інше [42].

Треба також зазначити, що підприємець органічно потребує постійного самовдосконалення. Це дуже важливо для нього, бо самовдосконалення досягається шляхом порушення рівноваги у взаємодії з оточуючим середовищем, що є спонукальним моментом у його ефективній професійній діяльності.

Слід відмітити, що розвиток особистісної надійності підприємців залежить від мотивації, як процесу спонукання людини до здійснення певних дій та вчинків, що є складним актом. Щодо мотиваційного компоненту особистісної надійності підприємця, то він є домінантним, важливим, без якого неможлива ефективна підприємницька діяльність.

Інформаційне суспільство і перехід людства до нього викликало у першому значні процеси. Це зумовило об'єднання й культурну інтеграцію в усіх сферах життя, а також глобалізацію в її екологічному, соціальному й інформаційному вимірах. Такі трансформації призвели до змін усю систему цінностей суспільства. Перш за все, це віддзеркалилося на особистості в усіх її проявах, у тому числі комунікативному.

Соціально-психологічна природа особистості реалізується в спілкуванні, сприйнятті, відтворенні реалії суспільного буття. У цілісній системі властивостей особистості найбільш важливими





## MODERNÍ ASPEKTY VĚDY

*Spazek XXXIX mezinárodní kolektivní monografie*

вважаються комунікативні якості та вміння, так як власне життя і особистісне становлення людини вважається всеосяжною комунікацією (мова йде про спілкування в широкому сенсі).

Комунікація (лат. — спілкуюсь з кимось) — діапазон зв'язків і взаємодій, які уможливають конкретні або ж опосередковані контакти та становлять сутність суспільних відносин, здійснюючи регуляцію суспільного процесу через ціннісне ставлення до нього, обмін інформацією, співпереживання, взаєморозуміння, сприймання, відтворення, вплив групи на людину або ж однієї людини на іншу.

Соціально-психологічний підхід до розвитку особистості у соціумі базується на усвідомленні комунікативного життя індивіда: його спілкування із собою; іншими індивідуумами; із світом. У процесі комунікативного життя реалізується комунікативний потенціал особистості через згоду (незгоду), усвідомлення (нерозуміння), рефлексію (лат. reflexio — звернення назад, самопізнання), емпатію (грец. empatheia - жалість, співпереживання), довіру, прихильність, атракцію (лат. attractio - тяжіння) та інші. Соціалізація особистості за межами комунікації, без співпраці і діалогу, без взаємодії і сприйняття людьми один одного не можлива. Мова йде про широкий спектр комунікативних знань, умінь і здібностей, соціально-психологічну компетентність і комунікабельність, якими повинен бути наділений підприємець і які вважаються важливими атрибутами підприємницької діяльності.

Далі розглянемо особливості підприємницької діяльності, які стосуються її як діяльності суб'єкт-суб'єктного спрямування, тобто діяльності, яка стосується, безпосередньо, спілкування та взаємодії із людьми та може обумовлювати виникнення професійного вигорання і зниження особистісної надійності підприємців. Так, на перших кроках створення власної справи підприємець виступає менеджером, тобто, він активно бере участь у формуванні цілей фірми чи організації,



якою керує чи створює. Важливою особливістю роботи менеджера вважається спілкування і взаємодія з людьми, вміння втілити у життя задуми, ідеї, плани (як адміністративного, так і соціально-психологічного напрямку), при цьому застосовуючи різні стилі управління (авторитарний, демократичний, ліберальний) та обираючи різноманітні форми спілкування (індивідуальні консультації, ділові наради та ін.) [43]. Це потребує значних інтелектуальних та емоційних зусиль від підприємців. При цьому роль «менеджера» має гармонійно і гнучко поєднуватися з іншими ролями («власника», «юридичної особи» та ін.). Також, підприємцю потрібно постійно спілкуватися з партнерами по бізнесу, бути здатним успішно вести ділові переговори, які можуть здійснюватися за такими напрямками діяльності: з приводу закупівлі товару; з приводу визначення ціни товару; з приводу визначення кількості і якості товару; з приводу продажу товару (надання послуг); з приводу оренди торгових приміщень; з приводу отримання та оформлення кредиту та ін. Окрім того, ділові переговори потрібно вести з різними категоріями партнерів: з виробниками товару; з постачальниками товару; з клієнтами; з банкірами та іншими підприємцями; з партнерами по бізнесу; з конкурентами; з контролюючими органами; з представниками реклами тощо. При цьому слід враховувати, що в одних випадках вони можуть здійснювати більш «паліативно» (дроблення пропозицій; постійне здійснення поступок протилежній стороні; орієнтація на дружелюбність; уникнення конфронтації там, де це потрібно тощо), в інших – більш «жорстко» (наполегливість у відстоюванні своєї позиції; застосування тактичних прийомів, щоб увести противника в оману стосовно істинної мети; здійснення незначних вчинків, необхідних для ведення переговорів тощо). Слід брати до уваги й те, що діяльність підприємця здійснюється в умовах конкурентного середовища, яке передбачає спілкування (пряме



## MODERNÍ ASPEKTY VĚDY

*Spazek XXXIX mezinárodní kolektivní monografie*

чи опосередковане) зі своїми конкурентами, зокрема, реалізацію агресивної конкуренції. Це також обумовлює підвищену напруженість роботи підприємців [37].

Певною мірою вміння організовувати та підтримувати професійну комунікацію виявляє конструктивну професійну позицію фахівця – таку, що є сформованою на основі усвідомлення певних цінностей (активності в діяльності, результативності, поваги до інших, небайдужості, прагматизму тощо). Ціннісне ставлення до професійної комунікації є компонентом ціннісно-змістової сфери особистості, що позитивно віддзеркалює систему цінностей комунікативних знань і визначає цілеспрямовану діяльність фахівця щодо їх засвоєння, розуміння необхідності пізнання самого себе як комунікативної особистості (своїх переваг і недоліків), усвідомлення етичних норм і правил комунікативної взаємодії засобами вербальної, невербальної, комп'ютерної комунікації, здійснення експертизи власних комунікативних дій і прийнятих рішень.

Сучасний фахівець є залученим не лише у стандартні види комунікації, але й повинен уміти працювати в умовах віддалених комунікативних систем (усі види Інтернет-комунікацій). Професійна комунікація, яка здійснюється в такий спосіб, набуває рис соціальної спрямованості, оскільки дозволяє більшою мірою ефективно відшукувати клієнтів, здійснювати непряме (опосередковане) за професійною метою спілкування через соціальні мережі, а значить – поповнювати комунікаційні зв'язки, застосовуючи всі можливі засоби вербального комунікативного впливу на особистість. Важливості при цьому набувають уміння фахівця здійснювати маніпуляцію свідомістю комуніканта й убезпечувати себе від агресивної зворотної комунікації. Звісно, що для досягнення професійних цілей не завжди будуть використовуватись чесні способи комунікативної поведінки, а отже, ціннісна система



фахівця також набуватиме рис маніпулятивної доцільності. Таким чином, професійна комунікація є чинником перегляду ціннісної системи особистості й, на основі цього, розвитку і перетворення її професійної позиції.

Особистість є ієрархією різних зовнішніх і внутрішніх комунікацій, що динамічно утворюють нову якість — комунікативне ядро, комунікативний світ людини. Готовність людини до повноцінного міжособистісного спілкування є складним багатокомпонентним процесом, який зумовлює одночасний розвиток психіки індивіда у кількох взаємопов'язаних напрямках. Головне в ньому — формування гуманістичного комунікативного ядра особистості, яке передбачає сприйняття людини як найбільшої цінності. Отже, забезпечення учасників взаємодії комунікативними знаннями, формування у них комунікативних умінь і навичок є необхідною складовою розвитку і становлення особистості, її життя і функціонування в мікро- і макросистемах, що є важливим для розвитку особистісної надійності підприємців.

У широкому розумінні соціально-психологічна природа особистості підприємця може бути охарактеризована як певний ступінь єдності комунікації та особистісних властивостей індивіда. Ступінь цієї єдності свідчить про певний рівень сформованості комунікативних можливостей особистості. Це положення конкретизується в умінні особистості розв'язувати проблеми життя й діяльності засобами спілкування, у трансляції своїх знань і досвіду учасникам взаємодії, у способах організації стосунків на різних рівнях, у системі соціально-психологічного забезпечення саморозвитку тощо. Таке тлумачення комунікативної (соціально-психологічної) природи особистості виводить на психологічну та соціальну основи її розвитку, на співвідношення внутрішнього й зовнішнього, об'єктивного і суб'єктивного, індивідуального й соціального у ньому. Отже,





## MODERNÍ ASPEKTY VĚDY

*Spazek XXXIX mezinárodní kolektivní monografie*

комунікацію розглядають як соціальну та психологічну властивість, як атрибутивну якість особистості.

Соціально-психологічна природа особистості підприємця передбачає розуміння розвитку її надійності як комунікативної життєдіяльності, у процесі якої відбуваються зовнішні і внутрішні конфігурації, розвивається комунікабельність, реалізуються елементи комунікативного потенціалу.

Комунікативний потенціал особистості – це єдність трьох його складових:

- комунікативні властивості особистості, що характеризують розвиток потреби у спілкуванні, ставлення до способу міжособистісної взаємодії;

- комунікативні здібності, тобто, здатності володіти ініціативою у спілкуванні; проявити активність; емоційно відгукуватися на стан партнерів по взаємодії; сформувати й реалізувати власну індивідуальну програму взаємодії, здатності до самостимуляції й до взаємної стимуляції у спілкуванні; комунікативна компетентність, тобто, знання норм і правил міжособистісної взаємодії, а також здатності давати соціально-психологічний прогноз комунікативної ситуації, в якій належить спілкуватися; соціально-психологічно програмувати процес спілкування, спираючись на своєрідність комунікативної ситуації; «вживатися» у соціально-психологічну атмосферу комунікативної ситуації; здійснювати соціально-психологічне управління процесами спілкування у комунікативній ситуації;

- комунікативний потенціал особистості — це притаманні особистості об'єктивні й суб'єктивні комунікативні можливості, які реалізуються як свідомо, так і стихійно та є внутрішнім резервом індивіда. Комунікативний потенціал особистості підприємця утворюють: комунікативні можливості, комунікативні сили індивіда, які можуть бути використані особистістю у конкретній формі спілкування;



психологічні властивості й можливості, набуті у реальних умовах спілкування і взаємодії з іншими людьми; комунікативні можливості подальшого розвитку. Він є не статичною, а динамічною організацією, тобто такою, що розвивається (або навпаки), системою властивостей і здібностей, яка формується у спільній діяльності з іншими людьми, реальному спілкуванні з ними. Це система форм, засобів, шляхів інтеграції власної діяльності з діяльністю інших, власної особистості з особистостями інших, специфічний комплекс особистісних якостей і особливостей, своєрідна індивідуальна «історія участі особистості» у спільній діяльності [44].

Комунікативні властивості особистості підприємця є її потенційними можливостями, які зумовлюють ефективність спілкування, вимірюють ступінь сили участі у соціально-психологічному відображенні соціальної реальності, глибину й повноту входження у процес взаємодії, повноцінність контакту. Вони характеризують особистість крізь призму її можливостей як конкретного й реального учасника спільної з іншими людьми діяльності, визначають ефективність цієї діяльності. У особливих видах діяльності та у специфічних ситуаціях спілкування, що пред'являють особистості високі вимоги, ці властивості виступають як внутрішні резерви особистості. Йдеться про особливо відповідальну публічну, багатопланову роботу та емоційно напружені, конфліктні обставини.

За відсутності умов для реалізації комунікативного потенціалу відбувається зниження потенційних можливостей індивіда, руйнування його статусно-рольової актуалізації у соціальній групі, втрата відчуття соціальної реальності, деперсоналізація та ізоляція. Потенційні комунікативні можливості особистості формуються як бажання індивіда самовиразитися, самоутвердитися, оптимізувати процес соціально-психологічного відображення з огляду на свої індивідуальні психофізіологічні, соціально-психологічні властивості.



## MODERNÍ ASPEKTY VĚDY

*Spazek XXXIX mezinárodní kolektivní monografie*

Базову структуру комунікативного потенціалу утворює потреба у спілкуванні, яка трактується і як самостійна специфічна установка особистості на спілкування із собою подібними, і як міжособистісне тяжіння, і як уроджений інстинкт спілкування, уроджене прагнення до афіліації (англ. affiliate — приєднати; намагання людини бути у товаристві інших людей) тощо. Безпосередньо з цією потребою пов'язана комунікабельність особистості — вираження потреби у спілкуванні, у налагодженні соціальних взаємин, вибіркоставлення до людей та використання форм і засобів комунікації [45].

Комунікативна установка виступає одним із соціально-психологічних аспектів процесу комунікації, вивчення якого дозволить краще розуміти закономірності комунікативної поведінки людини і сприятиме організованому управлінню особистості власною поведінкою у міжособистісному спілкуванні. Комунікативна установка особистості являє собою готовність реагувати на ті чи інші типи партнерів по взаємодії певним чином, що обумовлено наявними в неї досвідом спілкування, оцінками й переживаннями їх сутності, поглядів і поведінки. Комунікативна установка передбачає також деяку готовність, активність певної спрямованості у процесі комунікативної взаємодії, поєднуючи у систему елементи ситуації спілкування з минулим досвідом людини, ініціюючи при цьому певний хід міркування і дій.

Комунікативні установки мають потужний інформаційно-енергетичний заряд. Енергетикою пронизаний кожен компонент установки: 1) знання про конкретні типи партнерів - можуть бути істинними, сумнівними або помилковими; 2) переживання досвіду спілкування з конкретними типами партнерів - бувають глибокими, неглибокими або досить поверхневими; 3) оцінки конкретних типів партнерів - виглядають позитивними, нейтральними або негативними; 4) спонукання, тобто прагнення



висловити установки до конкретних типів партнерів - проявляються, маскуються або придушуються особистістю у собі.

Чітка комунікативна установка, адекватні способи її актуалізації з урахуванням особливостей професійної ситуації (професійні цілі, мотиви, завдання) є запорукою надійного виконання суб'єктами підприємницької діяльності одного з видів професійної діяльності, а саме комунікативно-соціального. Його зміст охоплює компоненти особистісної надійності підприємця: ціннісно-смысловий (гуманне ставлення до людей, суспільства, цінність співпраці з іншими); поведінковий (досвід володіння навичками взаємодії з людьми, вміння працювати у колективі); мотиваційний (формування стимулюючого механізму ефективного використання трудових, інформаційних, інтелектуальних ресурсів); емоційно-вольовий (самовладання, толерантність у спілкуванні й поведінці, емоційна зрілість); когнітивний (володіння знаннями з психолого-педагогічних особливостей спілкування та комунікації у підприємницькій, управлінській діяльності).

Динамічний характер комунікативного потенціалу сприяє розвитку або ж гальмуванню комунікативних якостей і можливостей особистості, висуває до них найвищі запити з реалізації внутрішніх комунікативних резервів, за переведення їх із потенційних в актуальні. Даний процес вважається становленням стійких комунікативних зв'язків людини, які сприяють налагодженню інформаційного обміну, взаємовпливу, сприйняттю і відображенню соціальних взаємин. Успішність реалізації комунікативного потенціалу особистості визначають: розуміння значущості комунікативної роботи, комунікативних знань і вмінь у комунікативному житті людини; пізнання особистих комунікативних ймовірностей і комунікативних індивідуальностей інших членів спілкування; постійне поповнення пізнання у теорії і практиці спілкування.





## MODERNÍ ASPEKTY VĚDY

*Связек XXXIX mezinárodní kolektivní monografie*

Методи реалізації цього процесу різноманітні. Вони мають усі шанси бути прогресивними і регресивними, насиченими або ж екстенсивними, індивідуалізованими або ж деіндивідуа-лізованими, розгортатися гармонійно або ж дисгармонійно. Будучи психологічно і соціально детермінованим, процес полягає у накопиченні нових потенційних комунікативних можливостей, розширенні і поглибленні зв'язків особистості із суспільством. Присутність у ньому ознак системи дозволяє його моделювати.

Ефективність становлення комунікативних якостей людини знаходиться у залежності від її взаємодії з групою і в групі, від персональних психічних індивідуальностей членів комунікативного процесу, вибіркості взаємин, якості вибору, рівня групової сумісності тощо. Спілкування при цьому є умовою доцільної взаємодії людини з соціальним оточенням і внутрішньою характеристикою психічної активності особистості. У структурі особистості комунікативні якості вважаються її інтегральними ознаками, з допомогою яких виконується зв'язок особистості з суспільством, соціально-психологічне сприйняття і віддзеркалення нею суспільних відносин і реалій життя, підтримуються контакти між людьми. За допомогою спілкування індивідуум «входить» у ментальну сферу співрозмовника, в коло його активності. Учасники комунікативного процесу постійно перебувають у соціокультурному та етнопсихологічному просторі спілкування, який утворюють культура особистості, стійкі характеристики стилю взаємодії, традиції, норми, правила, позиції, ролі тощо.

Культура особистості — сукупність соціальних норм і цінностей, якими індивід керується у процесі практичної діяльності, реалізуючи свої потреби й інтереси у взаємодії з соціальним оточенням. Комунікативна функція культури забезпечує спілкування людей.

Соціокультурний, етнопсихологічний контекст розвитку соціально-психологічних властивостей особистості, який впливає



на розвиток особистісної надійності підприємців, виявляється в певній позиції індивіда, його ціннісно-емоційному ставленні до політичних, економічних, соціально-психологічних явищ і процесів; у специфіці національних установок, культури ділової взаємодії, норм, традицій, що відображають волю активність людини, яка належить до певної етнічної спільноти, її переконання, ціннісні орієнтації, погляди, принципи й інтереси [46].

Отже, в підприємницькій діяльності важливе значення має чітка комунікація, яка є запорукою надійного виконання підприємцями свого професійного обов'язку, своїх функцій, свого призначення у суспільстві. Якісна комунікація прямо пропорційно корелюється із професійною надійністю суб'єктів підприємницької діяльності.

Перехід України до ринкових відносин вимагає у сучасних умовах розвитку суспільства значної роботи з підготовки ділової людини – особистості з розвинутим культурно-моральним, творчим потенціалом та економічним мисленням. Особливе значення у суспільстві мають середній та малий бізнес, підприємництво яких є нове, адекватне сучасним реаліям явище суспільного та господарського життя, котре має значний потенціал. Середній та малий бізнес надає ринковій економіці гнучкості, мобілізує фінансові, трудові та виробничі ресурси, вирішує багато соціальних проблем ринкового господарства і є джерелом нових робочих місць.

Одним із самих перспективних напрямків розвитку економіки нашої країни є підготовка конкурентоспроможних виробників благ та послуг, котрі вміють управляти підприємством у складних умовах суспільства. Важливим структурним компонентом особистості підприємця є психологічна культура фахівця, яка дозволяє духовно усвідомлювати себе, бути надійним та успішним у бізнесі.

Звісно, культура – це те, що об'єднує окремих людей у спільне співтовариство, і це те, що пов'язує конкретну особу з суспільством. Це породжує необхідність аналізу підприєм-



## MODERNÍ ASPEKTY VĚDY

*Spazek XXXIX mezinárodní kolektivní monografie*

ництва як особливого соціокультурного феномена. Це обумовлено безперервним зростанням фонду наукових досліджень у психології у контексті розвитку творчих здібностей, економічного мислення, а також особистісних якостей підприємців, які сприяють ефективному управлінню бізнесом. Підприємці - одна з найбільш складних та найбільш значущих професій і, разом з тим, малодосліджених професійних груп, зокрема, через її значну зайнятість, статусність та певну закритість. Л.М. Карамушка та Г.В. Гнускіна проаналізували зміст професійного вигорання особистості та розкрили основні підходи його вивчення у підприємців. Вони дослідили сутність підприємницької діяльності та її психологічні особливості, які можуть зумовлювати виникнення професійного вигорання. Також вони показали зв'язок професійного вигорання: з особистісно-підприємницькими характеристиками підприємців (підприємницьким потенціалом, підприємницькими здібностями); з особливостями мотивації (соціально-психологічними установками); із змонтованістю у роботу організаційно-професійними та соціальними характеристиками підприємців [37]. О.В. Креденцер звернула увагу на психологічні умови підготовки підприємців до професійної діяльності у сфері торговельного бізнесу та теоретично обґрунтувала проблеми організаційної культури [47].

Успішність професійної діяльності впливає на особливості трудової мотивації, комунікативні, когнітивні та регулятивні якості підприємця. Ці характеристики обумовлюють вплив на поведінку особистості підприємця, на його відповідальність, продуктивність та ініціативність. У структурі особистості підприємця вчені виділяють рефлексивний, ціннісно-смісловий, орієнтаційний та пізнавальний компоненти, котрі дають особистості фахівця цілісне відображення об'єктивної дійсності і впливають на розвиток самосвідомості його, яка допомагає розуміти у соціальній взаємодії свій образ-Я, Я-реальне, Я-соціальне, Я-ідеальне [48].



Нові підходи до формування підприємницької діяльності передбачають не тільки пошук та оволодіння новими знаннями, постановку цілей, вибір цінностей, але й розкриття ділових здібностей особистості, її можливостей компетентного та відповідального виконання професійних соціальних ролей, продукування нових ідей, створення реальних передумов для саморозвитку. Безумовно, в будь-якому варіанті створення бізнесу є як плюси, так і мінуси. Одним з мінусів створення бізнесу разом з партнерами є те, що при цьому можливі конфлікти між ними. Це пов'язано з тим, що бізнес-партнери впливають на діяльність компанії. Своїми діями, а іноді і бездіяльністю, вони можуть завдати дуже непоправної шкоди бізнесу або навіть взагалі його зруйнувати. Тому важливим є не просто спільний бізнес-досвід, а й негативний досвід, який дає змогу пізнати бізнес-партнера у гострих проблемах фахової діяльності. Підвищена конкурентність викликає конфліктні ситуації і якщо заздалегідь позбавитися основних причин конфліктів між бізнес-партнерами, то вірогідність їх виникнення можна зменшити. Тому слід прислухатися до порад Р. Фішера, у котрого теж були конфлікти із колегами: *«Конфлікт сам по собі не є проблема, проблема в тому, що нам робити з нашими різницями. Кращий спосіб попередити конфлікт – не допустити його»*. Вочевидь, що негаразди, котрі виникли, спроможні навіть зруйнувати бізнес і тут постає проблема: як мінімізувати конфлікти між бізнес-партнерами і якими якостями вони повинні бути наділені. Можна довго перераховувати якості, котрі повинні бути у бізнес-партнерів, але, як показують дослідження, серед них слід звернути особливу увагу на *надійність* останніх (див. табл. 10).

Аналізуючи феномен надійності, можна стверджувати, що вона найбільш чітко проявляється у проблемних ситуаціях з партнерами й ефективно перевіряється у складних проблемних ситуаціях бізнесу. Насправді, така якість особливо відіграє важливе значення і для самої справи, і для співробітників компанії, і, особливо, у випадку з бізнес-партнерами.





*Таблиця 10.*

<i>Надійний – це той, хто втілює довіру, вірна людина [305].</i>	
1	<i>Надійність</i> – це обов'язкова умова для успішного бізнесу.
2	<i>Надійність</i> – це фінансова стабільність.
3	<i>Надійність</i> – це високий ступінь сталості.
4	<i>Надійність</i> – це здатність виконувати зобов'язання.
5	<i>Надійність</i> – це фундаментальність, порядність, відповідальність та старанність.

Найважливіші показники успіху бізнесу – стабільність, прогрес, процвітання, рух уперед. Це залежить не тільки від самої компанії, але й від оточуючого бізнес-середовища. Тому одними із найважливіших якостей, котрі цікавлять партнерів у соціальній взаємодії, – це їх надійність, взаємодовіра та чесність. Надійність підприємців уключає: пунктуальність, вірність та відповідальність, а що стосується компанії, то надійність оцінюється за її фінансову стабільність, ступінь стійкості, гарної репутації, взаєминами з партнерами та клієнтами (табл. 11).

*Таблиця 11.*

<i>Перевага надійності</i>	
1	<i>Надійність</i> у бізнесі дозволяє мати високу репутацію.
2	<i>Надійна</i> людина користується повагою та визнанням оточуючих.
3	<i>Надійність</i> дозволяє іншим людям бути впевненими в підприємця.
4	<i>Надійність</i> – це результат значної роботи людини над собою і часто продукує вірність своєму слову та своїм учинкам.

Шляхом розвитку і вдосконалення різних особистісних якостей надійність досягається, перш за все, через жорсткий самоконтроль, що відіграє найважливішу роль у бізнес-процесах. На розвиток професійної надійності впливають наступні компоненти:

- *обов'язковість* - уміння тримати дане слово, не підводити оточуючих, бути чесним перед собою й іншими людьми, що досягається, в першу чергу, бажанням бути саме таким підприємцем;



- *пунктуальність* - надійність оцінюється за пунктуальністю, бо ділова людина не повинна марно втрачати час у взаєминах із партнерами;

- *діловий підхід* - полягає в тому, щоб чітко оцінювати свої можливості у певних умовах і давати адекватні обіцянки з тих чи інших питань, проявляти вміння відмовити у чомунебудь, грамотно й конструктивно аргументувавши свою відмову. Тільки у тому випадку, коли будуть співставленні вигоди й втрати, підприємець може сформувавши діловий підхід;

- *вірність* – це прихильність людині, справі, компанії, що демонструє порядність і об'єктивність підприємця як особистості;

- *хороша пам'ять* – у підприємця існує необхідність тренувати пам'ять, якщо він через забудькуватість підводить своїх партнерів, то це негативно позначиться на його репутації.

Важливою характеристикою підприємця є успішність його професійної діяльності. В успішності професійної діяльності підприємців важливе значення має психологічна культура фахівця. Д. Мацумото розглядає культуру як важко вловиме, абстрактне поняття, яке значною мірою утворює основу нашого розуміння життя, що передається від одного покоління до іншого за формою ритуалів, традицій, матеріальної спадщини й поведінки. Культура – це набір програмованих реакцій, які людина засвоїла, щоб пристосовуватися у повсякденному житті до свого середовища й до інших оточуючих. Отже, культура є програмованим забезпеченням свідомості людини. Культура розглядається як специфічний засіб організації та розвитку життєдіяльності, поданої у продуктах матеріальної та духовної праці, у системі соціальних норм, традицій, духовних цінностей у суспільстві, а також ставлення людей до природи, взаємин між людьми та ставлення до самого себе. Слід звернути увагу на те, що культура пов'язує окремих людей у єдине співтовариство та взаємодію з суспільством і ці зв'язки багатомірні та багатозначущі [49].

Важливою складовою культури у людині є психологічна культура, яка проявляється у соціальній взаємодії й виступає



## MODERNÍ ASPEKTY VĚDY

*Spazek XXXIX mezinárodní kolektivní monografie*

внутрішньою складовою психології особистості. Оскільки психологічна культура є комплексним поняттям, то вона включає інформацію про закони функціонування психічного світу, способи та прийоми управління внутрішньою та зовнішньою активністю, що забезпечує збереження особистості. У той же час психологічна культура розглядається як набір психологічних якостей (тактовність, увічливість, пошана), які проявляються в поведінці; освіченість, ерудиція, інтелігентність; характеристика якісних станів (культура мови, культура побуту); відповідність поведінки нормам соціуму.

Розглядаючи психологічну культуру в загальнотеоретичному аспекті у межах системного підходу, В.Е. Турянська визначила її як багаторівневе соціальне утворення [50]. Цей підхід є універсальним і відображає значимість компонентів психологічної культури для розвитку підприємців та формування їх надійності. На основі цього підходу виділено для розвитку особистісної надійності наступні компоненти: досвід соціальної взаємодії, регулятивні, комунікативні, емоційно-афективні, рефлексивно-перцептивні, ціннісно-мотиваційні, когнітивні, вольові ( рис. 3).

Розглядаючи ці компоненти, слід відмітити, що для підприємців досвід соціальної взаємодії надає вміння проявити соціальну активність, емоційну стабільність, терпимість до колег. Це спонукає формувати вміння дипломатичності, розвивати інтелектуальні якості, соціальні стереотипи та установки. Розвиток емоційно-вольового компонента у підприємців формує доброзичливість, почуття гумору, емпатію, милосердя та власну гідність.

Підприємець у своїй професійній діяльності особливо приділяє увагу соціальним нормам та цінностям у суспільстві, що потребує формування порядності, надійності, справедливості, толерантності. Ці мотиваційно-ціннісні компоненти розвивають у підприємця самоповагу та моральність.



Важливе значення для суб'єктів підприємницької діяльності має регулятивний компонент психологічної культури, який розвиває вміння керувати своїм психологічним станом, розумом, психологічним здоров'ям, здатністю до саморегуляції поведінки у взаємостосунках з партнерами. Підприємцю важливо розвивати прогностичні вміння, здатність до ідентифікації, психологічну проникливість. Ці рефлексійно-перцептивні компоненти психологічної культури допомагають підприємцю формувати спостережливість та конгруентність.



**Рис. 3. Основні компоненти психологічної культури суб'єктів підприємницької діяльності**





## MODERNÍ ASPEKTY VĚDY

*Svazek XXXIX mezinárodní kolektivní monografie*

Робота підприємця пов'язана із значним обсягом інформації, яку необхідно сприймати, доказово переробляти, володіти мовною культурою та логічно викладати свої думки не тільки у спілкуванні, а й у роботі з документами та у взаємодії з організаціями у суспільстві, що потребує розвитку комунікативного компонента психологічної культури фахівців. Система професійних знань підприємців про людину й соціальну взаємодію з колегами, а також система уявлень фахівців про свій внутрішній потенціал, індивідуальні якості, схильність до творчості, креативності вимагає активно розвивати когнітивний компонент психологічної культури.

Можна стверджувати, що розвинена психологічна культура підприємця відображає суб'єктивний погляд у об'єктивній реальності, в яку включений він сам і що впливає на його дії й особистісний стан. Тому до найбільш важливих проблем у галузі економіки можна віднести розробку цілісних концепцій розвитку психологічної культури підприємців, що дозволяє формувати ділову особистість для суспільства. До змісту особистості підприємців має входити формування спрямованості особистості, їх інтересів, схильностей, мотивів діяльності. Поняття «ділова особистість» виступає при цьому як перспективна модель готовності людини до нового типу професійної підприємницької діяльності в умовах ринку.

Слід відзначити, що психологічна культура виступає соціально-психологічним механізмом ефективного розвитку підприємців і активної адаптації у соціумі, котре є умовою успішної взаємодії з оточуючими людьми у фаховій діяльності.

Для успішного розвитку суспільства необхідно виховання у його членів творчої активності, відповідальності за прийняття рішення, здатності до ризику, поваги до ділових партнерів, надійності зобов'язань. Ступінь розуміння людьми високої якості духовного й матеріального життя нерозривно пов'язана зі способами їх досягнення, з тими умовами, які



формують духовний стан людей, їх інтереси й потреби. У сучасній країні суспільство стикається з проблемою радикальної зміни всієї економічної культури, громадського менталітету, зміни стереотипів економічної поведінки й появи нових ціннісних орієнтирів.

Психологічна культура у розвинутому вигляді має високий рівень самоорганізації та самореалізації підприємців, і за допомогою розвинутої психологічної культури підприємець гармонійно враховує як внутрішні особистісні якості, так і зовнішні вимоги соціального життя та професійної діяльності. Це дає можливість розглядати психологічну структуру особистості підприємця з позиції системного підходу як ієрархічне системне утворення й новоутворення психіки особистості в аспекті культурного розвитку підприємців і в умовах їх соціальної взаємодії. Слід відмітити, що розвинута психологічна культура фахівця є результатом не тільки соціалізації особистості, а й її здатності проводити значну внутрішню роботу над собою щодо поєднання й гармонізації власних потреб з інтересами партнерів і соціумом.

Соціальна відповідальність бізнесу містить у собі наступні процедури і практики: 1) Організаційне управління; 2) Права людини; 3) Трудові відносини; 4) Етичну операційну діяльність; 5) Захист навколишнього середовища; 6) Захист прав споживачів; 7) Посилення корпоративної репутації на внутрішньому та зовнішніх ринках країни; 8) Створення механізму взаємозалежності: успіх бізнесу – податкові надходження – благодійність – охорона навколишнього середовища [51].

Становлення розвитку соціальної відповідальності бізнесу в Україні обумовлено його важливим впливом на досягнення економічних, соціальних та екологічних цілей, які стають рушіями подальшого розвитку. В той же час автономія та самостійність господарювання, креативний, творчий підхід до справи викликає необхідність вирішення цілої низки



## MODERNÍ ASPEKTY VĚDY

*Spazek XXXIX mezinárodní kolektivní monografie*

питань, які пов'язані з новим підходом до пошуку ринкових можливостей, урізноманітнення методики маркетингових досліджень, ефективним управлінням та використанням ресурсів, залученням інновацій та інвестицій. Успішне виконання такого кола питань значною мірою залежить від особистих якостей підприємця, його професійної культури, професіоналізму, вміння гідно представляти свій бізнес, з повагою до інших вести власну справу. Оцінка людських відносин, поведінки сучасного підприємця з точки зору її відповідності до загальноприйнятих цивілізованих норм втілюється у професійній етиці бізнесмена, культурі підприємництва.

Передусім підприємець, як особливий соціально-психологічний тип господарника, при втіленні своїх задумів, планів пов'язаний, безпосередньо, з людьми. Йому доводиться здійснювати управління підлеглими, мати справу з партнерами по бізнесу, налагоджувати контакти з представниками органів державного регулювання підприємництва, клієнтами, консультантами. Водночас слід урахувати, що підприємництво, як надзвичайно складний вид діяльності, має загальноприйнятні риси, притаманні будь-якій країні з ринковою економікою, та особливі риси, що відображають загальний стан суспільства, зрілість його економічних, юридичних та морально-етичних норм.

Важливе значення для розвитку особистісної надійності підприємців має питання професійної етики, що базується на етиці особистих взаємин, як у середині колективу, так і ззовні – зовнішній імідж організації, це безпосередньо пов'язано з тим, що етика формується ставленням як до матеріальних, так і нематеріальних цінностей.

Базисом професійної етики є такі складові, як етика та мораль. Таким чином, поняття «професійна етика» слід розглядати не лише з морально-етичного боку. Це і проблема управління, й економічна, і політична, і правова. Її вирішення



вимагає комплексного підходу, в якому мораль відіграє роль структуро творчого елементу [51].

Професійна етика, як сукупність соціально зумовлених моральних норм поведінки, впливає на мотиви поведінки особистості при виконанні нею своїх професійних обов'язків, спонукає її діяти певним чином у межах статутів, інструкцій, кодексів, установлених для даної професії. Професійна етика – це етика конкретних принципів, професійних правил та норм поведінки співробітників під час реалізації цілей, завдань, різноманітних програм та планів організацій, установ виробничої і невиробничої сфери, що забезпечують адекватну поведінку співробітника у бізнес-середовищі. Вона виявляється як на мікрорівні - це моральні взаємини в організації, так і на макрорівні - це моральні взаємини між суб'єктами господарської діяльності на сучасному ринку праці [52].

Сучасне формування професійної етики – це довгий та складний процес, обумовлений як факторами поведінки, так і загальними змінами у сфері економічної діяльності підприємництва й суспільства у цілому. Тому він залежить як від наявності нормативно-правової бази, її дієвості, так і від правильного застосування науки про поведінку людини, групи. З метою впровадження елементів професійної етики у бізнес-середовище виділено такі необхідні провідні умови:

- підтримка та заохочення існування у колективі різних точок зору на ті чи інші проблеми;
- високий ступінь та рівень міжособистісних відносин, прагнення до колективного вирішення існуючих рішень;
- виконання працівниками частини повноважень власного керівника, що сприяє підвищенню ступеня відповідальності, за що виконується робота;
- незвичайний та креативний спосіб мислення, який часто вважається джерелом інновацій у різних сферах діяльності сучасного підприємства [51].





## MODERNÍ ASPEKTY VĚDY

*Spazek XXXIX mezinárodní kolektivní monografie*

Розвиток психологічної та морально-правової культури особистості підприємця є важливим підґрунтям для розвитку надійності, яка досить високо цінується у сучасному цивілізованому світі бізнесових відносин.

Під впливом зовнішніх і внутрішніх детермінант особистісна надійність суб'єктів підприємницької діяльності може зростати або зменшуватися, вона залежить від актуального стану особистості, його індивідуальних особливостей і рівня підготовленості, тривалості виконання дій, ступеня їх складності, рівнів світогляду (ціннісні комплекси або парадигма мислення) та розвитку підприємливості як наскрізної компетентності. Особливості розвитку сучасного суспільства актуалізують потребу розвитку потенціалу емоційного компонента особистості підприємця для його ефективної соціальної адаптації та успішної самореалізації.

У сферах бізнесу особливо актуальним є розвиток емоційного інтелекту підприємців (не жахаються змін, усвідомлюють себе, чутливі, не перфекціоністи, гармонійні, допитливі, притаманне почуття комфортності), тому що лідери різних компаній стикаються з завданнями підвищення ефективності компанії в умовах кризи, впровадження змін і перетворень, і все це на тлі різкого прискорення темпів ділового життя. Підприємницька діяльність є не тільки професією, а й специфічним способом життя. У зв'язку з цим аналіз підприємця з точки зору його професійних знань, умінь і навичок повинен бути доповнений рефлексією підприємця як суб'єкта індивідуального життєвого шляху, носія певних мотиваційно-смыслових утворень і ціннісних орієнтацій, що відповідають суб'єктивній моделі економічного успіху. Професійна підприємницька діяльність є особливим способом вибудовування життєвого шляху, висуваючи при цьому особливі вимоги до розвитку суб'єктних характеристик людини, що пов'язані з ризиком, інноваціями й постійним саморозвитком, що активно впливає на розвиток особистісної надійності підприємців.



Підприємницька мотивація розглядається як згода власницької, управлінської та новаторської функції, що визначає поведінку суб'єкта підприємницької діяльності бізнесмена. Увага власника надихає бізнесмена до оновлення обігових коштів, поліпшення організації бізнесу. Як управлінець він намагається тримати під контролем становлення особистої справи, управляє окремими ланками або роботою у цілому. Підприємець-новатор виділяється високим креативним і розумовим потенціалом, можливістю генерувати ідеї під впливом внутрішніх спонукальних мотивів до самовираження, реалізації особистих ймовірностей.

Важливим системо утворюючим компонентом загальної гармонії особистості підприємця є психологічна культура, яка має широкий аспект загальної культури, культури праці й культури взаємодії у соціумі. Розвиток психологічної культури підприємців дозволяє впливати на їхні особистісні якості: когнітивні, комунікативні, емоційно-вольові, організаційні, соціально-регулятивні, мотиваційні, ціннісні ідеали та потреби. Тому при формуванні у підприємців психологічної культури активно розвивається надійність у стосунках з партнерами, успішність у бізнесі і значно підвищується їх конкурентоспроможність.

Таким чином, розглянуті компоненти є підґрунтям для активного, продуктивного та всеохоплюючого розвитку особистісної надійності підприємців, яка необхідна та вкрай важлива для входження українського бізнесу у цивілізований європейський ринок.

### **Список використаних джерел:**

1. Вудвуд В. Соціальне підприємництво: сутність та проблеми розвитку в Україні// Соціальна відповідальність: підприємство – регіон – країна: матеріали Всеукраїнської науково-практичної конференції (Краматорськ, 25 грудня 2015). Краматорськ, 2015. С. 44-46.



## MODERNÍ ASPEKTY VĚDY

*Свazek XXXIX mezinárodní kolektivní monografie*

2. Економічна соціалізація молоді: соціально-психологічний аспект /Заг. ред. В.В. Москаленко. Київ, 2008. 250 с.

3. Лантух І.В. Добročинність і добročинний соціальний маркетинг українського підприємництва// Науковий вісник Полтавського університету економіки і торгівлі. Серія: Економічні науки. 2010. № 5(44). С. 15-22.

4. Малєєв Д.В. Психологічні чинники розвитку професійної надійності працівників підрозділів превентивної діяльності Національної поліції України: дис. ... канд. псих. наук: 19.00.06/Харківський національний ун-т внутрішніх справ. Харків: Харк. нац. ун-т внутр. справ, 2016. 334 с.

5. Котик І.О. Надійність як складова етнонаціональної та соціокультурної свідомості особистості/ І.О. Котик. [Електронний ресурс]. Режим доступу: <http://biospace.nw.ru/bioethics/5/be5.htm>

6. Олексенко Р.І., Молодиченко В.В. Концептуальні пріоритети формування сучасної людини економічної// Гуманітарний вісник Запорізької державної інженерної академії. 2017. Вип. 70. С. 164-175.

7. Kotyк I.O., Sarychev S.V. Group reliability and personal reliability in the group// Problems of Modern Psychology: Collection of research papers of Kamianets-Podilskyi Ivan Ohienko National University, G.S. Kostyuk Institute of Psychology at the National Academy of Pedagogical Science of Ukraine/ scientific editing by S.D. Maksymenko, L.A. Onufriieva. Issue 32. Kamianets-Podilskyi : Aksioma, 2016. P. 245–265.

8. Осадчук О.Л. (2008) Системный поход к исследованию профессиональной надёжности педагога. - Режим доступа: [http://vernadsky.tstu.ru/pdf/2008/04g/07g\\_14.pdf](http://vernadsky.tstu.ru/pdf/2008/04g/07g_14.pdf)

9. Балл Г.О. Особистісна надійність у гуманістичному тлумаченні: психологічні, етичні та педагогічні аспекти// Професійна освіта: педагогіка і психологія: Польсько-український щорічник, IV. Київ; Ченстохова, 2003. С. 461–474.



10. Кононець М.О. Взаємозв'язок загальнопрофесійних, професійно-етичних і психологічних складових у структурі професійної діяльності підприємця// Вісник Національного технічного університету України «Київський політехнічний інститут». Філософія. Психологія. Педагогіка. 2012. № 3. С. 78-85. - Режим доступу: [http://nbuv.gov.ua/UJRN/VKPI\\_fpp\\_2012\\_3\\_14](http://nbuv.gov.ua/UJRN/VKPI_fpp_2012_3_14).

11. Дружилов С.А. Психология профессионализма. Инженерно-психологический поход. Харьков: Гуманитарный центр, 2011. 296 с.

12. Super D.E. Vocation development. N.Y., 1957. 340 p.

13. Шевченко Н.Ф. Професійна свідомість: специфіка психологічного явища// Вісник Харківського національного педагогічного університету ім. Г.С. Сковороди. Серія: Психологія. 2005. № 14. С. 98-106.

14. Кобець О.В., Лантух І.В. Психологічні особливості формування професійної надійності та професіоналізму суб'єктів підприємницької діяльності// Вісник Харківського національного університету імені В.Н. Каразіна: зб. наук. праць. Вип. 66. Серія «Психологія». Харків: Вид-во ХНУ ім. В.Н. Каразіна, 2019. С. 67-74.

15. Гриценко Д.О. Емоційний інтелект компанії: сутність та способи виміру. [Електронний ресурс]. – Режим доступу: [https://kneu.edu.ua/ua/confere\\_nce/conf\\_social\\_dev\\_ukr\\_12/section1/tez8/](https://kneu.edu.ua/ua/confere_nce/conf_social_dev_ukr_12/section1/tez8/)

16. Москаленко О.В. Розвиток ціннісно-сислової сфери у майбутніх фахівців технічного профілю: автореф. дис. ... канд. психол. наук: 19.00.07/ Національна академія педагогічних наук України, Ін-т психології ім. Г.С. Костюка. Київ, 2015. 20 с.

17. Чайка Г.В. Ціннісно-сислова сфера у кризові періоди розвитку особистості// Актуальні проблеми психології. 2015. Т. 9. Вип. 6. С. 93-101.

18. Проблеми психологічної герменевтики: монографія/ Інститут психології ім. Г. Костюка НАПН України; за ред. Чепелевої. Київ: Міленіум, 2004. 276 с.





## MODERNÍ ASPEKTY VĚDY

*Spazek XXXIX mezinárodní kolektivní monografie*

19. Тимошук Г.В. Теоретичні аспекти системи професійних цінностей економіста// Проблеми інженерно-педагогічної освіти. 2012. № 37. С. 345 – 349.

20. Лугова В.М., Єрмоленко Т.Ю. Соціально-психологічні аспекти мотивації підприємницької діяльності// Проблеми економіки. 2017. № 4. С. 296-301.

21. Коломієць Т.В., Кулаковський Т.Ю. Особливості когнітивних процесів суб'єктів підприємницької діяльності// Глобальні виклики педагогічної освіти в університетському просторі. 2017. № 3. С. 463-465.

22. Maslow A.H. Self-actualizing and Beyond. Challenges of Humanistic Psychology/ Ed. J.E.T. Bugental. New York: McGraw Hill, 1967. P. 279-286.

23. Кулаковський Т.Ю. Когнітивний підхід у вивченні феномену підприємця// Вісник Житомирського державного технологічного університету. Серія: Економічні науки. 2017. Вип. № 2 (80). С. 117-123.

24. Aquino K., Simon M., Houghton S.M. (2000). Cognitive Biases, Risk Perception, and Venture Formation/ M. Simon, S.M. Houghton and K. Aquino. Journal of Business Venturing. 2000. No. 15 (2). P. 113–134.

25. Barney J.B., Busenitz L.W. (1997). Differences Between Entrepreneurs and Managers in Large Organizations: Biases and Heuristics in Strategic Decision-making. Journal of Business Venturing. 1997. No. 2 (1). P. 9–30.

26. Kirton M.J., de Ciantis S.M. (1994). Cognitive Style in Organizational Climate// In M. J. Kirton (red.), Adaptors and Innovators: Styles of Creativity and Problem-Solving. - London, UK: Routledge. P. 72 - 90.

27. Коломієць Т.В., Кулаковський Т.Ю. Особливості когнітивних процесів суб'єктів підприємницької діяльності// Глобальні виклики педагогічної освіти в університетському просторі. 2017. № 3. С. 463-465.



28. Russo, J.E. and Schoemaker. P.J.H. (1992). Managing Overconfidence. Sloan Management Review (Winter). P. 7–17.

29. Brown J.D., Taylor S.E. (1988). Illusion and Well-being: A Social Psychological Perspective on Mental Health/ S.E. Taylor, J.D. Brown. Psychological Bulletin. 1988. 103 p.

30. Карамушка Л., Креденцер О., Филь Е. Психологические особенности подготовки предпринимателей к эффективной предпринимательской деятельности в новых социально-экономических условиях в Украине// Актуальные проблемы психологии, бизнеса и социальной сферы общества: теория и практика: сб. международных научных трудов. Рига, 2007. Т. 4. С. 140–171.

31. Любчук О.К. Проблема особистісного ресурсу для розвитку підприємницької діяльності в Україні // Вісник Приазовського державного технічного університету. Серія: Економічні науки. 2015. Вип. 30. С. 153-160.

32. Кузнецов М.А., Дюмідова Н.Ю. Емоційний інтелект як чинник психоемоційних станів студентів в умовах іспиту. Харків: «Діса плюс», 2017. 189 с.

33. Люсин Д.В. Новая методика для измерения эмоционального интеллекта: опросник ЭМИн// Психологическая диагностика. 2006. № 4. С. 3 – 22.

34. Костюк А.В. Емоційний інтелект та шляхи його розвитку// Науковий вісник Херсонського державного університету. Серія: Психологічні науки. 2014. Вип. 2(1). С. 85-89.

35. Mayer J.D., Salovey P. The Intelligence of emotional intelligence. Intelligence. 1993. V.17. № 4. P. 433–442.

36. Томаржевська І.В. Емоційна зрілість: теоретичний аналіз феномену// Людина, суспільство, політика: актуальні виклики сучасності: матеріали ІУ Міжнародної науково-практичної конференції (Одеса, 24-25 лютого 2017)/ за загальною редакцією д-ра політ. наук, професора Д.В. Яковлева. Одеса: Національний університет «Одеська юридична академія», 2017. С. 144-146.



## MODERNÍ ASPEKTY VĚDY

*Spazek XXXIX mezinárodní kolektivní monografie*

37. Карамушка Л.М., Гнускіна Г.В. Психологія професійного вигорання підприємців: монографія; Нац. акад. пед. наук України, Ін-т психології ім. Г.С. Костюка, Лаб. орг. та соц. психології, Укр. асоц. орг. психологів та психологів праці. Київ: Логос, 2018. 197 с.

38. Карамушка Л.М., Худякова Н.Ю. Мотивація підприємницької діяльності: монографія. Київ – Львів: Сполом, 2011. 208 с.

39. Проданова Л.В., Котляревський О.В. Дослідження мотиваційного механізму підприємницької діяльності як умови ефективного інкубування бізнесу в національній економіці. [Електронний ресурс]// Інтелект ХХІ. 2017. № 1. С. 96-103.

40. Чорна І.М., Чорний М.М. Психодіагностика рівня розвитку підприємницьких здібностей у студентської молоді// Науковий часопис Національного педагогічного університету ім. П.М. Драгоманова. Серія 12: Психологічні науки. 2015. Вип. 3 (48). С. 188-194.

41. Лагодзінська В.І., Карамушка Л.М. Особливості розвитку особистісного компонента психологічної готовності підприємців до ведення ділових переговорів// Актуальні проблеми психології: зб. наук. праць Ін-ту психології ім. Г.С. Костюка НАПН України. Київ: А.С.К., 2010. Т. 1. Ч. 27. С. 20–30.

42. Паламарчук О.М. Психологія розвитку екологічно орієнтованої підприємницької діяльності: автореф. дис. ... д-ра психол. наук 19.00.01. Київ, 2015. 43 с.

43. Немцов В.Д., Довгаль Л.С. Стратегічний менеджмент: Навч. посібник. Київ: УВПК Ексоб, 2001. 560 с.

44. Мілорадова Н.Е. Комуникативна установка у професійному розвитку працівників міліції громадської безпеки// Вісник Національного університету оборони України. 2014. Вип. 3. С. 286-291.

45. Орбан-Лембрик Л.Е. Соціальна психологія. Підручник: У 2-х кн. Кн. 1: Соціальна психологія особистості і спілкування. Київ: Либідь, 2004. 576 с.



46. Орбан Л.Э., Гриджук Д.М. Социально-психологические аспекты предпринимательства и управления. Ивано-Франковск: Знание, 1995. 164 с.

47. Креденцер О.В. Основні підходи до розуміння сутності феномену підприємництва// Вісник Національного технічного університету України «Київський політехнічний інститут». Філософія. Психологія. Педагогіка: зб. наук. праць. Київ: Політехніка, 2005. № 3. Ч. 1. С. 133–140.

48. Демчук О.Я. «Я-концепція» як продукт розвитку самосвідомості особистості// Молодий вчений. 2016. № 12(39). С. 240-243.

49. Мацумото Д. Психология и культура: Современные исследования: пер. с англ. 3-е изд.. Санкт-Петербург: Прайм-Евразнак, 2002. 414 с.

50. Турянська В.Е. Комунікативні здібності як чинник психологічної культури інженера-педагога//Вісник Харківського національного університету ім. В.Н. Каразіна, 2007. Вип. 17. С. 274-278.

51. Шульга В.М. Роль та вплив професійної етики на розвиток соціальної відповідальності бізнесу// Науковий вісник Чернігівського державного інституту економіки і управління. Серія 1: Економіка. 2014. Вип. 4. - Режим доступу: [http://nbuv.gov.ua/UJRN/NvChdiu\\_2014\\_4\\_6](http://nbuv.gov.ua/UJRN/NvChdiu_2014_4_6).

52. Maleev D. The use of moral-psychological approach to the problem of development of the professional reliability of personality/ Fundamental and Applied Researches in Practice of Leading Scientific Schools. 2014. № 1(1). P. 85-102. Retrieved from <https://farplss.org/index.php/journal/article/view/145>





### *§9.3 МЕТОДОЛОГІЧНЕ І ТЕОРЕТИЧНЕ ОБҐРУНТУВАННЯ ПОКАЗНИКІВ ДУХОВНОГО ПОТЕНЦІАЛУ ОСОБИСТОСТІ (Савчин М.В., Дрогобицький державний педагогічний університету імені Івана Франка)*

**Вступ.** У кінці ХХ ст. та на початку ХХІ ст. в українському суспільстві та західній цивілізації загалом, в житті соціальних груп та окремої людини актуальною постала проблема духовності. Духовна сфера (духовність, духовний потенціал) особистості - це Велике невідоме для психологічної науки і сучасної психологічної практики. В системі сімейного виховання та в діяльності освітніх закладів різного рівня актуальною постає проблема духовного виховання та духовного розвитку особистості. Парадокс полягає в тому, що в суспільній, науковій, побутовій та індивідуальній свідомості ця проблема відноситься на периферію, взагалі не сприймається як актуальна. Це зумовлено спотворенням, редукованим в гуманітарних науках уявленням про людину, природа якої розглядається без духовного начала, що призвело до секуляризації (життя без Бога) в усіх сферах життя людини і суспільства. Зараз, перед цивілізацією постає ще одна доленосна проблема - проблема штучного інтелекту, який уже радикально впливає на життя людини, бо потенційно може замінювати її у виконанні багатьох природних функцій чи навіть повністю, а найголовніше – буде залучений до прийняття доленосних для цивілізації, суспільств, груп та окремої людини рішень і в такий спосіб радикально впливати на життя людини та її природні прояви. За таких умов проблема духовності буде взагалі не актуальною. Часто дослідники духовного розвитку особистості необґрунтовано зводять його до оволодіння загальнолюдськими цінностями, окремі з яких є деструктивними.



Панпсихологізм, намагання методологів та теоретиків психологічної науки концептуалізувати чи навіть створити теорію духовного неминуче призводить до критичної («вбивчої») редукції духовності до загальнолюдських цінностей чи її психологізації – неправомірного включення духовного в сферу психіки [1]. До аналізу духовності неможливо застосувати методологію сучасної психології, а емпірично її прямо вивчати теж не можна. Методолог і теоретик психології, щоб пізнати духовну сферу особистості має вести активне автентичне духовне життя.

Аналіз духовної літератури [ 2-5 ] та власне тривале (більш, ніж чотири десятиліття) методологічне, теоретичне та досвідне вивчення проблеми показує, що автентична духовність має трансцендентне походження та іманентне існування. Духовність не має соціального чи соматичного походження, це не результат тільки самоактивності особистості, зокрема рефлексії. Спеціальне вивчення проблеми [6-8] показує, що без постійного спілкування з Богом, а точніше діалогу з Ним, людина не може відкрити в собі і для себе автентичну духовність. Як це показує досвід світових релігій, це відбувається у постійній та щирій молитві, причому, це може відбуватися тільки індивідуально, а насамперед, соборно (спільнісно). Звичайно, такий діалог супроводжується духовною рефлексією. Духовне буття – це не відокремлене (ізолюване) буття окремої людини, не зводиться до взаємозв'язку з іншим чи взаємодії із світом, це свобода від соціальної необхідності (примусу і тиску), це також екзистенційна незалежність від соматичного. Емпіричні факти та психологічна практика показують, що якщо автентична духовність є визначальною складовою її внутрішнього світу, то особистість є здоровою, самореалізованою, справді щасливою та успішною, оволодіває здоровим стилем життя. У силу багатьох умов, чинників та механізмів особистість може взагалі не відкривати своє духовне я.



**Виклад основного матеріалу.** Духовна сфера (духовність, духовний потенціал) особистості - це Велике невідоме для психологічної науки і сучасної психологічної практики. Панпсихологізм, намагання методологів та теоретиків психологічної науки концептуалізувати чи навіть створити теорію духовного неминуче призводить до критичної («вбивчої») редукції духовності до загальнолюдських цінностей чи її психологізації – неправомірного включення духовного в сферу психіки [9]. До аналізу духовності неможливо застосувати методологію сучасної психології, а емпірично її безпосередньо вивчати теж складно. Методолог і теоретик психології, щоб пізнати духовну сферу особистості має вести активне автентичне духовне життя.

Аналіз духовної літератури [10-13] та власне тривале (більш, ніж чотири десятиліття) методологічне, теоретичне та досвідне вивчення проблеми [14-17] показує, що автентична духовність має трансцендентне походження та іманентне існування. Духовність не має соціального чи соматичного походження, це не результат тільки самоактивності особистості, зокрема рефлексії. Спеціальні тривалі емпіричні вивчення проблеми показують, що без постійного спілкування з Богом, а точніше, діалогу з Ним людина не може відкрити в собі і для себе автентичну духовність. Конкретно, як це показує досвід світових релігій, це відбувається у постійній та щирій молитві, причому, це може відбуватися не тільки індивідуально, а насамперед, соборно (спільнісно). Звичайно, такий діалог супроводжується духовною рефлексією. Духовне життя – це не відокремлене (ізолюване) буття окремої людини, не зводиться до взаємозв'язку з іншим чи взаємодії із світом, це свобода від соціальної необхідності (примусу і тиску), це також екзистенційна незалежність від соматичного, наприклад, тілесних пристрастей. Емпіричні факти показують, що якщо автентична духовність є визначальною складовою її



внутрішнього світу, то особистість є здоровою, самореалізованою, справді щасливою та успішною, оволодіває здоровим стилем життя [18-19]. Нажаль, в силу багатьох умов, чинників та механізмів особистість може взагалі не відкрити своє духовне я.

Метаметодологічний, теоретичний та емпіричний аналіз життєдіяльності духовно здорових особистостей та даних орієнтованої на духовну парадигму психологічної практики показує, що багато психологічних проблем (переживання втрати, стресу, депресії, вигорання, посттравматичний синдром та ін.) можуть не тільки конструктивніше вирішуватися, а що найголовніше – попереджуватися, завдяки актуалізації духовного потенціалу особистості. Емпіричні дані показують, що в умовах війни віруючі в Бога солдати та офіцери рідше піддаються небезпекам, швидше адаптовуються до мирного життя, не так глибоко переживають постстресовий травматичний розлад, конструктивніше проводять короткотермінові відпустки для самовідновлення. Віруючі рідні солдат конструктивніше переживають розлучення та швидше відновлюють конструктивні стосунки з своїми чоловіками, батьками та дітьми після їх повернення. У психологічній науці встановлено, що психічна, психологічна, соціальна, моральна та духовна складові здоров'я людини, взаємопов'язані, а тому актуалізуючи духовний потенціал, можна значно посилити інші складові, які є в полі зору суспільної та індивідуальної свідомості.

Наші тривалі дослідження проблеми дозволили визначити духовний потенціал особистості як сукупність духовних здатностей, що визначають її стосунки з Богом, людьми і світом та її життям. Констатується, що людина з високим духовним потенціалом: 1) володіє догматичною свідомістю, в якій синергетично поєднано живе знання Бога, вічності і предметне знання світу, її розум просвітлений променями





## MODERNÍ ASPEKTY VĚDY

*Spazek XXXIX mezinárodní kolektivní monografie*

безпристрасного ума («духовного ока»). Вона постійно перебуває у пам'яті Божій, у її самосвідомості домінує зверненість до Бога, а не до самої себе (егоїзм) чи світу. У неї гармонійно поєднуються особиста свобода та відповідальність, яка полягає в реалізації Промислу Божого щодо людини та світу. Над нею не панують смерть і час, вона прагне бути смиренною і безпристрасною, що досягається в молитві, пості, каятті, долає свою гріховність (тлінність тіла і пристрастність душі) як все те, що перешкоджає дії в її душі Святого Духа; 2) постійно переживає реальність трансцендентної духовної сфери, свою містичну єдність із Божественною благодаттю та духовні стани трансцендентної любові, свободи, стани безмовності, безпристрасності, правдивої чесноти, смирення та ін.; 3) спрямовує життя на перебування у пам'яті Божій, перетворення його з тлінного на нетлінне. Основна активність зосереджена на вдосконаленні себе, на творенні добра для інших людей та поліпшенні світу, втіленні у світське життя віри, любові, свободи та відповідальності. Вона безпристрасно бореться зі злом на землі.

Духовний потенціал людини конкретизують такі інтегральні показники: 1) віра в Бога, переживання вищих духовних станів: трансцендентної любові, свободи і відповідальності, надії, безмовності, безпристрасності та каяття; 2) відсутність гордині, що є матір'ю усіх нечеснот; 3) дотримання людиною у житті харизм християнської аскези: хрещення; щирої молитви, посту; участі у Євхаристії, сповіді; творення жертви; духовної відваги; милосердя; суму заради Бога; страждання як болю відродження, а не болю агонії; читання Святого Письма; 4) особистість займає позицію Добра (творює добрі справи, уникає гріховності, не творячи зла); творить любов, відкрита іншим людям; 5) особистість дбає про мир в душі, внутрішню гармонію; живе у мирі з собою та світом, у душі відчуває спокій (у неї відсутні сильні негативні і позитивні пережи-



вання); 6) відсутні негативізм, невротизм, психопатії, акцентуації; 7) життєдіяльності притаманні конструктивність, продуктивність і творчість; 8) володіння мудрістю, орієнтація у вічних цінностях; її розум і мислення перебувають під впливом просвітленого ума; існує єдність живого знання і предметного знання; 9) людина не грішить, а перебуває у постійних станах каяття і смирення; 10) незалежить від негативного впливу оточення.

Відтак, аналіз проблеми дозволив охарактеризувати духовний потенціал людини як сукупність основних духовних здатностей особистості, зокрема, віра в Бога, здатності любити, творити добро і боротися зі злом, творити свободу та відповідальність, надіятися та бути смиреним, покаятися і каяття.

**Віра в Бога.** Полягає вона в безсумнівному прийнятті трансцендентної реальності існування вічного Бога, живому знанні Бога, ведення діалогу, містичній зустрічі з Ним, відкритті у внутрішньому світі та житті духовного я трансцендентного походження, постійне свідчення про Бога, ділення цими переживаннями та переконанням з іншими людьми. Зауважимо, що змістові наповнення цієї складової не співпадає з поширеним уявленням в психологічній науці та психологічній практиці. Так, у психології, яка переважно зорієнтована на позитивістську парадигму, не розглядає проблему віри людини в Бога як онтологічну реальність, фактично заперечує її, коли віра особистості розглядається як віра в себе, в інших людей, матеріальний світ.

**Здатність любити.** Онтологічно і феноменологічно здатність любити проявляється в любові людини до Бога, ближнього, до себе, грішників, ображальників та навіть ворогів. Стосується вона реалізації людиною у своєму житті основної Божої заповіді любові, в основі якої є любов Бога до людини. Така одухотворена любов – вічна, всезагальна, всеосяжна,



## MODERNÍ ASPEKTY VĚDY

*Spazek XXXIX mezinárodní kolektivní monografie*

рівна до всіх, жертовна, терпелива, супроводжується радістю, несумісна з гординою, ненавистю чи творенням будь-якого зла. У її реалізації в окремої особистості виникають внутрішні душевні труднощі, що зумовлені гординю, егоїзмом і гріховністю та зовнішні – вплив антидуховних сил, духовно нерозвинених людей та антидуховних (секуляритивних) тенденцій в суспільстві та цивілізації загалом. Людина, яка досягає духовної любові, стає не тільки духовною, а й високоморальною особистістю, сповненою душевної гармонії і щастя, реалізує здоровий стиль життя. Онтологічно така любов породжує радість утвердження найістотнішої духовної суті людини, підносить її над природними, психічними та соціальними силами, які, навпаки, часто сковують потенціал людини і спонукають до егоїстичного самоствердження, конфліктів, конформізму, антисоціальності.

У сучасній психологічній теорії та практиці любов загалом оцінюється позитивно, але специфічно трактується предметний зміст та сенс, спрямованість та її мотивацію. Зокрема, акцентується увага на любові особистості до себе, часто без співвідношення з любов'ю до іншого, на взаємності любові. Стверджується, що любові має вибірковий характер, не звертається увага на те, що в особистості виникає проблема стосунків любові з іншою людиною, яка не любить її.

**Здатність творити добро і боротися зі злом.** Полягає вона у ствердженні живого і справді вільного й автентичного буття. Джерелами творення добра є живе знання Бога, а навпаки, причина творення зла – незнання Бога. Здатність творити добро пов'язане з любов'ю, жертвою, нетлінною свободою й автентичною відповідальністю. Виявляється, що втома від активного добродійного діяння є приємною для людини, бо не віднімає сили, а навпаки, відновлює, підносить людину і наближає її до вищого - Бога. Творення зла, навпаки, полягає у запереченні індивідуального духовного в людині,



творенні небуття і смерті, нелюбові, роз'єднаності, блокуванні жертовності, орієнтації на вигоду, егоїзм, себелюбство, спотворену свободу вибору без особистої відповідальності. Проблема творення добра полягає в тому, що в реальності зло надто активне, старається побороти добро, а тому творячи добро людина має одночасно захищати його від зла, боротися з ним. У позитивістській спрямованій психології здатність творити добро розглядається залежно від ситуації та об'єкта добродійних дій, тобто стверджується на вибірковому характері цих дій. Зовсім не акцентується увага на постійній боротьбі у світі добра і зла, зокрема на необхідності постійної налаштованості особистості на подолання зла, на безумовності та абсолютності здійснення добродійних дій.

#### **Творення духовної свободи та відповідальності.**

Найповніше і найсуттєвіше свобода людини проявляється у її владі над собою, незалежності від власних інстинктів і потягів, в орієнтації на духовний вимір особистісного буття. Це також свобода стати розвинутою особистістю, бути саме таким, ставати іншим – кращим. Це не просто влада над самою собою, не просто прояв сильної волі, стоїчної позиції, а володіння станом безпристрасності та безумовності, коли людина не грішить, уміє утримуватися від гріха.

Найгостріше проблема свободи вибору постає перед людиною із сильними суперечливими мотиваційними тенденціями, насамперед, егоїстичними і неєгоїстичними. Це означає, що звичайна людина має свободу в її нижчій формі – свободі вибору між добром і злом, вона знає про свободу, але фактично, по суті не знає свободи і, що найголовніше, не володіє нею.

Важливою ознакою автентичної (духовної) свободи є її невіддільність від відповідальності за себе, інших людей, обставини свого життя, навіть за світ. Онтологічно така єдність полягає у прагненні стати повноцінно розвинутою,





## MODERNÍ ASPEKTY VĚDY

*Spazek XXXIX mezinárodní kolektivní monografie*

духовною особистістю і припинити жити тільки відповідно до зовнішніх приписів, здійснювати трансцендентацію, виходити за власні межі, бути собою, відповідати за свої вибори перед собою та Богом. Духовна людина як творець свободи і відповідальності актуалізує істинно потенційний сенс свого життя, який швидше можна знайти ззовні, у світі, а ніж усередині власної психіки (Віктор Франкл). Цей сенс життя безумовний, передбачає навіть потенційний позитивний сенс страждання. Творячи свою індивідуальну свободу, духовно розвинена особистість творить простір свободи для інших людей, підтримує їх прагнення до автентичної свободи та відповідальності.

У сучасній психології проблема свободи особистості зводиться до проблеми свободи вибору, при цьому не враховується критерії (підстави) вибору, що в підсумку призводить до несвободи особистості. Але частоне враховується та обставина, що в реальному житті особистість орієнтується на неадекватні критерії вибору або й взагалі не орієнтується на будь-які. У психології рідко акцентується увага на онтологічній єдності свободи та відповідальності. Але в реальності повноцінна свобода неможлива без відповідальності, які і навпаки, повноцінна відповідальність неможлива без свободи. Чим більше особистість бажає простору (параметрів) свободи, тим більше має покладати на себе відповідальність. Поза увагою дослідників залишається мотивація реалізації відповідальності, зокрема, сумління особистості як визначальної інвестиції відповідальності особистості.

**Здатність надіятися.** У духовному вимірі надію називають «молодшою сестрою» щодо інших духовних здатностей. «Надія не засоромить, бо любов Бога вшита в наше серця нашим Святим Духом, що нам даним» (Рим. 5:5). Надія дозволяє людині запалити всі свічки життя, які, як здається, ніби вже погасли назавжди. Людина може втратити все, окрім



надії, яка допомагає людині віднайти раніше втрачене, пролити світло на те, що вона могла б отримати, але не захотіла, дає силу вижити у життєвих кризах, запалює свічки, які раніше згасли. Якщо людина зможе підтримати палаючий вогонь свічки надії, то для неї все стане можливим. Духовно розвинена людина є невразливою від власних внутрішніх панічних голосів, які приносять зневіру та збентеження. Навіть, якщо навколо усі кажуть, що все втрачено і нічого не вдієш, то Господь нагадує: «Іди, віра твоя спасла тебе. Не бійся». Духовно розвинена людина – ніби глуха, «не чує «лжепророків і їх пророцтва, та водночас є такою, хто приносить добрі новини, що тліючого гнота газової лампи, не погасить, вірить у чуда Божі і має надію понад усяку надію» (Мт. 12:20, Рим. 4:18). Найбільшою надією людини є надія на те, що вона від смерті переходить до життя вічного. Усі психологи загалом позитивно оцінюють здатність особистості надіятися, але при цьому акцентується увага на надію на себе, інших людей чи обставини. Між тим, згідно духовної парадигми особистість, окрім зазначених інстанцій, визначально є надіятися на Бога, Який містичним (не зрозумілим для людини) способом дає реальну надію в житті людини, коли вирішуються проблеми чи складаються позитивні обставини тоді, коли людина була в безнадії.

**Здатність особистості бути смиренною, покірною і каятися.** Психологія, що ґрунтується на позитивістській парадигмі, зовсім не аналізує цю здатність, швидше, навпаки, заперечує ідею її позитивності та конструктивності для зростання, здоров'я та щастя особистості. Навпаки, згідно духовної парадигми ця здатність зовсім не стосується розчарування, бо каяття – це святий плач, печаль, яка породжує радість очищення, слози втіхи та вдячність Богові за прощення гріхів. Смирення – це особливий спокій, чистота і прозорість душі (внутрішнього світу) людини, який є іншою, ніяк спричиненою



## MODERNÍ ASPEKTY VĚDY

*Spazek XXXIX mezinárodní kolektivní monografie*

боротьбою, ніж це пропонує традиційна психотерапія, це боротьба за чистоту і прозорість серця (мир в душі), здатних одержати Божу перемогу й насолоджуватися нею. Істинне смирення вимагає найнеустаннішого, але не виснажливого зусилля, яке повертає людині справжнє місце у світі, народжує «трепет душі перед брамами Царства». Одночасно воно не є формою «трансцендентного егоїзму», що стосується індивідуального спасіння, а навпаки, веде активне життя з «внутрішнім миром і тишею, коли людина мріє про те, щоб багато людей знайдуць спасіння поруч з тобою (препод. Серафим), коли виникає напруга між суб'єктивним смиренням та об'єктивним фактом співучасті з Богом у святій літургії. Смиренність означає «бути, неначе тебе не має», і не знати «що ти є», «схилитися перед величчю Божою» (св. Бернард). Цей стан виключає всяке відхилення в діапазоні від хворобливого самопомилування до саморуйнуючого комплексу неповноцінності, що долається без застосування методів тривалої психотерапії.

Формою смирення є покаяння як постійний стан душі, коли особистість долає егоїзм, що ідопоклонство, самолюбство, претензії на домагання чи комплекси неповноцінності. Покаяння (metanoia) – це, по-перше, «думка самоосуду» (automatokritimos) (св. Іван Листвінчик), яка стосується вчинку минулого, від якого людина одержала гріховне задоволення, що в наступному часі спричинило незадоволення. По-друге, покаяння – це угода з Богом розпочати нове життя, це зміна ставлення Бога до нас (напоумлення людини, одержання ласки), звільнення від гріха, коли минуле людини вже автоматично і однозначно не визначає її теперішнє і майбутнє, це не просто «критична самооцінка», про яку говорять психологи, а рух душі до втраченого Бога, як розрада, наслідків якої не доводиться довго чекати, бо прощення гріхів відбувається негайно,



миттєво. Якраз у важкий час випробувань Бог дає силу смиренній людині. Каяття – це пізнання і знищення своєї вини та приймаються настанови на праведне життя.

Справжнє покаяння проникає до витоку всіх глибин душі людини, до осердя її тіла та душі, щоб подолати зранення в духовному житті, вилікувати «окаменілу нечутливість» до справжнього, вищого. Звичайно, це не стан спустошеності, а стан цілющої покинутості, коли благодать ніби відходить, щоб людина сильніше її шукала (св. Макарій). «Блаженні ті, що плачуть, бо вони утішаться».

Справді покаятися не означає здійснити обряд чи принести дари церкві, а означає возлюбити, насамперед тих, кому вчинив зло і спокутувати їх своєю любов'ю, бо чеснота все перемагає і над усім панує (св. Іван Золотоустий). Справжньою перемогою добра над злом є пригніченість грішника. Здатність покаяння – це угода з Богом розпочати нове життя, передбачає проникнення до глибинного витоку всіх сил і здібностей людини як творіння Божого. Справді покаятися означає полюбити тих, кому вчинив зло, спокутувати їх своєю любов'ю. Головна сутність християн-ського покаяння (упокорення) полягає не в глибокій вольовій покорності, а внутрішньо духовний акт подолання егоцентризму та повної самореалізації здорових душевних сил для творення віри, любові і добра, відсутності будь-якої взаємної конкуренції.

Якщо покаяння обмежене певним часовим проміжком, то каяття духовно розвиненої людини триває все життя та в усіх сферах, бо його предметом не є окремий гріховний вчинок, згадування яких у всіх подробицях, що відбувається у психотерапевтичному сеансі чи навіть у психотерапевтичних сесіях, означає вбивати надію. Якщо покаяння здійснює сама особистість для себе, то каяття спонукає також миритися і плакати над гріхами інших людей та переживати за добро всього світу, що є виявом одухотвореної любові.





## MODERNÍ ASPEKTY VĚDY

*Spazek XXXIX mezinárodní kolektivní monografie*

У психології здатність особистості бути смиренною, покайною та каятися розглядається дуже специфічно. Так, взагалі не розглядається її позитивний сенс для психічного здоров'я особистості, а переважно трактується негативно. Так, взагалі заперечується необхідність особистості бути смиренною, насамперед, перед Богом, не аналізується здатності покаятися та зовсім не звертається увага на здатність особистості каятися за гріхи світу цього.

**Висновки.** Методологічний і теоретичний аналіз дозволяє розглядати духовний потенціал як сукупність відповідних здатностей, зокрема, вірити, любити, творити добро і боротися зі злом, свободу і відповідальність, надіятися, бути смиренным, здатним до покаяння та каятися. Вивчення духовного потенціалу пов'язана з аналізом цілісної життєдіяльності, подій життя особистості та її біографії. З'ясування особливостей духовного розвитку полягає насамперед у вивченні духовного досвіду особистості та реалізації духовних здатностей.

Особистість, що володіє високим духовним потенціалом активна, здорова у тілесному, психічному, психологічному, соціальному та моральному вимірах, самореалізована, постійно займається саморозвитком, успішніша, відчувається щасливою, зорієнтована на вічність, не боїться смерті та складних життєвих ситуацій, не переживає депресії, апатії та посттравматичних синдромів.

Виділені духовні здатності можуть стати основою для створення тесту-запитальника для визначення духовного потенціалу особистості шляхом виділення відповідних шкал, зокрема, віри в Бога, здатності любити, здатності творити добро і боротися зі злом, творити свободу та відповідальність, надіятися і бути в станах смирення, каяття і покаяння. Звичайно, змістове наповнення наведених шкал не співпадає з поширеними у психологічній науці та практиці уявленнями, фактично, заперечуючи існування духовних здатностей особистості.

**Список використаних джерел:**

1. Бугерко Я. Життєві ритми духовної буттєвості у засновках канонічної психології / Психологія і суспільство, 2023, №2 (88). С.84-85.
2. Іванчіч Томіслав. Діагностика душі й агіотерапія / Пер. О. Гладкий. \_ Львів: вічадо, 2023. 296 с.
3. Мур Томас. Піклування про душу: як сповнити глибиною і сенсом щоденне життя / пер. з англ. Ольга Демиденко; за фах. ред. Дмитра Залевського і Олега Фешовця. Львів: Видавництво "Астролябія", 2020. 448 с.
4. Пауэлл Дж. Полнота человеческой жизни. Пер. с англ. Л.Н. Василенко. М.: Общественный православный университет, основанный протоиереем Александром Менем, 1993. 124 с.
5. Флоренс Хосе Прадо, Чінезе Анжела М. «Як євангелізувати у притчах. Чортків: Вогонь з Неба», 2013. 156 с.
6. Климишин О.І. Психологія духовності особистості: християнсько-орієнтований підхід. Івано-Франківськ: Гостинець, 2010. 440с.
7. Савчин М.В. Духовний потенціал людини. (Навчальне видання): (монографія). – Вид. 2-ге, пер., доп. Івано-Франківськ: Місток НВ, 2010. 508 с.
8. Савчин М.В. Здатності особистості: монографія / Мирослав Савчин. – К.: Академвидав, 2016. 288 с.
9. Бугерко Я. Життєві ритми духовної буттєвості у засновках канонічної психології / Психологія і суспільство, 2023, №2 (88). С.84-85.
10. Іванчіч Томіслав. Діагностика душі й агіотерапія / Пер. О. Гладкий. \_ Львів: вічадо, 2023. 296 с.
11. Мур, Томас. Піклування про душу: як сповнити глибиною і сенсом щоденне життя / пер. з англ. Ольга Демиденко; за фах. ред. Дмитра Залевського і Олега Фешовця. Львів: Видавництво "Астролябія", 2020. 448 с.



## MODERNÍ ASPEKTY VĚDY

*Svazek XXXIX mezinárodní kolektivní monografie*

12. Пауэлл Дж. Полнота человеческой жизни. Пер. с англ. Л.Н. Василенко. М.: Общественный православный университет, основанный протоиереем Александром Менем, 1993. 124 с.

13. Флоренс Хосе Прадо, Чинезе Анжела М. «Як євангелізувати у притчах. Чортків: Вогонь з Неба», 2013. 156 с.

14. Савчин М.В. Духовна парадигма психології: монографія / Мирослав Савчин. К.: Академвидав, 2013. 224 с.

15. Савчин М.В. Духовний потенціал людини. (Навчальне видання): (монографія). – Вид. 2-ге, пер., доп. – Івано-Франківськ: Місток НВ, 2010. 508 с.

16. Савчин М.В. Здатності особистості: монографія / Мирослав Савчин. – К.: Академвидав, 2016. 288 с.

17. Савчин М.В. Здоров'я людини: духовний, особистісний і тілесний виміри: монографія. – Дрогобич: ПП «Посвіт», 2019. 232 с.

18. Савчин М.В. Здоров'я людини: духовний, особистісний і тілесний виміри: монографія. – Дрогобич: ПП «Посвіт», 2019. 232 с.

19. Савчин М.В. Психологічна практика: орієнтація на духовну парадигму. *Moderní aspekty vědy: XXIII. Díl mezinárodní kolektivní monografie / Mezinárodní Ekonomický Institut s.r.o. Česká republika: Mezinárodní Ekonomický Institut s.r.o., 2022. С. 116 – 128*



## ODDÍL 10. ZEMĚPIS

*§10.1 ФАКТОРИ ГРУНТОУТВОРЕННЯ ТЕРИТОРІЇ ЗАПОРІЗЬКОЇ ОБЛАСТІ (Гришко С.В., Мелітопольський державний педагогічний університет імені Богдана Хмельницького, Левада О.М., Мелітопольський державний педагогічний університет імені Богдана Хмельницького, Прохорова Л.А., Мелітопольський державний педагогічний університет імені Богдана Хмельницького, Непша О.В., старший викладач кафедри географії та туризму, Мелітопольський державний педагогічний університет імені Богдана Хмельницького, Зав'ялова Т.В., Мелітопольський державний педагогічний університет імені Богдана Хмельницького)*

**Вступ.** Вивчення факторів ґрунтоутворення як компонентів природного середовища – є наріжним каменем ґрунтознавства як науки. Вивчення ґрунту у відриві від вивчення чинників ґрунтоутворення може призвести до неправильних висновків. За В.В. Докучаєвим, ґрунт діє під впливом комплексу ґрунтоутворних факторів: усі компоненти є змінними, і ґрунт однаковою мірою є результатом їхньої спільної дії в певний момент часу. П'ять ґрунтоутворних чинників, виділених в свій час В. В. Докучаєвим – ґрунтоутворні породи, рослинні і тваринні організми, клімат, рельєф і час – пізніше були доповнені підземними водами, вулканічним попелом і діяльністю людини. Принцип еквівалентності чинників ґрунтоутворення Докучаєва включає в себе принцип незамінності, який підтверджує, що всі фактори не тільки рівнозначні, але й незамінні в ґрунтоутворенні. Відсутність будь-якого з чинників ґрунтоутворення унеможливило розвиток ґрунту [1,12].





**Виклад основного матеріалу.** Коротко наведемо особливості окремих факторів ґрунтоутворення в Запорізькій області.

Ґрунтотворні породи – це субстрат, на якому відбувається ґрунтоутворення. Ґрунтотворні породи є мінеральною основою ґрунту. Порода успадковує гранулометричний, мінералогічний і хімічний склад та фізичні властивості, які можуть зазнавати значних змін у процесі ґрунтоутворення. Властивості ґрунтотворних порід впливають на видовий і хімічний склад та біологічну продуктивність рослин, швидкість розкладання органічних залишків і якість гумусу, що утворюється. Між ґрунтом і материнською породою відбувається обмін тепловою енергією, газами, водяною парою та розчинами. Все це впливає на типи і напрямок ґрунтоутворення [1].

У Запорізькій області на плато річкових басейнів та їх схилах, на схилах балок ґрунтотворною породою є лес. Лише подекуди, на схилах глибоких ярів і річкових долин, залягають піски, продукти переробки гранітів, а в заплавах річок і на дні ярів – алювіальні та делювіальні відклади.

Лес – однорідна, дрібнозерниста, блідо-коричнева карбонатна порода з достатнім вмістом К і Р. Характеризується високою пористістю, відсутністю шкідливих для рослин водорозчинних солей до глибини 6-7 м, однорідною, глинистою і важкою текстурою. Все це є однією з причин формування високопродуктивних, багатих на кальцій чорноземних ґрунтів зі сприятливими водно-фізичними властивостями. Делювіальні відклади (по днищах річок і частково в річкових долинах) утворилися в результаті перевідкладення і відкладення погано відсортованих ґрунтових частинок і ґрунтотворних порід, змитих і перенесених делювіальними водами. Ці відклади мають неоднорідний механічний склад (переважно глинистий і суглинистий), часто певною мірою гумусні. Розташовані на ділянках з близьким заляганням ґрунтових вод, вони піддані процесу оглеєння і часто засолені. Лучно-чорноземні ґрунти сформувалися на делювіальних відкладах [10].



Алювіальні відклади – це гірські породи, утворені водами річок Дніпро, Конка та Молочна в минулі геологічні періоди. Вони мають характерне горизонтальне розташування та різний механічний склад окремих шарів і є переважно піщаними відкладами. Сучасні алювіальні відклади поширені в заплавах річок області. Їхні властивості подібні до властивостей делювіальних відкладів, але, на відміну від останніх, вони мають однорідний механічний склад профілю, оскільки седиментація заплавної частинки відбувалася у стоячій воді [2].

Червонувато-бурі глини мають більш однорідну глинисту текстуру і слабкопроникні. Ґрунти на червоно-бурих глинах характеризуються рисами засоленних ґрунтів, важким механічним складом і низькою родючістю.

Сучасні поклади морських пісків поширені на Обитічній, Федотовій, Бірючий Острів, Бердянській та Степанівській косах [4].

Таким чином, на території Запорізької області на лесових, алювіальних і делювіальних відкладах та червоно-бурих глинах сформувалися такі основні типи ґрунтів: чорноземи, каштанові, солодові, солонцюваті, солончаки, дернові, лучні та болотні [10].

Незважаючи на велике значення педогенних порід, біологічна активність відіграє головну роль у ґрунтоутворенні. Без життя не було б ґрунту. Ґрунтоутворення на Землі почалося лише після появи життя. Будь-яка гірська порода, навіть глибоко розкладена і вивітрена, ще не є ґрунтом. Тільки тривала взаємодія материнських порід з рослинними і тваринними організмами в певних кліматичних умовах створює специфічні якості, які відрізняють ґрунт від гірських порід [1,2].

Рослини протягом свого життя синтезують органічну речовину і певним чином розподіляють її в ґрунті у вигляді кореневої маси, а після відмирання верхнього шару ґрунту – у вигляді рослинного осаду. Після мінералізації складові



## MODERNÍ ASPEKTY VĚDY

*Связек XXXIX mezinárodní kolektivní monografie*

підстилки потрапляють у ґрунт, сприяючи накопиченню гумусу і надаючи верхньому шару характерного темного кольору. Крім того, рослини накопичують певні хімічні елементи, які містяться в корінних породах у невеликих кількостях, але є важливими для нормального життя рослин. Після відмирання рослин і розкладання їхніх решток ці хімічні елементи залишаються в ґрунті, поступово збагачуючи його. Для ґрунту рослини є основним джерелом первинної органічної речовини [1,2].

Для Запорізької області, яка знаходиться в степовій зоні, характерна вирубка лісів. Природних лісів майже не залишилося, їх дуже мало – переважно невеликі ділянки байрачних лісів, ліси в долинах річок та штучні лісові насадження. Загалом в області налічується 105 328 га лісу, але цей ресурс можна охарактеризувати як «непродуктивний». З точки зору екологічного значення, всі ліси можна віднести до «групи А», що означає, що вони виконують переважно природоохоронну функцію. Штучні лісові насадження складаються з акації білої, ясена звичайного та американського, берези звичайної та дрібнолистої, клена, глоду та маслини. Підлісок включає акацію жовту, смородину жовту, смородину дику, смородину жовту, аморфну, вишню, черешню, черешню, обліпиху та подекуди чорну смородину [7].

Домінуючу роль у рослинності регіону відіграють трави. У минулому територія області була великим цілинним степом з буйною трав'янистою рослинністю. Сьогодні запорізькі степи майже повністю зруйновані. Невеликі ділянки цілини збереглися в заплавах і на схилах річкових долин і ярів, в місцях, які не придатні для обробітки і використовуються як пасовища.

Справжній степовий ареал поділяється на дві підзони: лучно-типчакowo-ковиливий степ та типчакowo-ковиливий степ. На території області межа між цими підзонами простягається



від Запоріжжя до Оріхова і далі вздовж верхньої течії річки Молочної, оминаючи плато Приазовської височини на заході і півдні, до села Азовське на узбережжі Азовського моря [11].

Північно-східна частина області розташована в підзоні різнотравно-типчаково-ковилових лісів. Рослинний покрив характеризується зімкнутістю луків, різноманітністю видів бобових і різнотрав'я, наявністю злаків на луках перелогів і кореневищних злаків та майже повною відсутністю ефемерид. У місцях, де збереглася первісна рослинність, можна зустріти ковилу волосисту і ковилу волосисту, кострицю, тонконіг, жабрій безстебловий, пирій повзучий і сірий та інші злаки. Бобові включають альпійську та гірську конюшину, вику серповидну та люцерну хмелеподібну. З трав – горіх земляний, горицвіт весняний, півонія тонколиста, молочай, шавлія, астрагал неяскраво-квітковий, подорожник, волошка [7,11].

Північно-західна частина області розташована в підзоні типчаково-ковилового степу. Тут трав'янисті угруповання розріджені, зі значною кількістю ефемерних рослин. Видове різноманіття низьке, оскільки степ майже випалений. У трав'яному покриві переважають дернинні злаки – костриця, костриця і волосиста, тонконіг лучний, пирій гребінчастий і костриця пряма. З трав'янистих рослин поширені кермес, папороті, гіпатія, ромашка, а з ефемерних - тюльпани, ряска, гусяча лапка та ін. [11].

Південно-західний кінець області – так званий Молочно-Утлюцький півострів, який має рослинність, типову для типчаково-ковилового та типчаково-ковилового степу низинної степової зони (дернинні злаки – типчак, пирій невидимий; мохи та лишайники) [11].

Основним фактором ґрунтоутворення є клімат. З кліматичними умовами пов'язане надходження енергії (тепла) і, значною мірою, води в ґрунт [1,12].





## MODERNÍ ASPEKTY VĚDY

*Связек XXXIX mezinárodní kolektivní monografie*

Залежно від кліматичних умов у Запорізькій області виділяють три агрокліматичні райони: північний, центральний та південний [6,11].

I. Північний кліматичний район (з підзонами (а) і (б)) характеризується як дуже жаркий і помірно посушливий.

Підзона (Ia) включає Запорізьку область. Тут сума температур вище  $10^{\circ}\text{C}$  за період з кінця квітня по жовтень досягає  $3000-3100^{\circ}\text{C}$ . Кількість опадів за цей же період становить 232-250 мм, а тривалість безморозного періоду – 160-175 днів на рік. У цьому субрегіоні весняні атмосферні заморозки закінчуються в середньому в другій половині квітня, але іноді можуть спостерігатися і в другій декаді травня. Осінні атмосферні заморозки наступають в середньому в другій декаді жовтня. Найбільш ранні можливі в кінці вересня. Суховії слабкої та середньої інтенсивності спостерігаються щорічно [11, с.84].

Підрайон (Ib) включає північну частину Полігівського району, розташовану на плато Приазовської височини. Тут температури вище  $10^{\circ}\text{C}$  досягають  $3000-3050^{\circ}\text{C}$ . Опадів за цей же період випадає 232-250 мм і 443-459 мм на рік. Гідротермічний коефіцієнт становить 0,9, а середня тривалість безморозного періоду - 160-165 днів. Весняні заморозки закінчуються в третій декаді квітня, а іноді можуть спостерігатися в другій декаді травня. Осінні заморозки настають у першій декаді жовтня. Найбільш ранні заморозки можливі в середині вересня. Суховії низької та середньої інтенсивності спостерігаються щорічно [11, с.85].

II. Центральний кліматичний район займає центральну частину області. До нього входять такі адміністративні райони: - Північний район: Василівський район, південно-західна частина Полігівського району, північна частина Мелітопольського району та північно-західна частина Бердянського району. Цей кліматичний регіон характеризується як дуже спекотний і посушливий.



Температури вище  $10^{\circ}\text{C}$  досягають  $3200\text{--}3300^{\circ}\text{C}$ , а кількість опадів за той самий період становить  $200\text{--}235$  мм і  $400\text{--}445$  мм на рік. Гідротермічний коефіцієнт становить  $0,7\text{--}0,8$ . Середня тривалість безморозного періоду становить  $150\text{--}190$  днів. Весняні заморозки в повітрі закінчуються в другій половині квітня. Найпізніші з них спостерігалися в кінці травня. Осінні заморозки настають у другій декаді жовтня, а найраніші зафіксовані у третій декаді вересня. У районі часто спостерігаються суховії [11, с.86].

III. Південний кліматичний район характеризується як дуже жаркий і дуже посушливий. Він включає південні частини Мелітопольського та Бердянського адміністративних районів.

Температури вище  $10^{\circ}\text{C}$  коливаються в межах  $3400\text{--}3500^{\circ}\text{C}$ , опадів за цей же період випадає  $193\text{--}203$  мм, а протягом року –  $372\text{--}399$  мм. Тривалість безморозного періоду становить  $195\text{--}210$  днів. Весняні заморозки закінчуються в другій декаді квітня, осінні починаються в кінці другої декади жовтня, а на узбережжі – в середині листопада. Суховії є найбільш поширеними в цій місцевості [11, с.86].

Роль клімату в ґрунтоутворенні проявляється у впливі на ґрунт атмосферних опадів, атмосферних газів ( $\text{O}_2$ ,  $\text{N}_2$ ,  $\text{CO}_2$ ), парів  $\text{H}_2\text{O}$  тощо, а також сонячної енергії. Клімат має прямий і непрямий вплив на процес ґрунтоутворення. Прямий вплив виражається у безпосередньому впливі кліматичних елементів – зволоження ґрунту опадами та його розмокання, нагрівання та охолодження [8,9].

Ґрунтові води також мають певний вплив на ґрунтоутворення. Вода є середовищем, в якому відбувається багато хімічних і біологічних процесів у ґрунті.

У Запорізькій області гідрогеологічні умови сприятливі – переважна глибина залягання ґрунтових вод на зрошуваних землях становить понад 5 метрів, а площі з градаціями розподіляються таким чином: до 2 метрів – немає; від 2 до 3 метрів –



## MODERNÍ ASPEKTY VĚDY

*Spazek XXXIX mezinárodní kolektivní monografie*

2,5 тис. га (1,0% від загальної площі зрошуваних земель); від 3 до 5 метрів – 30,3 тис. га (12,6%); понад 5 метрів – 208,6 тис. га (86,4%) [3].

Такий фактор, як рельєф земної поверхні, має велике значення. Вплив рельєфу в основному позначається на перерозподілі тепла і вологи, що надходять до земної поверхні.

Територія Запорізької області має загалом рівнинну поверхню, але є високі та низькі ділянки, які відрізняються за формою, походженням та віком.

Найвищою місцевістю в середньо-східній частині області є Приазовська височина. Вона простягається на схід до Донецької області, де переходить у Донецький кряж. На півдні, між Приазовською височиною та Азовським морем, лежить західна частина Приазовської приморської рівнини, яка на захід від річки Молочна переходить у Причорноморську рівнину. Остання з'єднується в північно-східному напрямку із Запорізькою внутрішньою рівниною, яка межує з південно-східною периферією Придніпровського плато. Таким чином, територія Запоріжжя складається з двох різних геоморфологічних частин: периферії Приазовського і Придніпровського плато, яка геоструктурно відповідає південно-східній частині Українського кристалічного масиву, і периферії Приазовської та Причорноморської приморських рівнин, що лежать в басейні Чорного моря. Ці дві геоморфологічні одиниці з'єднані третьою – Запорізькою внутрішньою рівниною [5,11].

Вплив людської діяльності на ґрунти, а точніше діяльності людського суспільства, суттєво відрізняється від інших факторів. Антропогенний фактор і його вплив проявляється як через зміну самих ґрунтоутворних факторів (тобто зміну ґрунтоутворного середовища), так і через безпосередній вплив на ґрунт, його властивості та якості.

Зміни чинників ґрунтоутворення внаслідок антропогенного впливу проявляються в різних формах



- трансформація материнських порід (осадові породи в результаті осушення, видобутку торфу тощо)
- через зміну форми рельєфу (утворення хвостосховищ, кар'єрів, дамб, планування землекористування тощо)
- через зміну кліматичних параметрів на макро-, мезо- та мікрорівнях (глобальне потепління та ефект потепління в межах мегаполісів, зміна мікроклімату внаслідок зрошення тощо)
- через зміну характеру біоти (через сільське господарство, лісорозведення тощо) [1].

**Висновки.** Аналізуючи роль окремих ґрунтотворних факторів, стає зрозумілим, що ґрунтотворні породи, клімат (сонячна радіація, опади), живі організми (головним чином ґрунтови) та рослинний покрив є безпосередніми постачальниками речовини та енергії. Рельєф виконує роль трансформатора, перерозподіляючи компоненти у вигляді активно взаємодіючих потоків речовини та енергії на межі літосфери (метеоритної кори, атмосфери та гідросфери). При цьому за своїми кількісними та якісними показниками чинники ґрунтоутворення не залишаються постійними, а змінюються в просторі. В результаті виникає безперервна сукупність різних ґрунтів, власне ґрунтовий покрив.

### Список використаних джерел:

1. Аріон О.В., Купач Т.Г., Дем'яненко С.О. Географія ґрунтів з основами ґрунтознавства: Навчально-методичний посібник. К., 2017. 226 с
2. Гришко С.В., Іванов Б.В., Циганок О.О. Ґрунтоутворювальні породи Запорізької області. *Current challenges of modern science. Collection of Scientific Works*. Pereiaslav, 2022. Issue 8(74). С.5-8.
3. Моніторинг зрошуваних земель URL: <https://buvrzp.gov.ua> (дата звернення: 02.01.2024)
4. Непша О.В. Про будову кіс Північного Приазов'я. *Геологічний журнал*. 2013. №3. С.44-50.





## MODERNÍ ASPEKTY VĚDY

*Spazek XXXIX mezinárodní kolektivní monografie*

5. Непша О.В., Дьячкова А.В., Иванов Б.В., Хомотюк Ю.П. Рельєф як фактор ґрунтоутворення території. *Actual scientific research in the modern world*. Pereiaslav, 2022. Issue 8(88). С.94-99.

6. Непша О.В., Иванова Б.В., Тутова А.С., Хомотюк Ю.П. Клімат як чинник ґрунтоутворення в межах території Запорізької області. *Actual scientific research in the modern world*. Pereiaslav, 2022. Issue 8(88). С.88-93.

7. Петроченко В.І. Природа Запорізького краю: Довідник. Запоріжжя: «Тандем Арт Студія», 2009. 200 с.

8. Прохорова Л.А. Вплив клімату на процес ґрунтоутворення в Запорізькій області. *Соціальні та екологічні технології: актуальні проблеми теорії і практики: матеріали XIII Міжнародної Інтернет-конференції*, (Мелітополь, 19-21 січня, 2021 року). Мелітополь: ТОВ «Колор Принт», 2021. С.223-224.

9. Прохорова Л.А., Непша О.В., Зав'ялова Т.В. Прямий вплив клімату на ґрунтоутворювальний процес в Запорізькій області. Матеріали Всеукраїнської науково-практичної конференції «Екологічно безпечне, високопродуктивне використання ґрунту та застосування добрив» / Редкол.: В.П. Карпенко (відп. ред.) та ін. Умань: Уманський НУС: Редакційно-видавничий відділ, 2017. С. 56-57.

10. Прохорова Л.А., Непша О.В., Кондратенко А.І. Ґрунтоутворювальні породи, як фактор ґрунтоутворення Запорізької області. Матеріали Всеукраїнської науково-практичної конференції «Екологічно безпечне, високопродуктивне використання ґрунту та застосування добрив» / Редкол.:В.П. Карпенко (відп. ред.) та ін. Умань: Уманський НУС: Редакційно-видавничий відділ, 2017. С.88-89.

11. Фізична географія Запорізької області: хрестоматія / Л.М. Даценко, В.В. Молодиченко, В.П. Воровка та ін.; відп. ред. Л. М. Даценко. Мелітополь: Вид-во МДПУ ім. Б. Хмельницького, 2014. 200 с.

12. Чорний І.Б. Географія ґрунтів з основами ґрунтознавства. Навчальний посібник. Київ: Вища школа, 1995. 240 с.



## ODDÍL 11. INFORMAČNÍ TECHNOLOGIE

### *§11.1 NFT AS A NEW METHOD OF DATA MANAGEMENT* (Krestyanpol L., Lesya Ukrainka Volyn National University)

**Introduction.** Blockchain is a decentralized distributed ledger that tracks transactions with digital assets. These assets can be anything - real estate, money, land, or intangibles. For example, patents, copyrights, and branding. The technology reduces risks and costs for all market participants. In addition, a huge number of payments are made quickly enough.

Usually, transactions in commercial banks, money transfer services, credit processing centers, and other third-party services take at least a day and charge a fee.

Moreover, banks have weekends and holidays, which is not always convenient for customers. When sending money through the blockchain, users have no geographical or time restrictions.

Transactions take only a few seconds, and transaction confirmation takes from a few minutes to several hours. All payments in the blockchain are irreversible, so confirmations are important to protect against online fraud.

The transparency of the network allows for complex interbank and stock exchange settlements, financial calculations in international holdings, as well as open e-voting, e-notary, and confirmation of copyright for digital content.

The development of blockchain has reduced barriers for investors to enter financial markets and generally made banking services more accessible. Still, about 1.7 billion people in the world cannot freely make any payments [1].

With the advent of cryptocurrencies, what was considered an experimental technology at the beginning of the decade is now an



## MODERNÍ ASPEKTY VĚDY

*Spazek XXXIX mezinárodní kolektivní monografie*

opportunity to obtain affordable financial products and services. Digital assets can be managed from a computer or smartphone.

Modern business is a big data business. Entrepreneurs' activities involve a large amount of data. The success of transactions and other operations depends on the speed of money payments and transfers.

Blockchain perfectly meets this need as well. Network participants get shared access to information in an immutable ledger through smart contracts (a set of rules in the blockchain network), and transactions are executed quickly and securely [2].

In addition, smart contracts define the conditions for the transfer of corporate bonds and can set the criteria for insurance payments. Businesses can benefit from this approach.

Despite widespread digitalization, the financial sector is still constrained by outdated approaches to work. Financial service fees are not getting smaller, and high losses are incurred on conversion.

If the international financial infrastructure fully switches to the blockchain, the entire global economy will feel a powerful impetus for development. Blockchain technology will help to radically change banking processes: make them faster, more transparent and cheaper with a high level of security.

### **Anatomy of the blockchain.**

A blockchain is a structured database, a "chain of blocks" where each block is linked to the previous one. A block contains a set of records (information). Each new block with information is added to the end of the chain. Thus, a kind of "register" of data is created, in which data is entered in a strict sequence. The number of blocks is unlimited. A block can contain any information: about actions, people, objects, transactions, serial numbers, loans issued, etc. In other words, a blockchain is a distributed public ledger based on modern cryptographic algorithms that contains a database of all previously performed transactions, which is decentralized and contained in public sources of the Network (Fig. 1).

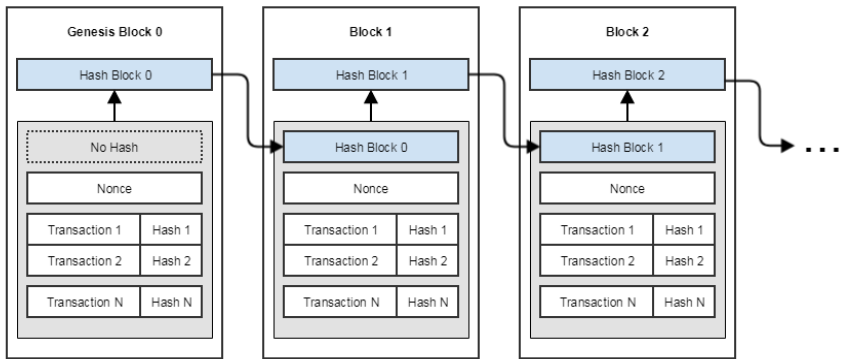

**Fig. 1.** Blockchain structure

It is a structured system with certain rules for building chains of transactions and access to information. Facts stored in the blockchain cannot be lost. They remain there forever. In addition, the blockchain stores not only the final state but also all previous states. Therefore, anyone can check the correctness of the final state by recalculating the facts from the very beginning.

Blockchain works with a complex encryption system (keys). Each block has its own unique key. The impossibility of "breaking the chain," i.e., making changes to a block or adding a block between others, is ensured by the fact that the codes (hashes) of the previous and next blocks are linked to each other and making changes to one block immediately invalidates it and all other blocks that follow it, which is automatically displayed on the screen [3].

A hash is a unique code that changes when user change even one character in the text, is calculated using a complex mathematical formula, and will always be the same for the same information. Therefore, there cannot be two different hashes for exactly the same information (Fig. 2).





## MODERNÍ ASPEKTY VĚDY

*Svazek XXXIX mezinárodní kolektivní monografie*

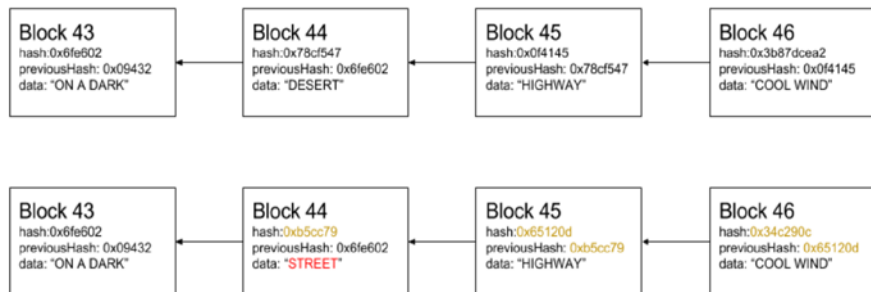

**Fig. 2.** An example of changing information in blocks that have already been added to the chain.

Such a system is used, in particular, to protect user information and money, because user can see what is happening to them. The principle applies here: user cannot spend more money than user have, which also makes it possible to control absolutely all operations that take place, where, when, and in what amount of money is spent. In particular, there are proposals to use hash coding to guarantee the safe operation of, for example, pacemakers, robots, airplanes, and autonomous cars, which implies that they cannot be hacked. According to the proponents of this system, it is easier to hack the central server and access all the information together, change or delete it than to hack a decentralized system. There are both advantages of the blockchain and problems that arise in connection with its use. The advantages of using the blockchain system include:

- decentralization, i.e., the entire network is used, not just one computer (organization, person, etc.). In this case, even if one or more computers (persons) cannot perform any functions (liquidated, arrested, etc.), the others store this information, which complicates hacker attacks and forgery (although no one is immune from this);
- proof of each transaction: there is a cryptographic confirmation of each transaction, record, etc. In particular, there are



private keys (belonging to a specific person) and public keys (which can be used by all users of this network), that is, if there is one person or one computer; (Fig. 3)

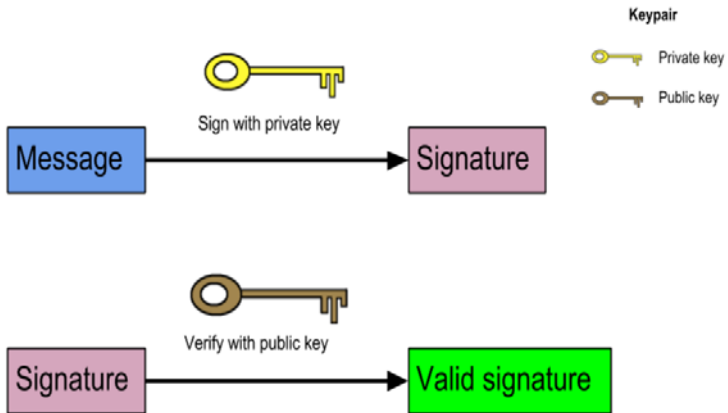

*Fig. 3. The principle of working with a private and public key.*

- transparency (public access): anyone can see what operations were performed at any time;
- security: information is stored using cryptography;
- impossibility of making changes to the "signed" block: the information that has entered the blockchain is verified and if the verification is passed, a kind of "seal" is put and this data is synchronized between all participants, from that moment on, the information cannot be changed;
- computational logic: the digital nature of the registry works in such a way that transactions in the blockchain can be tied to computational logic and can actually be programmed, which allows users to customize the algorithm and rules for the automatic execution of transactions between nodes [4].



## MODERNÍ ASPEKTY VĚDY

*Svazek XXXIX mezinárodní kolektivní monografie*

To consolidate our understanding of the principles of blockchain, let's consider a transaction in the system based on a cryptocurrency transfer, such as bitcoin:

- Client 1 wants to transfer one bitcoin to Client 2
- The blockchain forms this transaction into a block along with other similar transactions. The new block contains the number and hash of the previous block
  - The generated block is sent to all participants of the blockchain system
  - If there are no shelves, each participant writes a block of information to its database
  - The block is added to the chain of previous blocks, thus containing information about all previous transactions
  - Cryptocurrency is transferred from Client 1 to Client 2

There are several types of systems. The stability of Public or another name Permissionless blockchain is possible due to the fact that everyone can connect and view information or even connect their own node, and trust is built on the PoW consensus.

Private or Private Permissioned blockchain. In these blockchains, only a certain group of participants (organizations or people) has access to information. Such blockchains are built by organizations to increase the overall benefit or efficiency. Their reliability is ensured by the common goals of the participants and the PoS and BFT consensus algorithms [5].

There are Consortium or Public Permissioned blockchains. These are blockchains that anyone can connect to for viewing, but a participant can add information or connect his or her node only with the permission of other participants. Such blockchains are built by organizations in order to increase trust on the part of customers or consumers of products or society as a whole. Here, reliability is also achieved by the presence of trust between participants and the same PoS and BFT consensus algorithms [6].



Many users who provide computing power to the network work simultaneously to create new blocks. The newly created block that meets certain conditions is immediately sent to the rest of the network members and is supposed to become the next link in the chain. It happens all the time that blocks are sent from different parts of the network (from different participants) that are called the same block as the previous one, i.e., branching occurs. Intentionally or unintentionally, user can limit the distribution of newly created blocks (for example, one of the branches of the chain can develop for some time within the local network). In this case, several branches of the same chain are created simultaneously, contradicting each other.

When the blocks resume propagating, they resolve the contradiction by choosing the longest branch with the highest level of complexity as the only "reliable" one. If the complexity and length are equal, the branch whose final block appeared earlier is preferred. Conflicting branches may contain different sets of transactions, meaning that not every transaction is necessarily present in all branches. Therefore, transactions that are only part of the rejected branch (for example, reward transactions) lose their validity.

Each transfer transaction that was contained only in the rejected branches will be queued again and thus included in the next block. In contrast, transactions that receive rewards for creating blocks that are ultimately rejected will not receive further confirmations and the corresponding "extra" funds will be lost.

A distributed blockchain database is a chain of blocks that is constantly growing, storing the entire transaction history. A copy of the database or parts of it are simultaneously stored on many computers and synchronized in accordance with the formal rules of the blockchain. The block data is not encrypted and is available in plain text, but is cryptographically protected from changes through a hash chain.





## MODERNÍ ASPEKTY VĚDY

*Spazek XXXIX mezinárodní kolektivní monografie*

Usually, a verbal change of information in any copy of the database or even in many copies will not be recognized as true because it does not comply with the rules. Some changes can be accepted if they are made in all copies of the database (for example, deleting the last few blocks through the shelf in their formation)

As long as the transaction is not included in the block, the system considers that the number of bitcoins at a certain address remains unchanged. At this time, it is technically possible to etch several different transactions to transfer the same bitcoins to different recipients from the same address. But as soon as one of these transactions is included in the block, the system will ignore other transactions with the same bitcoins [7].

For example, if a later transaction is included in the block, the earlier one will be considered a regimental transaction. There is a small chance that two similar transactions will end up in blocks of different branches when branching. Each of them will be considered correct, only when the branch dies, one of the transactions will be considered regimental. The time of the transaction will not matter.

Therefore, the fact that a transaction is included in the block is a confirmation of its authenticity, regardless of the presence of other transactions with the same bitcoins. Each new block is considered an additional confirmation of transactions from previous blocks. If there are three blocks in the chain, transactions from the last block will be confirmed once, and those placed in the first block will have three confirmations. It is enough to wait for several confirmations to minimize the likelihood of a transaction being canceled.

To reduce the impact of such situations on the network, there are restrictions on the disposal of newly received bitcoins. According to [blockchain.info](http://blockchain.info), the maximum length of discarded chains was 5 blocks until May 2015. The number of confirmations required to unlock the received bitcoin depends on the client



program or the instructions of the receiving party. The Bitcoin-qt client does not require confirmations for sending, but most recipients have a default requirement of 6 confirmations, meaning that it usually takes an hour to actually use what user receive. Different online services often set their own threshold for confirmations [8].

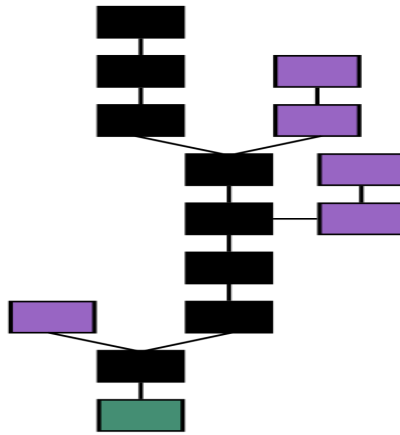

*Fig. 4. Branching in chains*

The main sequence of blocks (black) is the longest from the initial block (green) to the current block. Side branches (purple) are cut off. (Fig. 4)

The protocol allows user to use the bitcoins received for creating a block after 100 confirmations, but the standard client program shows the commission after 120 confirmations, which means that user can usually use the commission about 20 hours after it is accrued.

If user control more than 50% of the total computing power of the network, it is theoretically possible to transfer the same bitcoins twice to different recipients at any confirmation threshold - one of the transactions will be public and will be confirmed in the



## MODERNÍ ASPEKTY VĚDY

*Svazek XXXIX mezinárodní kolektivní monografie*

general order, and the second will not be advertised, its confirmation will take place in a block of a hidden parallel branch. Only after some time will the network receive information about the second transaction, it will become confirmed, and the first will lose confirmation and be ignored. As a result, bitcoins will not be doubled, but their current owner will change, and the first recipient will lose bitcoins without any compensation.

The openness of the block chain allows user to make changes to any block. But then it will be necessary to recalculate the hash of not only the modified block but also all subsequent blocks. In fact, such an operation would require power not less than that used to create the modified and subsequent blocks (i.e., all current power), which makes this extremely unlikely [9].

The advent of non-fungible tokens (NFTs) has marked a paradigm shift in the digital realm, introducing a novel mechanism for representing and managing digital assets. NFTs, unlike fungible tokens such as cryptocurrencies, are unique digital assets that cannot be directly replaced or interchanged. This unique characteristic makes them ideal for representing and managing digital collectibles, artwork, and other items that possess intrinsic value and require verifiable ownership and authenticity. Key Features of NFTs:

- Each NFT possesses a unique identifier, ensuring its individuality and preventing counterfeiting or duplication.
- NFTs establish clear ownership rights, enabling the creation of verifiable ownership records on the blockchain.
- They can be transferred between owners, facilitating transactions and unlocking new market opportunities.
- Data is stored on the blockchain, ensuring its immutability and protecting it from unauthorized alterations.
- NFTs can be programmed with specific attributes and functionalities, expanding their potential applications.



NFTs revolutionize the representation and management of digital assets by addressing several limitations of traditional digital ownership models. NFTs provide a verifiable record of ownership and authenticity, combating counterfeiting and ensuring transparency in the transfer of digital assets. Establish scarcity for digital assets, creating a sense of exclusivity and enhancing their perceived value. NFTs can be fractionalized, enabling multiple individuals to own a share of a digital asset, opening up new investment opportunities. Empower creators and owners of digital assets to monetize their work through direct sales, royalties, and other innovative mechanisms.

NFTs have transcended the realm of collectibles and are now being applied across a diverse range of domains:

- widely used to represent digital artwork, collectibles, and in-game items, creating new markets and fostering a vibrant creator economy.
- revolutionizing the music industry by enabling artists to sell their music directly to fans, tokenize exclusive content, and establish new forms of fan engagement.
- NFTs are playing a crucial role in the development of virtual worlds and metaverses, enabling the creation and ownership of digital land, assets, and avatars.
- NFTs are being explored to enhance supply chain transparency and efficiency by tracking the provenance and movement of goods.
- can be used to create secure and verifiable digital identities, empowering individuals to manage their personal data and control access to sensitive information.

### **Significance of Cultural Heritage Preservation and its challenges.**

Cultural heritage encompasses the tangible and intangible legacy of a society, encompassing its monuments, artifacts, traditions, beliefs, and values. Preserving cultural heritage is of





## MODERNÍ ASPEKTY VĚDY

*Svazek XXXIX mezinárodní kolektivní monografie*

paramount importance for several reasons. Cultural heritage serves as a tangible link to the past, providing a sense of identity, belonging, and continuity for individuals and communities. It fosters a sense of shared history, traditions, and values, reinforcing social cohesion and cultural resilience. Cultural heritage provides a rich educational resource, offering insights into the evolution of societies, human creativity, and diverse cultural expressions. Preserving and promoting cultural heritage enhances cultural understanding, tolerance, and appreciation for the richness of human diversity. Cultural heritage plays a vital role in stimulating economic growth and tourism. Well-preserved cultural sites and artifacts attract visitors, generating revenue for local communities and businesses. Cultural heritage also serves as a catalyst for creative industries and cultural entrepreneurship.

Cultural heritage often encompasses traditional practices, knowledge, and land management techniques that embody sustainable principles. Preserving these practices can contribute to environmental stewardship and sustainable development.

Traditional methods of cultural heritage preservation face several challenges:

- Natural disasters, human activities, and environmental factors can cause physical damage to cultural assets, leading to deterioration and loss.
- Insufficient funding and resources often hinder effective preservation efforts, limiting the capacity to conserve, restore, and manage cultural heritage sites and artifacts.
- Restricted access to cultural heritage sites and a lack of engaging educational initiatives can limit public awareness and appreciation, hindering the preservation efforts.
- The illegal trade in cultural artifacts poses a significant threat, depriving communities of their cultural heritage and undermining preservation efforts.



- Rapid urbanization and development can lead to the destruction or alteration of cultural heritage sites, posing a challenge to balancing preservation with modern development needs.

One of the most promising aspects of NFTs lies in their ability to create permanent, digitally-archived copies of cultural artifacts. This digital archiving process, when coupled with decentralized storage solutions, ensures the enduring accessibility of these artifacts even when the physical counterparts face degradation or destruction. Furthermore, the immutable and transparent nature of NFTs provides an accurate and readily available record of ownership and provenance, enabling researchers and authorities to effectively track stolen or looted artifacts and facilitate their return [10, 11, 12].

Beyond preservation, NFTs offer innovative funding models for cultural heritage initiatives. The concept of fractional ownership democratizes access to investment opportunities, allowing individuals of varying financial backgrounds to contribute to restoration efforts. Similarly, tokenized donations provide a secure and transparent platform for direct support to specific projects, ensuring accountability and maximizing the impact of each contribution. Additionally, the sale of NFTs dedicated to cultural heritage can generate significant revenue, creating a self-sustaining cycle of support for artists, cultural workers, and preservation initiatives [13, 14].

NFTs also hold the potential to revolutionize public engagement with cultural heritage. Interactive experiences, including virtual tours and behind-the-scenes insights, foster deeper connections with artifacts and historical narratives, igniting a passion for exploration and discovery among diverse audiences. Gamified narratives and immersive storytelling techniques further enhance accessibility and engagement, particularly for younger generations. Moreover, the creation of online communities dedicated to cultural heritage, facilitated by NFTs, provides a



## MODERNÍ ASPEKTY VĚDY

*Swazek XXXIX mezinárodní kolektivní monografie*

platform for knowledge sharing, collaboration on initiatives, and a sense of collective responsibility for safeguarding our shared past.

However, the potential of NFTs in combating the illegal trade of cultural artifacts requires further scientific investigation and analysis. While the inherent transparency of NFTs can shed light on ownership and provenance, additional measures, such as the implementation of smart contracts within NFT frameworks, may be necessary to effectively restrict unauthorized transactions and deter illicit activities. Research efforts aimed at strengthening the security and enforcement capabilities of NFT-based solutions are crucial to ensuring their effectiveness in this critical domain.

Furthermore, the question of how to balance cultural heritage preservation with modern development projects requires careful consideration. While virtual representations of cultural heritage sites offer a promising solution, further research is needed to assess their long-term impact on the authenticity and cultural significance of these sites. Additionally, the integration of local communities into the development and implementation of NFT-based solutions is essential to ensure that preservation efforts are aligned with local needs and priorities, fostering a sustainable and respectful approach to cultural heritage management.

By addressing these challenges and adopting a comprehensive approach, we can safeguard our cultural heritage for future generations, ensuring that the legacy of human creativity and cultural diversity continues to inspire and enrich our world.

**Conclusions.** Thus, in this chapter, we have familiarized ourselves with the theoretical aspects of the technology and its place in the market of technological solutions. From the above statistics, it follows that blockchain technology is new and relevant. It attracts the attention of companies that have been on the market for many years, which is a positive signal. We also analyze the principles of the technology, its advantages and features. Such systems are an extremely effective solution for digital registries and will become increasingly popular in the future.



Overall, the use of blockchain technology for cultural heritage preservation is still in its early stages of development. However, the potential applications of this technology are vast, and we can expect to see significant progress in this area in the years to come. Blockchain technology has the potential to revolutionize the way we preserve and disseminate cultural heritage, making it more accessible, secure, and engaging for audiences around the world.

NFTs have emerged as a transformative force in the digital landscape, offering a groundbreaking approach to representing and managing digital assets. Their unique characteristics of uniqueness, ownership, transferability, immutability, and programmability have opened up a myriad of possibilities, revolutionizing industries such as art, collectibles, gaming, music, and beyond. As NFTs continue to evolve and gain wider adoption, their impact on the digital economy and society is poised to grow exponentially, shaping the future of digital ownership and value creation.

Blockchain technology offers a transformative framework for preserving and disseminating cultural heritage, addressing the limitations of traditional methods and unlocking new possibilities for safeguarding our shared legacy. By leveraging blockchain's core principles and integrating them with preservation and dissemination principles, we can create a more sustainable, accessible, and empowering future for cultural heritage.

In conclusion, NFTs offer a compelling and scientifically demonstrable solution to several critical challenges in cultural heritage preservation. By promoting digital archiving, innovative funding models, enhanced public engagement, and improved security measures, NFTs have the potential to transform the way we safeguard and celebrate our shared cultural legacy. However, rigorous scientific exploration and analysis are crucial to fully unlock their potential and ensure their ethical and sustainable implementation in this vital domain. Through continued research and collaboration, we can ensure that the echoes of resilience





continue to resonate through time, enriching the lives of generations to come.

### References:

1. Antonopoulos, A. (2020). *Mastering Ethereum: Building Smart Contracts and DApps*. O'Reilly Media.
2. Sandeep Nailwal, "Polygon Litepaper" (PDF). polygon.technology. Polygon Technology. Retrieved 19 August 2022. <https://polygon.technology/lightpaper-polygon.pdf>.
3. Sandis, C. (2014). *Cultural Heritage Ethics: Between Theory and Practice*. Open Book Publishers.
4. Zuckermann, Ghil'ad (2015). *ENGAGING - A Guide to Interacting Respectfully and Reciprocally with Aboriginal and Torres Strait Islander People, and their Arts Practices and Intellectual Property*. Australian Government: Indigenous Culture Support.
5. Ann Marie Sullivan (2016). *Cultural Heritage & New Media: A Future for the Past*. 15 J. MARSHALL REV. INTELL. PROP. L. 604 <https://repository.jmls.edu/cgi/viewcontent.cgi?article=1392&context=ripl>
6. Dipanjan Das, Priyanka Bose, Nicola Ruaro, Christopher Kruegel, & Giovanni Vigna. (2022). Understanding Security Issues in the NFT Ecosystem. *In Proceedings of the 2022 ACM SIGSAC Conference on Computer and Communications Security (CCS '22)*. Association for Computing Machinery, New York, NY, USA, 667–681. <https://doi.org/10.1145/3548606.3559342>
7. Bamakan, S.M.H., Nezhadsistani, N., Bodaghi, O. *et al.* (2022). Patents and intellectual property assets as non-fungible tokens; key technologies and challenges. *Sci Rep* 12, 2178. <https://doi.org/10.1038/s41598-022-05920-6>
8. Abhisek Nayak. (2023). What is Lazy Minting of NFTs? How Does it Work? Electronic resource. URL: <https://www.nftically.com/blog/lazy-minting-of-nfts-nftically>



9. Dallen J. Timothy, & Gyan P. Nyaupane. (2009). *Cultural heritage and tourism in the developing world : a regional perspective*. Taylor & Francis.

10. Tobias Lütke. (2023) What is a smart contract? Electronic resource. URL: <https://www.coinbase.com/learn/crypto-basics/what-is-a-smart-contract>

11. Zhu, P., Hu, J., Li, X., & Zhu, Q. (2021). Using blockchain technology to enhance the traceability of original achievements. *IEEE Transactions on Engineering Management*.

12. Zhao L, Zhang J, Jing H, Wu J & Huang Y. (2023). A Blockchain-Based cryptographic interaction method of digital museum collections. *Journal of Cultural Heritage*. 10.1016/j.culher.2022.11.001. 59. (69-82). Online publication date: 1-Jan2023. <https://linkinghub.elsevier.com/retrieve/pii/S1296207422001923>

13. Krestyanpol, L., Novachevskyi, S., & Hranovskyi, M. (2023). Application Of Blockchain Technologies For Preservation And Dissemination Of Cultural Heritage Through Nft. *Information Technology and Society*, (3 (9), 54-62. <https://doi.org/10.32689/maup.it.2023.3.7>

14. Krestyanpol, L., & Novachevskyi, S., (2023). Application Of Blockchain Technologies In The Nft Ecosystem. *Grail of Science*. <https://doi.org/10.36074/grail-of-science.15.09.2023.39>



# ODDÍL 12. KULTURA A UMĚNÍ

## *§12.1 МИСТЕЦТВО ВИМІРЮВАННЯ У ВИЗУАЛЬНІЙ КУЛЬТУРІ: ЕВОЛЮЦІЙНИЙ КОНТЕКСТ (Храмова-Баранова О.Л., Черкаський державний технологічний університет)*

**Вступ.** В період донаукової метрології остання являла собою набір окремих прийомів і правил вимірювання, відповідних вимірювальних пристроїв та одиниць вимірювання. Вже в епоху ранніх цивілізацій (Давньоєгипетській, Шумеро-Аккадській, Давньоіндійській та Давньокитайській) існували поняття рік, місяць, доба (день), методи вимірювання лінійних розмірів, ваги, часу, кутів та відповідні пристрої, зокрема найпростіші ваги-терези. Спочатку як міри обирали параметри людського тіла, але точність їх була невисокою через неоднакові антропометричні дані людини. Тоді ж було започатковано і перші календарі (єгипетський, вавилонський), створено сонячний та водяний годинники. Виникли зародки стандартизації (контроль за розмірами цегли) та сертифікації (фірмові знаки на кам'яних плитах). На цьому етапі, як і в наступних, метрологічні знання розвивалися в рамках фізичних і мали виключно практичну спрямованість. Відомості, що дійшли до наших часів, свідчать про високий рівень культури народів Месопотамії і Єгипту III– I тис. до н.е., коли з'явилися перші фізичні і метрологічні уявлення, хоч прямих вказівок у пам'ятниках цих цивілізацій (клинопис шумерів, єгипетські папіруси) не знайдено.

**Виклад основного матеріалу.** Розвиток вчення про міри привело до еволюції предмета і завдань метрології. Завданням прикладної метрології є забезпечення єдиних вимірів у країні



(і в усьому світі). Прикладна метрологія займається не тільки еталонами, а також іншими видами еталонних-зразкових мір, допомагає законодавчій метрології розробляти норми, акти для підтримки цієї галузі. Теоретична метрологія досліджує і створює нові методи вимірювання. Існують математичні, астрономічні, архітектурні пам'ятники, вироби культурно-побутового призначення, побутовий живопис, де зображено прикладні математичні рецепти і вправи. Наприклад, у Вавилоні винайдені сонячний (гномон) і водяний годинник, за допомогою останнього визначалася одиниця часу, яка дорівнювала  $1/6$  доби (суссу). Одиниця ваги (міна) дорівнювала масі води, що витікає за 1 суссу, а також впроваджувалися ваги і гирі. Єгипетські піраміди і храми засвідчують про застосування при їх будівництві простих механізмів, а саме: блоків, нахиленої площини, вимірювача кутів, різних технологічних прийомів, знань про властивості матеріалів, вимірювання [1; 2, С.25]. У III–I тис. до н. е. відбулося виникнення емпіричної фізики як сукупності фрагментарних відомостей з фізики, технологічних прийомів і правил та відповідного інструментарію, зокрема методів вимірювання часу, ваги, лінійних розмірів, кутів, формування поглядів про навколишній світ (Шумер, Ассирія, Вавилон, Єгипет, Індія, Китай). Виникли поняття «рік», «місяць», «день», поява найпростіших терезів (рівноплечове коромисло з приєднаними до нього шальками). Перші зміни пройшли на стадії становлення ранніх цивілізацій – Давньоєгипетської і Шумеро-Аккадської, які виникли в IV–III тис. до н. е. В основі цих цивілізацій було землеробство, яке важко уявити без точного календаря, а також металообробка, що неможлива без інженерно-математичного досвіду і вимірювання. Визначена система мір існувала у Вавилоні і М. Бек вказував на те, що ця система розповсюдилась через фінікійців у інші країни. Вавилонський лікоть (525 мм) за Ф. Гульчем, дорівнював





## MODERNÍ ASPEKTY VĚDY

*Spazek XXXIX mezinárodní kolektivní monografie*

давньому єврейському, персидському, царському єгипетському ліктію і знаходився в простих співвідношеннях з деякими мірами Греції і Риму. У Вавилоні використовували систему одиниць, де кожна одиниця вищого гатунку у 60 разів була більше попередньої і отримувала особливу назву. Ця система стала відомою завдяки геологу В. Лофтусу, який у 1854 р. у Зенкері біля місця давнього Вавилону знайшов дві глиняні таблички на яких було зображено всі лінійні, квадратні і кубічні міри Вавилону і Ассирії. Таблиці були складені і проаналізовані І. Оппертом у 1874 р [3; 4, Т.37, С.129; 5, С.505]. З давнини до нас дійшли наступні одиниці ваги:

а) одиниця ваги дорогоцінного каменю – карат в перекладі означає горошину;

б) одиниця аптекарської ваги – грани в перекладі з латини, французької, англійської, іспанської означає зерно [6].

Походження з давнини мають і «природні» міри. Першими з них, що одержали повсюдне поширення, стали міри часу. 1/86400 частина середнього періоду обертання Землі навколо своєї осі стала називатися секундою. Поряд із цим уже на зорі цивілізації люди прийшли до розуміння цінності так званих речовинних мір і одиниць вимірів. Так, у Вавилоні в XI ст. до н.е. вимірювання часу відбувалося в мінах, що дорівнювали часу, за який виливалася міна води (приблизно 500 год) [7].

У VI ст. до н.е. у Стародавній Греції виникли перші теоретичні системи. Цей період, коли відбувся переворот у громадській свідомості, можна назвати інтелектуальною революцією (науковою революцією). Вчений, який став проводити дослідження природи був Фалес з Мілету (Мілетський). Він розпочав наукову діяльність на рубежі VII–VI ст. до н.е. У Фалеса Мілетського вперше зустрічаються докази теорем з математики, створюються прилади, за допомогою яких він передбачив затемнення Сонця 28 травня 584 р. до н.е. і основний метод цих досягнень – вимірювання. У Стародавній



Греції період бурхливого розвитку математики, як вже відзначалось, пов'язаний з 300 літнім її удосконаленням від Піфагора (580–500 до н.е.) до Евкліда (356–300 до н.е.) [7-8].

Найбільш виразною рисою науки раннього періоду Стародавньої Греції була її цілісність, тому до кінця V ст. до н.е. вона називалася наукою «Про Природу». Основне її покликання було у поясненні виникнення та будови Всесвіту. Її вплив видно у науковій діяльності Арістотеля (384 – 322 до н. е.), думка і логіка якого стали впливовими в європейській науці. Творчість Арістотеля проходила в період розвитку еллінської культури і її зміст найкраще дав можливість побачити зв'язок між культурою античності і сучасністю [8].

Ще одним типовим прикладом античної епохи була діяльність видатного вченого Архімеда. В історію Архімед увійшов як математик, астроном, фізик, інженер. Архімед був автором багатьох винаходів і відкриттів, зокрема, ним сконструйовані машини для зрошування угідь, водопідйомний гвинт, ваги і блоки для підняття великих вантажів, багатоступінчастий редуктор. Елліністичні міста запроваджували класичні традиції, розвивали культове і світське будівництво. Зводилися храми, палаци, а саме: Серапеум в Александрії, запроектований Парменіском у III ст. до н. е., храм Аполлона у Дідімі (III–II ст. до н. е.), храм Зевса в Афінах (170 до н. е.), храм Артеміди в Магnezії (129 до н. е.) тощо [7; 9].

Вивчення історії розвитку наукових уявлень епохи Античності дало нам можливість побачити помітну різницю між двома напрямками розвитку знань – емпіричним (вимірювання, землеробство, будівництво, мореплавство, медицина тощо) і абстрактно-теоретичним, яке виражається у філософських оглядах і абстрактних математичних побудовах. У період з VI ст. до н. е. до V ст. н. е. в країнах, що знаходились під культурним впливом Стародавньої Греції і Стародавнього Риму, виникли і почали розвиватися вчення, які стали зародженням науки.



## MODERNÍ ASPEKTY VĚDY

*Spazek XXXIX mezinárodní kolektivní monografie*

Для епохи Стародавньої Греко-Римської культури, коли високого рівня досягли філософія, література, мистецтво, архітектура характерно систематичне накопичення фактів і спроби їх пояснити, слабкий емпіричний фундамент і велика кількість здогадок, загальних гіпотез і положень, в яких наукова думка прогнозувала багато наукових відкриттів, що з'явилися пізніше. В Стародавньому Римі в будівництві використовували стандартні елементи, своєрідні еталони, тут сформувалася так звана Гіпподамова система планування міст з прямокутною сіткою вулиць та основні типи споруд (базиліки, амфітеатри, акведуки, мости, склади тощо); побудовано водяний годинник (II ст. до н. е., Ктесибій), який був прототипом годинника, що використовувався в багатьох європейських країнах аж до XVIII ст.; винайдено гідрометр (IV ст., Гіпатія). Архітектура Риму відзначалася масовим використанням стандартних елементів при будівництві доріг, міцних стін, водопровідних каналів тощо. Найдавнішою кам'яною дорогою став Аппіїв шлях (Аппій Клавдій, 312 р. до н. е.). Розбудовувалися міста, використовувався новий матеріал бетон. Склалися найважливіші особливості планування давньоримських архітектурних комплексів: тяжіння до симетричності, осьова побудова, акцентування фасаду головної будівлі. З II ст. до н. е. застосування бетону спростило кладку несучих конструкцій і створило можливість для зведення критих, стандартних приміщень. У I ст. до н. е. завдяки розвиненій метрологічній системі склалися типи архітектури: базиліки, терми, видовищні споруди у тому числі амфітеатри, акведуки, мости, склади тощо [10].

Тоді ж міри та еталони розроблялися і в Стародавньому Китаї, де було винайдено компас. В Індії і Китаї самостійний цивілізаційний розвиток продовжувався до Середньовіччя і за цей час були накопичені вагомні емпіричні знання [2, С.19]. Про здобутки в Стародавньому Китаї стало відомо тільки в



середині XX ст., коли вийшло фундаментальне дослідження англійського вченого Дж. Нідхема «Наука і цивілізація в Китаї» в 7 томах. Удосконалювалася техніка виготовлення бронзових дзеркал різної форми і вивчалася віддзеркалення світла від них. У I–III ст. у літературних пам'ятках цей пристрій фігурує в якості загальновідомого [2, С.505].

У кінці III – на початку II тис. до н. е. з індоєвропейської групи виділилася балтійсько-слов'янська група, яка і стала початком слов'янської історії. У I тис. до н. е. в Причорномор'я і Крим прийшов іраномовний народ, який не мав особливих культурних здобутків та писемності, але засобами декоративно–прикладного і образотворчого мистецтва зробили певний внесок у розвиток земель України, і в становлення метрологічних уявлень. До цих народів належали кіммерійці, скіфи і сармати. Одним з перших народів, культуру якого зберегла на своїх теренах Україна, були кіммерійці, які з'явилися в українських степах у кінці бронзового віку (приблизно 2800–1200 рр. до н. е.). За кіммерійських часів в Україні у вжиток увійшло залізо, яке витіснило бронзу (XII ст. до н. е.–IV ст.). Спостерігалася удосконалення виробництва, збудовано численні городища з ровами навколо них. В образотворчому мистецтві кіммерійців простежувалося дві складові – прикладне мистецтво і різьбярство. Перше репрезентовано художньою ливарною справою з бронзи і металів, мистецтвом різьби по кістці, друге – монументальною скульптурою. Скіфська кераміка виготовлена без допомоги гончарного круга. Скіфський посуд був різноманітної форми, поширення набули бронзові казани, висота яких становила приблизно 1 м, вони також мали тонку ніжку і дві непропорційні ручки. Мистецтво Скіфії відомо завдяки археологічним розкопкам, під час яких знайдено предмети зі скіфських курганів (VII– III ст. до н. е.). У південних частинах Правобережної і Лівобережної України знайдено великі





кургани, де поховано скіфських царів (Чортомлик, Солоха, Куль-Оба, Братолюбівський, Товста і Гайманова Могили, а також могильники Полтавщини, Київщини, Херсонщини) [6; 11, С.84].

Близько II ст. до н. е. скіфський народ витіснили сармати до Кримського півострова і Північного Причорномор'я. Сарматам, які мешкали між Доном і Уралом, автори Античності приділяли більше уваги. За Геродотом, сармати розмовляли мовою, схожою на скіфську, тому можна вважати їх іраномовними. Сарматське мистецтво і технології подібні до скіфських. Сармати і скіфи дотримувалися в мистецтві «звіриноного» стилю з властивими йому особливими рисами. Сармати володіли ковальським, шкіряним, деревообробним і бронзолivarним виробництвом, але вони не досягли рівня ремесла, хоч і мали деякі метрологічні уявлення і примітивні вимірювальні пристрої. Культура сарматів (II ст. до н. е.–IV ст. н. е.) пов'язана зі стародавньою культурою України і є її складовою, оскільки була не ізольованою і з часом пов'язалася з традиціями та культурою племен, що жили на території України.

В період Античності архітектурні стандарти існували практично ціле тисячоліття. Вони найкраще проявилися у ранньосередньовічних містах Кримського півострова, де існував культурний шар від залишків архітектури до рештки скульптури, монет тощо. Наприклад, керченське зібрання нараховує понад двох тисяч предметів і є одним з найвідоміших і великих у світі. Особливістю античного будівництва стала унікальна розробка стандартного прямокутного планування міста, де споруди об'єднувалися в квартали, вулиці перетиналися тільки під прямим кутом. В містах, дороги викладали дрібним камінням приблизно однакового розміру, а вздовж доріг були водостоки. В містобудуванні однією з помітних рис була ордерна система,



велика кількість колон, портиків, капітелей. Практично всі міста оточувалися фортецями та муром. Площі мали чітку квартальну структуру, де зводили адміністративні та громадські споруди – гімназії, театри, бібліотеки тощо. Для великих міст типовою була тридольна схема розташування, а саме: низ з житловими кварталами, схили з торгівельними рядами і верхнє місто з храмом. Верхнє місто не завжди мало акрополь, такими містами були Ольвія, Херсонес, а в Пантікапеї акрополь був добре укріплений. Херсонес засновано наприкінці IV ст. до н. е. як самостійне місто-державу з демократичними нормами управління. Народні збори, що склалися з вільних громадян, вирішували питання війни й миру та затверджували закони. Міська рада, яка щорічно обиралася, готувала проекти законодавчих актів і контролювала діяльність виконавчих органів. Наприклад, організована колегія стратегів контролювала обороноздатність, номофілаки (контроль закону), а також зберігала документи. У Херсонесі існували метрологічні «інститути», які здійснювали контроль за дотриманням норм у метрологічній системі. В місті з кінця IV ст. до н. е. існував «інститут» магістратів, який здійснював періодичний контроль за дотриманням мір і їх регулюванням, а також регулював грошовий обіг у Херсонесі [6].

Існував також «інститут» агораномів – ринкових наглядачів, які повинні були стежити за правильним уживанням ринкових мір торговцями й визначали міри покарання для шахраїв. В Стародавній Греції та її колоніях для контролю використовували еталони мір. Наприклад, у Херсонесі еталони були для амфор, черепиці з мармуру і каменю. Гончарі постійно знімали з них розмірні параметри для відтворення в своїх виробках. Існували також зразкові гири – кам'яні, залізні, бронзові, різноманітного призначення, наприклад, гири з бронзи, які акуратно виготовлені з рівною поверхнею та клеймом на ній. Зразкові, еталонні, гири



## MODERNÍ ASPEKTY VĚDY

*Spazek XXXIX mezinárodní kolektivní monografie*

використовували для перевірки ваги. Бронзові, залізні, свинцеві гирі з невеликою вагою часто застосовувалися в торгівлі. Наприклад, кам'яними гирями зважували оптовий товар. На деяких металевих гирях були напівсферичні тиснення. Вважається, що в такий спосіб проводилося таврування гир після перевірки ваги. Як результат діяльності «інституту» магістратів стало те, що на території Херсонеса використовувалася єдина монетно-вагова система, а також керамічна тара й черепиця, виготовлені за стандартними еталонами [12].

Забудова Херсонеса велася із застосуванням стандартних мір довжини. Основний джерельний матеріал для реконструкції знань про архітектуру Херсонеса це можливість обмірювання кварталів у районах міста. Блоки для будівництва везли з Карантинної бухти, вони були однакової довжини (до 1,8 м) [13, С.30]. Обмірювання кварталів дало такі результати: перший та третій квартали мали розміри – 52,5x52,5 м, другий та четвертий з розмірами – 52,5x26,5 м. Ширина вулиць, які прилягали до кварталів становила 6 м. Проведені обмірювання дозволили зробити реконструкцію плану старовинного міста. Воно поділялося на квартали поздовжніми й поперечними магістралями за Гішподамовою системою [13, С.101]. В результаті утворювалася мережа квадратів, які чергувалися, а також прямокутників з відповідними розмірами 52,5x26,5 м або 100x50 єгипетських ліктів. Філософ Вітрувій, вважав, що при спорудженні будинку архітектор повинен був більше уваги приділяти дотриманню пропорцій, і розміри споруд Херсонеса справді відповідали певним стандартам. Найбільша кількість будинків мали розміри за осями кладок приблизно 12,4x2,4 м [6].

Розмежування ділянок для землеробства відбувалося за такими ж стандартами. Для цього землемірами розбивалася сітка квадратів на даній місцевості, сторона квадрата становила



52,5 м. При археологічних розкопках Херсонеса на його вулицях виявлено прибудовані до стін споруд додаткові мури й стіни, які зменшували ширину вулиці. Призначення цих стін, можливо зрозуміти після вимірювання, а саме що в римський період підганяли таким чином ширину вулиць під визначені державою стандарти. В Херсонесі при будівництві використовували пус (грецький фут, що дорівнював 29,62 см). За висловлюваннями Фелона Візантієця, в Херсонесі при будівництві стін у низинах, нормою була товщина в 10 ліктів (4,6 м), а другий і третій яруси стіни мали товщину не менше 7 ліктів (3,4 м) [13, С.34-45].

У V–IV ст. до н. е. поширилося спорудження культових споруд – храмів і вівтарів. В містах-державках періоду Античності і важливих святилищах було збудовано не менше 15–20 храмів, зокрема храм Аполлона в Ольвії (V ст. до н. е.) та храм у Пантікапеї (IV ст. до н. е.), основою конструкції якого були шість колон, довжина фасаду 20 м, а площа – до 1000 м<sup>2</sup>. Цей храм мав двоскатний дах з черепиці і містився на горі Митридат з багатоступеневим цоколем, тобто не руйнував ландшафту місцевості [14]. Залишилися пам'ятки таких типів у Боспорському царстві. У IV ст. до н. е. будували склепи Царського та Золотого курганів з унікальними фресковими розписами. Пам'ятками цього періоду в Україні стали склепи III ст. до н. е. (курган Васюринської гори).

Провідною галуззю слов'ян у господарстві було землеробство (орне), ділянки експлуатувалися до виснаження. Прогрес у землеробстві зумовлювався вдосконаленням знарядь праці. В I ст. до н. е.–I ст. у зарубинецькій культурі використовували дерев'яне рало, а в черняхівській – плужне рало з залізним наральником [6]. В цей період певних успіхів досягло гончарство. Керамічні вироби з чорної глини зарубинецької культури виготовляли руками, а черняхівської – за допомогою гончарного круга з сірої глини. З II ст. н. е.





## MODERNÍ ASPEKTY VĚDY

*Spazek XXXIX mezinárodní kolektivní monografie*

гончарна справа стала масовою і орієнтувалася на потреби людей. Черняхівська кераміка відзначалася високим технічним рівнем, оскільки кожна обпалювальна піч за один раз могла «пропустити» близько 100 виробів. Також важливе значення у виробництві слов'ян посідала деревообробка. За археологічними знахідками стало відомо, що прототип токарного верстату у них з'явився ще у III–IV ст. На завершальному етапі формування держави, на території Київської Русі провідними стали будівництво, різноманітні ремесла, розвивалася писемність, календарна система. Було знайдено чимало виробів з унікальними графічними орнаментами, аналіз яких (за Б. Рибаківим) показав, що це була календарна система. Завдяки їй слов'яни проводили обряди, рахували [14–15].

Черняхівська культура у II–IV ст. стала основою українського культурного ґрунту. Все це виявилось у характері й типу поселень, територія одних простягалася до кілометра, інших – до 200–300 м. Архітектурні споруди мали ознаки зарубинецької, дако-гетської і скіфо-сарматської культури. Для лісостепу України характерно будівництво землянок і напівземлянок на основі стовпової конструкції, потім відбувалася обробка цих будівель хмизом і глиною, а також було поширено зрубні конструкції. Особливістю будівництва Північного Причорномор'я було використання каменю. Найзначнішим досягненням черняхівської культури стало винайдення печі, що суттєво вплинуло на планування будинку. Традиційно піч займала центральну частину житла і не була великою. Вибудовували її з каменю – на ґрунті, а потім ставили на платформу. Це була піч без димаря і називалася «курною», тобто дим виходив через дірку в даху або в отвір зверху на зрубі. Протягом століть піч вдосконалювалася її конструкція і збільшилася у параметрах.



З кінця IV ст. почалася епоха Середньовіччя. У XII–XIII ст. Арабський халіфат втратив свою владу, внаслідок чого наукова діяльність на Сході завмерла. В той же час у Західній Європі розпочалося активне становлення науки, оскільки відбулося не тільки відтворення результатів Античності, але з'явилися нові оригінальні ідеї. Відомим дослідником Середньовіччя був Альхазен, який побудував теорію зору, провів досліди з камерою-обскурой, дослідив переломлення світла, розглянув різні види дзеркал, висловив думку про швидкість світла. Основою середньовічної фізики стала праця «Книга про терези мудрості» (Ал-Хазіні, 1121) [5, С.508]. В Середні віки в Західній Європі переважали теологія та схоластика, в арабському світі та Китаї все ж мали місце окремі відкриття. Подальший розвиток ремесла зумовив зростання ролі клейма. Такі знаки ставилися на виробках декоративно-прикладного мистецтва, зброї тощо. Після дворянських гербів з'явилися цехові знаки, на виробках почали проставляти герб цеха або один з його елементів. В джерелах є повідомлення про існування суворого контролю, аби клеймо не було поставлено на неякісному виробі, а з виробництвом паперу теж постала необхідність позначати його, щоб розрізнити того чи іншого виробника і у XIII ст. з'явилися перші позначення паперовиробників – це водяні знаки, які застосовуються до сьогодні. Певна форма водяного знаку індивідуалізувала свого виробника, що, звісно, спонукало до покращення якості паперу. Наступним етапом у розвитку позначень товарів стали знаки гільдій ремісників. Ці знаки вже чітко зазначали походження товару, що знаходило закріплення у законодавстві того часу. Статути вже містили приписи, за якими клейма вносилися до державних реєстрів, користуватися такими знаками могли тільки гільдії, а підrobка знаків каралася. Тому у свідомості людей постійно зростала повага до таврованої ручної і цехової продукції і праці. Інтереси торгового і



## MODERNÍ ASPEKTY VĚDY

*Spazek XXXIX mezinárodní kolektivní monografie*

промислового підприємництва привели до виникнення потреби захищати свій знак. В кінці Середньовіччя вже ставили перші клейма, які забезпечували захист праці і товару від підробки. Прикладна метрологія в кінці середніх віків проявилася і в медичному аспекті, наприклад у 1299 р. в Італії С.Арматі було виготовлено окуляри, які швидко розповсюдилися в Західній Європі, а потім до XV ст. в Азії [2, С.37].

Можна припустити, що потреба у вимірюваннях виникла, коли у людини з'явилася необхідність і потреба визначити розміри своєї ділянки, відстань до об'єкту, розміри при будівництві житла та ін. Тіло людини використовувалося для визначення мір довжини, наприклад, великий палець – дюйм, стопа – фут тощо. Основна частина мір мала антропометричне походження. В Київській Русі у побуті було запроваджено:

- а) вершок «верх перста» як довжина вказівного пальця;
- б) п'ядь від «п'ять», «п'ятірня» – відстань між великим та вказівним пальцями;
- в) лікоть – міра довжини від ліктя до середнього пальця;
- г) сажень – від «досягати», діставати;
- д) коса сажень – відстань від ступні лівої ноги до середнього пальця витягнутої уверх правої руки;
- ж) верста від «верти», «повертай» плуг назад, довжина борозни [7; 16].

За ці еталони-зразки правили господарські, побутові предмети, наприклад, коса, відро, весло, бочка тощо. В деяких місцях існували вельми оригінальні міри для вимірювання відстані – кидь (Харківщина), довержай (Закарпаття), палку закинути (Полісся). На Полтавщині була одиниця – приг (сажень), що утворювався при стрибанні за допомогою палиці. Розповсюдженою мірою була гона: добра гона (120 сажень), середня гона (80 сажень), мала гона (60 сажень). Для точного вимірювання землі до одиниць вимірювання додавали гаки [17].



Поширеними народними способами вимірювання площі земельних ділянок українських селян були площі прямокутника 30 на 80 сажень або 40 на 60 сажень. Побутували такі народні міри, як десятина, морг, день, опруг, лан, півланок, обріз, клітка [17, С.37].

В Київській Русі використовувалася і давньоєгипетська система мір. Відповідність системи давньоруських мір довжини давньоєгипетській показав М. Беляєв. Він визначив, що система мір довжини заснована на давньоєгипетській системі мір III ст. до н.е., її основа – лікоть (давній у Києві – 538,5 мм, давньоєгипетський – 540 мм), міра площі – квадрат з ребром у лікоть. Наприклад, сажень Київської Русі – 2154 мм, а давньоєгипетська – 2160 мм, аршин – 718 мм, а давньоєгипетський – 720 мм [7].

Вважали, що давні архітектори будували без розрахунків, але зодчі Русі знали пропорції, а з розрахунками їм допомагали графіки-вавилони. Б. Рибаків представив міри як єдину систему і показав, що сажні – це геометричні лінії розрахункової таблиці зодчих (вавилони). Вавилони – дощечки із зображеною на них схемою пропорційних співвідношень. При порівнянні знайдених в Київській Русі вавилонів з обміром архітектурних пам'яток, виявилось, що всі міри уклалися в графік вавилонів зі стороною в мірну сажень [18, С.13]. Отже, знаючи властивості вавилонів, можна швидко дати кілька пропорційних рядів тощо. Документи X ст. засвідчують про існування державного нагляду за мірами. З 1134 р. зберігалися еталони – пуд медовий, гривенка рубльова, лікоть еванський [19, С.63].

Точні вимірювання й розрахунки дали можливість досягти зодчим гармонійності в створенні архітектурних пам'яток. Наприклад, Десятинна церква, збудована у 989–996 рр [20, С.59]. При розкопках Десятинної церкви було знайдено три печі для випалу плінфи (вид цегли). Біля однієї з





## MODERNÍ ASPEKTY VĚDY

*Spazek XXXIX mezinárodní kolektivní monografie*

них знайдено зображення тринефного храму, що являє собою фасад церкви, його масштаб –  $1/75$  справжнього розміру центральної частини церкви. Це було перше креслення, знайдене на місці будівельної площадки [7].

Для визначення сажні визначну роль відіграла знахідка каменя в р. Тмутаракані біля Керченської протоки, на якому було висічено напис, що князь Гліб у 1068 р. виміряв море по льоду в сажнях (10000 і 4000 саженой). [15]. У Київській Русі міри площі були необхідні в основному для визначення розмірів земельних ділянок. Проте вимоги до точності цих визначень були невеликі через невизначеність меж земельних ділянок, які не завжди стикалися одна з одною. Існували такі назви земельних мір, як «будинок» (сім'я) або «дим», «рало», «соха». Аналогічні міри застосовували і в інших державах, наприклад, римський югер – земельна ділянка, що оброблялася на двох волах протягом дня. Такі міри використовували, коли точному визначенню площі перешкоджало слабке знання основ геометрії.

Первинними мірами об'єму були звичайні для господарської практики посудини, які почали використовувати як міру кількості зерна, борошна при товарообміні. Міри об'єму існували для сипких і рідких тіл. Наприклад, відомий історик давньої метрології Ф. Гульч писав: «...З найдавніших часів міри об'єму почали розрізнятися залежно від того, чи призначалися вони для вимірювання рідин або сухих предметів...» [7]. Використовували також великі міри об'єму, про що відомо з X ст. за літописними джерелами, де вказувалося, що в 996 р. Київський князь Володимир Великий влаштував велике свято, де наварили 300 провар меду. «Провар» (вару) – велика міра для меду. Аналіз новгородських книг та берестяних грамот показав, що одна бочка та 20 відер дорівнюють трьом бочкам, тому одна бочка дорівнювала 10 відрам [21].



Міри ваги використовувалися в основному в торгівлі. Наприкінці X ст. у Києві переважала торгівля товарами на вагу, в подальшому вона поширилася у Новгороді, Володимирі. У пам'ятках XI–XV ст. згадувалися пуд, гривна та ін. Але ці джерела не дають точних співвідношень мір, тому доводиться орієнтуватися на джерела XVI–XVII ст., коли мали місце наступні співвідношення: 1 берковець=10 пудів=400 гривен (великі гривни)=600 гривен; 1 гривна=2 напівгривни=48 золотників=4800 пирогів. У цей час найбільша міра ваги – берковець дорівнювала 163,8 кг, пуд 16,38 кг, що повністю збігається з мірами до 1917 р.: 1 гривна = 204,8 г; 1 почка = 171 міліграм; 1 золотник = 4,27 г; 1 пиріг = 43 мг [7].

Слово «гривна» використовували для позначення як вагової, так і грошової одиниці (міра цінності), зустрічалася в «Правді Руській» [22]. Гривна була найпоширенішою мірою ваги в торгівлі і ремеслі. Її застосовували при зважуванні золота й срібла. Термін «золотник» спочатку означав золоту монету. Саме в цьому сенсі він використаний у договорі 911 р. київського князя Олега з Візантією. Як назва мір ваги в Стародавній Русі зустрічалося в Статуті про церковні суди князя Володимира Великого 996 р. В подальшому почали уживати не лише слово «ваги», але і «дзвони» (договір Полоцька з Лівонією 1406 р.). На думку Д. Прозоровського, поява такої назви пов'язана з схожістю зовнішнього вигляду гир і дзвонів і з наявністю внутрішніх порожнеч у гирах (для заповнення цих порожнеч дрібними гилями), що додатково збільшувало їх схожість з дзвонами [23]. Діапазон вагових значень зважувальних предметів в період Київської Русі був широкий від золотих монет до частин воску і металу. Результати археологічних знахідок показали, що давні міри монетної ваги в Стародавній Русі є і «торговельною вагою». Основою монетної системи була срібна гривня, вага якої була приблизно 204,8 г. При зважуванні 600 злитків, середня вага



## MODERNÍ ASPEKTY VĚDY

*Связек XXXIX mezinárodní kolektivní monografie*

(XI–XIII ст.) дорівнювала 198 г. Таким чином встановлено, що монетна і торговельна вага тісно пов'язані. Було виявлено надзвичайно широкий асортимент мір монетної ваги. Ця система мір отримала в Київській Русі значно більший розвиток, ніж система мір торговельної ваги, її номенклатура мір була багатшою. В період Київської Русі застосовували гирі різної ваги, переважно залізні з бронзовим покриттям (від іржі), інколи – бронзові, мідні та ін. Використання цих гир пов'язано з грошима. Стародавня Русь імпортувала з VIII ст. велику кількість срібла, переважно у вигляді монет. Срібло використовували і для виготовлення посуду, прикрас та ін. З появою карбованої монети грошовий рахунок стали вести на основі так званої монетної стопи, за яку приймали відношення між вагою монетного металу й кількістю монет, які чеканили зі злитка певної ваги. Монетну стопу можна або поліпшити, тобто чеканити з тієї ж кількості металу менше грошей, або погіршити, зробивши з тієї ж самої кількості металу їх більше. Вивченням монет займається нумізMATика, зокрема метрологічна, коли встановлюється вага монет, їх проба тощо.

Щодо мір часу, їх неможна відтворити в простих речових формах, оскільки їх метрологічна основа подвійна. Такі одиниці часу, як рік, місяць, доба, надаються нам самою природою (природні одиниці), інші, дрібніші, вводяться людиною. Природні одиниці є зручними перш за все тому, що тривалість їх практично незмінна, однакова майже для всіх місць земної кулі. Тривалість року і місяців почали встановлювати для потреб повсякденного життя штучно. Доба поділена на світлий і темний час, тобто день і ніч. Частини доби – годину і хвилину запровадили штучно. Тому не дивно, що доба поділялася в різних країнах на різну кількість годин. Відтворювали час за допомогою штучних пристроїв, які фіксували різні його моменти. За початок світлого часу (дня) і темного (ночі) обрали моменти сходу та заходу Сонця.



Одиницями часу в Київській Русі були година, доба (точніше, день і ніч), тиждень, місяць, рік. Рік починався у березні, це зберігалось до кінця XV ст., потім початок року лічили з вересня. З прийняттям хрещення порядок років (літочислення) почали вести від «створення світу». Рік містив 12 місяців, назви яких відрізнялися від прийнятих в подальшому, відображаючи відповідні періодичні зміни в житті природи і в господарській практиці. Наприклад, січень спочатку називали «просинець» (це характеризувало збільшення світлого часу доби), лютий – «сечень» (сезон рубки лісу), березень – «сухий» (суха земля). Проте, вже в Лаврентівському літописі 1091 р. і в літописі Нестора 1117 р. зустрічаються сучасні назви місяців (травень, березень, серпень тощо). Слово «тиждень» спочатку вживали для позначення воскресіння як дня, що не зайнятий справами. На відміну від сьогодення, початок доби не лише розходився з умовно прийнятим у подальшому (12 годин ночі), але і був змінним, оскільки за початок доби обирали схід сонця. В XII ст. слово «доба» було відсутнє, а вживали слово «день» [24-25].

Київська Русь вела торгівлю і з далекими країнами. Найдавніші судна – човни-однодеревки, зроблені з суцільних стовбурів, відомі з X ст. Вони були невеликі і вміщували не більше трьох чоловік і тільки деякі з них досягали 20 м у довжину. У 1949 р. Б. Рибаків, аналізуючи архітектурні споруди, переглянув середньовічну метрологію Київської Русі. Виявилось, що на Русі з XI по XVII ст. існувало сім видів сажень: велика сажень – 1494,6 мм, сажень без чоти – 1972 мм, мірна сажень – 1764 мм, коса сажень – 2160 мм, пряма сажень – 1527,6 мм, трубна сажень – 1870,8 мм, морська сажень – 1830 мм [14]. Для будівництва храмів в післямонгольський період впроваджено косу сажень, для якої запроваджено зручні антропометричні методи. Сажень визначено як відстань між витягнутими по боках рукам. У XIV–XV ст. коса сажень





## MODERNÍ ASPEKTY VĚDY

*Spazek XXXIX mezinárodní kolektivní monografie*

вийшла з використання вузького кола будівельників і до XVI ст. застосовувалася в інших галузях, де витіснила пряму сажень. У XVI ст. коса сажень розпалася на кілька типів: трубна сажень, місткова, мостова, що закріплювалися металевими еталонами.

Міри використано і при будівництві козацьких «чайок». Військовий спеціаліст О. Гваньїні в «Хроніці Європейської Сарматії» (1578). Їх описав військовий інженер-мапограф Г. де Боплан [26, С. 98]. Встановлення фізичних розмірів мір довжини, які об'єднувалися загальною назвою «сажень», відносяться до найбільш спірних питань метрології. Відомо, що в Київській Русі з XI до XVII ст. існувало кілька видів сажених, але ні фактична довжина більшості з них, ні їх взаємозв'язок не можуть вважатися повністю вивченими. Аналізуючи, Б. Рибаків вказував, що виникають сумніви щодо запропонованого розриву мір Київської Русі, без пояснень також залишилося існування одночасно різних мір XVI–XVII ст. [15]. В XVI–XVII ст. виявлено сажні кількох розмірів, які поділялися за регіональними або функціональними ознаками. Б. Рибаків наблизив трубну сажень до мірної та махової. Довжина мірної сажні, згідно з описом Софійського собору в Новгороді XVI ст., становила 176 см. Аналогічну довжину повинна мати махова сажень, яка визначалася з розмаху рук. Результати вимірювань дали можливість встановити, що міри довжини та їх класифікація пов'язані певними співвідношеннями мір, тобто були впорядкованими системами. Б. Рибаків дійшов висновку, що міри, використовувані давніми зодчими можна об'єднати в дві групи, перша з яких опиралася на сажень, що дорівнювала 152 см (проста, або пряма), друга – на сажень, що дорівнювала 176 см (махова, або мірна). З точністю до 0,5% виражаються співвідношення між мірами: коса сажень (216 см), коса велика сажень (248 см), сажень без четі (197 см), трубна сажень (186 см), морська сажень (183 см).



Відзначимо універсальний характер таких геометричних побудов. Підтвердженням гіпотези Б. Рибаківа стала знахідка Новгородської архітектурної експедиції (1972), коли в центральній частині Новгорода знайшли уламки мірного жезла (мірила), на якому було нанесено три різні шкали, що свідчило про одночасне застосування трьох різних сажень. Однак зарубки на жезлі, розміщені через 6, 7 і 8 см, не збігалися з відомим поділом сажень (п'ядь, вершок). Зіставлення із західноєвропейськими і візантійськими мірами теж не дало результатів. Однак перевірка пропорційності співвідношень цих зарубок показала, що вона точно збігається з пропорційними співвідношеннями вже відомих нам сажень – прямої, мірної і великої. Отже, треба було знайти, якою часткою сажні є ці зарубки на мірилі. З'ясувалося, що вони відповідають  $1/21$  прямої сажні,  $1/21$  мірної сажні і  $1/21$  половини великої сажні. Такий збіг не міг бути випадковим і Б. Рибаків припустив, що ці зарубки пов'язані з відношенням довжини кола і діаметра кола. І справді, якщо взяти за діаметр кола сажень, складену з 21 зарубки мірила, коло буде дорівнювати 66 зарубкам. Отже, це відношення дорівнює  $66/21 = 3,14285$ . Тобто ми отримаємо наближення до числа  $\pi = 3,1416$ . Мабуть, це дало можливість архітекторам робити кружала для арок, кривих поверхонь церков, храмів та інших споруд [15].

Подальший розвиток ремесла і торгівлі прискорили зростання ролі та значення клейм на товарах і позначення послуг. Цій події почала сприяти поява дворянських гербів як родових позначок, такі знаки ставилися на зброї, одязі та інших предметах. Наступними за дворянськими гербами стали клейма цехів, замість клейма на виробих почали проставляти герб або клеймо цеху чи його елемент. У такий спосіб прибуток ремісників було поставлено у залежність від збуту продукції, яка вироблялася ними, а збут зумовлювався якістю. Відомо, що існував суворий контроль, аби клеймо не було



## MODERNÍ ASPEKTY VĚDY

*Связек XXXIX mezinárodní kolektivní monografie*

поставлено на неякісному виробі. З виробництвом паперу постала нагальна необхідність певним чином позначати і сам папір того чи іншого виробника. У XIII ст. ставилися перші позначення паперовиробників, це були водяні знаки, які застосовуються і до сьогодні. Певна форма водяного знаку індивідуалізувала виробника і це привело до підвищення якості самого паперу [7]. Початковою формою сертифікації був екслібрис як книжковий знак, художньо виконана етикетка невеликого розміру, де обов'язково вказано, кому належить ця книжка. Попередниками екслібрисів були написи на книжках їх власників і суперекслібриси як рельєфні зображення на першій сторінці книжки (наприклад, найдавніший в Україні знак – з гербом Львова, 1545). Зародився екслібрис у Німеччині, де зберігався звичай карбувати найбільш цінні речі знаком або клеймом приналежності будь-якій особі. Друковані книжки були теж цінними речами. Спосіб друкування збігся з поширенням гравірування як різновиду мистецтва. Першим володарем екслібрису в Німеччині був рицар Бернгар фон Рорбах (1460). Одні з перших екслібрисів належать німецькому художнику Альбрехту Дюреру (початок XVI ст.). Займалися створенням унікальних екслібрисів такі художники як Лукас Кранах Старший, Ганс Гольбейн Молодший. В Україні друковані екслібриси датуються початком XVII ст. До XVIII ст. в екслібрисах домінували зображення гербів, а в XX ст. популярними стали екслібриси побутового жанру.

У сюжеті екслібриса переважно домінував образ книжки, а деякі з них виконані згідно з літературними і фольклорними творами. Екслібрис періоду Відродження розвивався за двома напрямками, а саме: перший у художньому напрямку, а другий як знак виробника. Наступним етапом у розвитку позначень товарів стали знаки гільдій, в які об'єднувались ремісники. Ці знаки вже чітко зазначали походження товару, що знаходило закріплення і у правових законодавчих актах того часу.



Статути вже містили відомості, за якими майстри олов'яних і золотих справ повинні були застосувати особисті клейма, які вносилися до державних реєстрів. Користуватися такими знаками могли тільки гільдії, а їх підробка або зловживання суворо каралася. З моменту появи, клейма встали на охорону власності і у свідомості людей постійно зростала повага до таврованої ручної і цехової праці. Інтереси виробничого і торгового підприємництва привели до виникнення потреби захищати його знак, тому перші клейма на товари як юридичну форму захисту праці, відносяться до кінця середніх віків [6].

На зміну Середньовіччю прийшла епоха Відродження як період соціально-економічних змін у європейському суспільстві та зародження нових виробничих відношень. У цей період відбувся переворот у розвитку наукового знання і культури, а також після тисячолітнього простою в боротьбі проти поглядів Арістотеля були відроджені духовні цінності Античності і закладені прогресивні традиції. В епоху Відродження відбулися значні зрушення в розвитку культури та природничо-наукових знань. Після багатовікового застою починається відродження багатьох духовних цінностей Античності, зокрема в XVI ст. з'являються переклади творів давньогрецьких учених Архімеда, Евкліда, Герона Александрійського та ін., та намічається становлення нових прогресивних, антисхоластичних тенденцій, яскравими представниками яких були Леонардо да Вінчі, М. Кузанський, М. Коперник. Перший був не тільки унікальним художником, відомим більшості, але й видатним природодослідником і конструктором. Він вивчав рухи тіл, їх зіткнення, явище тертя, відкрив опір середовища рухові в ньому тіл та існування підйомної сили (звідси його проекти літальних апаратів, зокрема гелікоптера).

В епоху Відродження у результаті розвитку економічних, політичних міждержавних зв'язків почали широко використовувати методи стандартизації. Так, у XV ст. у Венеції будували





## MODERNÍ ASPEKTY VĚDY

*Spazek XXXIX mezinárodní kolektivní monografie*

дерев'яні галери з уніфікованих складових. Як результат, кожна галера мала одну швидкість, а також стріляла на одну відстань. На венеціанських складах зберігалися стандартні деталі: щогли, керма тощо. З XV ст. вітряк став основою водопідйомних робіт для осушення болота в Нідерландах. До кінця XIV ст. голландськими інженерами побудовано наметний вітряк (на відміну від козлового).

Видатний представник Високого Відродження Леонардо да Вінчі (1452–1519) розробив проекти «ідеального» міста, купола і купольного храму, використовуючи стандартні елементи і вимірювання, що значно вплинуло на розвиток містобудування, архітектури [27]. Леонардо да Вінчі збагатив науку того часу і став представником природознавства, що засновано на експерименті. Пристрасть до вимірювання привела його до геніальних конструктивних припущень, набагато випереджаючих епоху. Вивчав механізм тертя і його вплив на умови рівноваги, визначив коефіцієнт тертя і вивів закон тертя. Леонардо да Вінчі вивчав закони зору і описав камеру-обскуру, виконав графічну побудову руху променів у лінзах [28]. На службі у правителя Мілану Лодовіко Моро у 1482 р. Леонардо да Вінчі виконував обов'язки військового інженера, декоратора, організатора свят. Вивчаючи око, висловлював припущення про бінокулярний зір, в детальних анатомічних малюнках заклав основи сучасних наук. Науково-художнє мислення Леонардо да Вінчі – це прорив науки у XVI ст., оскільки в XV–XVI ст.ст. були невідомі ні науковість, ні естетичність з їх функціями [27]. Аналогічне мислення займало у Леонардо да Вінчі те положення, яке пізніше буде зайнято науковим (теоретичним) мисленням. Аналогія надавала можливість пояснити явище не поступаючись його конкретністю, залишаючи його на місці, що належить тільки йому.

Підхід до наукової творчості, яку виробив та дотримувався Леонардо да Вінчі, базується на таких принципах:



а) метою природознавства є дослідження законів природи. Леонардо да Вінчі писав, що наукою можна назвати розумове дійство, яке бере початок зі своїх останніх начал, після яких не може знайтися вже нічого в природі, що входило б до складу науки [28]. Термін «закон природи» ще не існував у часи Леонардо да Вінчі, але використовувалися слова «причина», «начало», «основа», «правило». «Правило» у Леонардо да Вінчі означало загальні риси;

б) закони природи незмінні. «Природа не порушує свій закон» – так формував свою думку Леонардо да Вінчі;

в) закони природи пізнаються. «Істина в кінці кінців не залишається скритою» – писав Леонардо да Вінчі;

г) закони природи повинні бути виражені мовою математики. «Ні одне людське дослідження – як писав Леонардо да Вінчі – не може називатися істинною наукою без математичного доведення». Тому Леонардо да Вінчі був першим природознавцем, який поширив принцип математизації наукових знань і з цих позицій оцінював строгість наукових висновків;

д) дослідження базуються на досвіді, який надає фактичний матеріал для побудови теорії. «Хоч природа починається з причин та закінчується дослідом, нам необхідно йти шляхом зворотнім, тобто починати з досліду і з ним шукати причину» – писав Леонардо да Вінчі. У Леонардо да Вінчі представлення про дослід було таке, що на першому місці знаходилися спостереження явищ у природі;

ж) досягнення в галузі теорії є основними для практичного використання науки. «Наука – полководець, а практика – солдати» – писав Леонардо да Вінчі;

з) етичний принцип: наука – для блага людей; про відкриття яке може зашкодити людству краще взагалі не казати. В Лестерському кодексі є такий запис: «...Як і чому не пишу я про свій спосіб залишатися під водою багато часу? Цього я не оприлюднюю через природу людини, яка цей спосіб



## MODERNÍ ASPEKTY VĚDY

*Spazek XXXIX mezinárodní kolektivní monografie*

може використати для вбивства на дні моря, проламуючи дно кораблів та утоплюючи людей на цих кораблях...» [27-28].

Загальна концепція науки, розвинута Леонардо да Вінчі, його науковий метод, об'єднав комплекс широких досліджень. Основна ідея естетичної системи Леонардо да Вінчі відображується в тому, що мистецтво – це особливий різновид науки, а художня творчість – особлива форма наукової творчості. Мистецтво як інструмент пізнання дійсності і Леонардо да Вінчі визначає тонке зображення, яке з філософським мисленням розглядає всі якості форм: моря, місцевості, дерев, тварин, квітів. Таким чином пізнання дійсності є загальною функцією науки.

Розвиток торговельних зв'язків вимагав не тільки уточнення мір, але й встановлення співвідношень з мірами інших держав, а також уніфікації мір і чіткішої організації контрольно-перевірочної діяльності. Ще в договорі Великого Новгороду з Готландом та німецькими містами (1269) поряд із взаємними зобов'язаннями наведено співвідношення між мірами договірних сторін. Статті Соборного статуту з 1649 р., Митного статуту з 1653 р., Новоторгового статуту з 1667 р. та інших документів встановлювали відповідність між фунтом і саженом. У рукописному словнику середини XVI ст. «Лексисъ съ толкованіємъ словеснихъ мовъ просто» знайдено слово «тесля». Перший друкований український словник «Лексис» Лаврентія Зизанія (1596), подавав такі назви як тесля, різник. У 1627 р. з появою «Лексикону словенороського» Памви Беринди, виникли такі назви як столяр, будівельник, майстер, коваль, цегельник. Тобто простежувалася розвиток ремесел і значить технічного оснащення. В XV–XVII ст. збільшилася кількість мір. Наприклад, аршин з часом витіснив лікоть і вершок і був офіційно запроваджений. Версту в 1000 сажень офіційно легалізовано 1649 р. Соборним статутом. Поряд з назвою «верста» продовжували вживати «терен». Версту в 1000 сажень вико-



ристовували як межову міру, для вимірювання великих відстаней. В XVII ст. роботи проводили у великих масштабах, вимірювали відстані мірними мотузками і ставили верстові стовпи на дорогах. Порівняння цих результатів з сучасними дозволяє легко переконатися в тому, що ці відстані виміряні точно. Стародавню міру лікоть продовжували використовувати. За визначенням Й. Гассе 1554 р., довжина ліктя дорівнювала половині англійського ярда, тобто 18 дюймам, звідки значення ліктя становить 45,7 см, тобто дещо менше, ніж в «Торгівельній книзі» (48 см). Ймовірно, визначення Й. Гассе було наближеним, таким, що мало на меті дати лише уявлення про лікоть. П'ядь ще продовжували використовувати в цей період, проте її значення дещо змінилося (чверть аршина), а згодом і зовсім перестала використовуватися. Вершок походив від слова «верх» і згадувався в «Торгівельній книзі». У літературі XVII ст. з'являються міри – «піввершка» і «чверть вершка». У Середні віки не тільки кожна держава, але й різні міста в межах однієї країни мали свої міри. Керівництво держав мало на меті об'єднати та спростити міри в межах даної країни, але це не завжди вдавалося.

**Висновки.** Доведено визначне місце метрології в структурі мистецтва і культури, сучасній науковій картині світу, фундаментальне значення метрології для формування якісного і точного мислення в науці, оскільки вимірювання лежать в основі наукового пізнання, що характеризує еволюцію систем і збагачує їх новим баченням і змістом. Проаналізовано визначення і завдання метрології, виявлено, що у ранніх визначеннях метрологією називали зібранням відомостей про міри, ваги і монети. У пізніх працях переважно стверджувалося, що метрологія є наукою про вимірювання або вчення про міри. Проведений аналіз цих визначень привів нас до висновку, що поняття «метрологія» необхідно розглядати в широкому і вузькому значеннях. З урахуванням контексту





## MODERNÍ ASPEKTY VĚDY

*Spazek XXXIX mezinárodní kolektivní monografie*

світової науки відтворено передісторію метрології в Україні до XVII ст. (в межах Київської Русі, Речі Посполитої), перші еталони, клейма, вавилони.

У XVII ст. почало розвиватися мануфактурне виробництво, яке потребувало більше машин і технічних засобів. Розвиток матеріального виробництва став більше поєднаний з досягненнями науки і використанням її результатів у житті людей. Значна кількість досліджень присвячена періоду формування класичної механіки в XVII ст., коли відбулися принципові зміни, що тісно пов'язалися з новими соціально-економічними умовами. В Італії було створено Академію таємниць природи (1560), Академію дослідів (1657). На території України було організовано Острозьку колегію, Києво-братську колегію (Києво-Могилянська академія, 1632). В Англії було започатковано Лондонське товариство (1662), у Франції в Парижі створено Королівську Академію наук (1666), у Німеччині засновано Берлінську Академію наук (1672). Ці заклади проводили наукові дослідження в різних галузях науки. В цей же період (1632) була організована Києво-Могилянська колегія, яка за рівнем викладання не поступалася європейським університетам і академіям. Там отримали освіту багато відомих у майбутньому політичних і культурних діячів не тільки України, а й Молдови, Румунії, Болгарії та інших країн. Ці осередки освіти і культури вплинули на подальший розвиток держави.

Кожний, хто пов'язаний з вимірюваннями, очікує достовірних результатів, тобто результатів, які не відхиляються від значень, що отримані в більш ніж достатній кількості вимірювання. Достовірність яких залежить від кількості аспектів, пов'язаних з процесом вимірювань, а саме: калібровки, оцінки узгодженості, компетентності та досвідченості персоналу лабораторії.

Багатогранна, дивовижна і багата визначними подіями історія метрології і її еволюція пройшла шлях від перших



інтуїтивних і наївних ідей щодо вимірювання до підписання багатьма країнами Міжнародної метричної конвенції (1875) і сучасних знань про квантову і прецизійну метрологію, вимірювання елементарних і субелементарних частин. Метрологічні уявлення були пов'язані в основному з будівництвом і виготовленням зброї (практична метрологія в межах розвитку техніки), а накопичення емпіричного матеріалу і його аналізу в межах фізичної науки характеризує розвиток теоретичної метрології.

### Список використаних джерел:

1. Ахиезер А. И. Развивающаяся физическая картина мира. Харьков : ННЦХФТИ, 1998. 338 с.
2. Храмов Ю. А. История физики. К. : Феникс, 2006. 1176 с.
3. Бурдун Г. Д. Современные международные метрологические работы / *Успехи физических наук*. Т. LXII. 1957. С.357–366.
4. Энциклопедический словарь. Воспроизведение издания Ф.А.Брокгауза и И.А.Ефрона / Ф.А.Брокгауз, И.А.Ефрон ; [под ред. Д.И.Менделеева и др.]. Т. 37 : Мекенен – Мифу-баня. К., 1991. 476 с.
5. Храмов Ю. О. Фізика. Історія фундаментальних ідей, теорій та відкриттів. К. : Фенікс, 2012. 816 с.
6. Khramova-Baranova O. Formation of architecture of Ukraine based on longstanding measurement standards / *Історії науки і техніки: Збірник наукових праць*. К.: Вид-во ДЕТУТ. Т.10 №2. 2020. С. 304-315.
7. Храмова-Баранова О. Л. Історія прикладної метрології в Україні (XVIII–середина XX ст.) : [монографія]; під. ред. Ю. О. Храмова. Черкаси, 2010. 282 с.
8. Аристотель. Физика. [пер. В. Карпова]. Х., 1937. 230 с.
9. Храмова-Баранова О. Л. Деякі сторінки історії становлення сертифікації від клейма і торгової марки / *Вісник Харківської державної академії дизайну і мистецтв: Зб. наук. праць*. Харків: ХДАДМ, 2011. № 1. С. 68–71.



## MODERNÍ ASPEKTY VĚDY

*Spazek XXXIX mezinárodní kolektivní monografie*

10. Бесов Л. М. Історія науки і техніки. Харків : НТУ «ХПІ», 2005. 376 с.
11. Греков Б. Д. Киевская Русь. Х., 1953. 569 с.
12. Зубарь В. М. Херсонес Таврический и распространение христианства на Руси. К. : Наукова думка, 1988. 208 с.
13. Сорочан С. Б. Херсонес – Херсон – Корсунь. Путешествие через века без экскурсовода. К. : Стилос, 2003. 240 с.
14. Рыбаков Б. А. Архитектурная математика древнерусских зодчих / *Советская археология*. 1957. № 1. С. 84–113.
15. Рыбаков Б. А. Русские системы мер длины 11-15 вв. / *Советская этнография*. 1949. № 1. С. 68–75.
16. Беляев Н.Т. О древних и нынешних русских мерах протяжения и веса / *Seminarium Kondakovianum*. Прага, 1917. Т. 1. С. 258-260.
17. Українська минувшина / [Пономарьов А., Артюх Л., Бетехтіна Т. та ін.]. [2-е вид.]. К. : Либідь, 1994. 256 с.
18. История механики / [ред. А. Н. Боголюбова и др.]. К.: Наук. думка, 1987. 392 с.
19. Величко О. М. Основи метрології, стандартизації та контролю якості. Ужгород : Видавничий центр УЖДУ, 1998. 284 с.
20. Грушевський М. С. Історія України-Руси : в 11 т., 12 кн. К. : Наукова думка. Т. 2 : IX-XIII ст. 1991. 633 с.
21. Сидоренко О. Ф. Про стан вивчення української метрології / *Український історичний журнал*. Київ : Наукова думка, 1970. № 5. С. 106– 111.
22. Правда Русская : комментарии / [сост. Б. Александров и др.] ; ред. Б. Д. Греков. К., 1947. 862 с.
23. Борисюк І. Історія розвитку найдавніших українських назв професій / *Київська старовина*. 2000. № 2. С. 135–140.
24. Летопись Нестора со включением поучения Владимира Мономаха : [Текст летописи по Лаврентьевскому списку] / [сост. Ю.В. Кривошеев]. – СПб, 1903. – 200 с.



25. Ганчо В. Суднобудування в Україні: сучасний стан стандартизації та сертифікації / *Стандартизація, сертифікація, якість*. 2000. № 2. С. 17– 19.

26. Боплан Г. де В. Опис України [пер. з франц. В. Косинка]. Львів : НВП “Мета”, 1998. 180 с.

27. Leonardo da Vinci. Das Buch von der Malerei. Nach dem Codex Vaticanus (Urbinas) 1270, von Heinrich Ludwig. Wien, 1882. vol. 3. № 832. 177 p.

28. Храмова-Баранова О. Л., Рудакова Т. О., Барон В. Г. Загальна концепція науки і мистецтва в творчості Леонардо да Вінчі / *Вісник Харківської державної академії дизайну і мистецтв : Зб. наук. праць*. Харків : ХДАДМ, 2009. № 14. С. 151–156.





### ODDÍL 13. POLITOLOGIE

*§13.1 ГЕНДЕРНА ПОЛІТИЧНА ІДЕНТИЧНІСТЬ: ТЕОРЕТИЧНИЙ ТА ПРАКТИЧНИЙ АСПЕКТИ (Клячин А.К., Дніпровський національний університет імені Олеся Гончара, Марфобудінова Л.І., ВНПЗ «Дніпровський гуманітарний університет»)*

**Вступ.** Становлення та розвиток сучасних гендерних досліджень у політичних науках викликає все більше уваги наукового загалу. У сучасному світі політична діяльність на гендерних засадах стає все більш активною. Отже, зростає політична предметна сфера, яка потребує вивчення. Специфікою гендерних політичних досліджень має значний вплив ідеологічних, релігійних, філософських міркувань, які становлять стійкі фрейми та визначають погляди на ті чи інші явища. Взаємодія гендерної ідентичності та світу політики на сучасному етапі потребує розвитку політичної теорії, яка формує цілісне пояснення для сучасного стану і перспектив просування питання у політиці, а також виходу його на новий рівень. Концептуалізація специфіки ситуації в сучасному світі щодо сприйняття гендерних проблем здійснюється на основі експлікації великої емпіричної бази стосовно гендерної нерівності та недосконалості представництва на основі гендеру у політичній сфері [3]. Подальший розвиток гендерної політичної теорії – це один з шляхів удосконалення теорії політичної модернізації та консолідованої демократії.

Осмислення емпіричного матеріалу, який формується внаслідок функціонування сучасної демократії у гендерному аспекті висуває низку питань, пов'язаних із способом вимірювання достовірності даних. Однак, ще більш істотною проблемою політичного теоретизування на ґрунті гендеру є



необхідність систематизації інституційних проявів цілеспрямованої діяльності щодо виправлення становища гендерних груп у суспільстві. Зусилля в цьому напрямі зосереджені на тих проявах емпіричної проявах політичній діяльності, які надають можливість їх формальної фіксації [5]. Такий підхід дещо упорядковує наявне різноманіття політичних проявів гендерної ідентичності. Х. Коффі та К. Болзендал наводять дані модуля про громадянство «Міжнародної програми соціального обстеження» (ISSP) 2004 року, у якому вони оцінюють голосування та членство політичних партій як «інституційну» участь, а різноманітність менш інституціоналізованих, але все ж політично важливих форм поведінки, як «політичну активність». Наприклад: участь у демонстрації, підписання петиції, бойкотування продукції з політичних, етичних чи екологічних причин або зв'язки з політиком. Аналіз Х. Коффі та К. Болзендал підтримує теоретичне розмежування видів активізму, він зосереджується окремо на діях, які є більш приватними або колективними за своєю природою, і політичні дії, які передбачають прямий політичний контакт (Pattie et al. 2003) [31].

Крок до нової гендерної політичної теорії у сучасних західних політологічних дослідженнях здійснюється через забезпечення сприйняття динаміки гендерно зумовлених політичних процесів. Це потребує нових пояснень і в цілому теоретична думка стає більш доказовою. Х. Коффі та К. Болзендал використовують лінійні та логістичні регресійні моделі. Дослідниці вивчають гендерний розрив цих форм участі, а також відмінності у впливі соціально-економічних та політичних релевантних характеристик ставлення серед жінок та серед чоловіків, вважаючи, що обидва типи участі та впливу на рівні участі відрізняються за статтю [31].

### **Виклад основного матеріалу**

Особливими вимогами для оцінки евристичного потенціалу сучасної гендерної політичної теорії слід вважати міждис-



## MODERNÍ ASPEKTY VĚDY

*Spazek XXXIX mezinárodní kolektivní monografie*

циплінарність та потребу в осмислення даних щодо політизації гендерного питання внаслідок застосування різноманітних методології та дослідних традицій. Прикладом є наукова репрезентація гендерного питання в політиці на основі даних соціології та демографії. Х. Коффі та К. Болзендал зазначають, що демографічні та поведінкові характеристики можуть визначати не тільки кількісні показники політичної участі в різних режимах, а й участь різних чоловіків і жінок. Дослідження, як правило, передбачають соціально-економічні та політичні ресурси для вирішення подібних питань у визначенні участі жінок і чоловіків, тому подібні рівні ресурсів призведуть до подібного рівня участі. Проте, процеси, які сприяють створенню «гендеру» (тобто, різних значень, які покладаються на чоловіче і жіноче становище в суспільстві, і впливу тиску соціалізації), свідчить, що однакові характеристики можуть призводити до різних результатів [31].

Охоплення всього різноманіття політичних проявів гендерної ідентичності пов'язане з наявними інтелектуальними традиціями та звичними дослідними позиціями, які пресупозиційно тлумачать гендерне значення політичних процесів [4]. Ідеться передусім про ієрархічні засади гендерних проблем та їх значення для суспільства. Ріттер Гретхен і Ніколь Мелло зазначають, що хоча феміністська теорія стала прийнятою частиною політичної теорії, вона мала більш обмежений вплив в інших сферах. Крім того, там, де з'явилася гендерна наука, вона часто керується інтелектуально консервативними епістемологічними та методологічними припущеннями. Орієнтуючись на поточні основні теми та значні роботи з цієї дисципліни, ця стаття досліджує відмінності в гендерній науці між статтями [40].

Істотним для побудови наукової теорії політичних проявів гендерної ідентичності є вироблення позиції стосовно гендерного суб'єктивізму авторів. Ідеться про гендерні



стереотипи, які визначають ту чи іншу схильність автора проблематизувати або уникати розгляду ситуацій впливу гендеру на певні політико-інституційні взаємодії. Ш. Шеймс, враховуючи непропорційну спрямованість і статус дуже складної статистичної методології в політичній науці в цілому, наголошує на тому факті, що така методологія є набагато більш вірогідною для чоловіків, ніж жінок, це стосується як методологічної, так і гендерної точки зору. Як практикуючі та критичні спостерігачі цієї дисципліни, і як самі методисти, науковці стурбовані зростаючим статусом складної статистичної методології (і сприйняттям того, що це якимось «краще», ніж якісна чи набагато більш проста кількісна робота), а також наявність розбіжностей у стані різних статей на місцях – і бачать ці тенденції пов'язаними. Зрозуміло, що мета науковців полягає не в переосмисленні значення кількісних дебатів проти якісних, а в тому, щоб додати новий ракурс розгляду: це розмежування методів досліджень гендерної політики не є гендерно-нейтральним [52].

Розкриття особливостей формування сучасної гендерної політичної теорії виходить далеко за межі суто дисциплінарного підходу до визначення предметних елементів окремих досліджень. Багато дослідників гендерних засад демократичної політики намагаються виразити своє ставлення до фемінізму як до базової міждисциплінарної метатеорії щодо гендерних питань в суспільстві та політиці. Лорі Ватсон стверджує, що враховуючи різноманітність аналізів на обох фронтах, «фемінізм (и)», а не «фемінізм», є більш точним терміном для сукупності поглядів, які ототожнюються з гендерно орієнтованими цілями. Враховуючи те, що одна з основних тем у феміністичних підходах демонструє, яким чином політика, що розуміється як відносини влади, присутній у нашому повсякденному житті, не було б перебільшенням описувати феміністську теорію як цілісну політичну філософію [67].





## MODERNÍ ASPEKTY VĚDY

*Spazek XXXIX mezinárodní kolektivní monografie*

Світоглядне та нормативно-ціннісне значення політичних вимірів фемінізму потрібно враховувати не лише як методологічний засіб, але й як політико-ідеологічний важіль, який встановлює межі політкоректності [27]. Звідси формується питання вибору предметів дослідження та визначення його цілей. Згідно з Лорі Ватсон, існує потреба описувати більш вузьку сукупність феміністських теоретизувань, які мають безпосереднє відношення до традиційно зрозумілої політичної теорії. У центрі уваги такої феміністської політичної теорії часто є дослідження держави та її ролі у відтворенні гендерної нерівності або її потенціалі для виправлення такої нерівності. Деякі феміністські політичні теорії містять положення критики традиційної політичної теорії, яка не зумовлює гендерні відносини теоретично; його мета полягає в тому, щоб переформулювати багато центральних питань політичної теорії таким чином, щоб питання гендерної нерівності виходили на перший план і в центр [30], [67].

Поряд із визначенням значення фемінізму як джерела світоглядних орієнтирів, потрібно враховувати політичні традиції розвинених демократичних країн, зокрема США [28], [29]. У таких державах політичний успіх фемінізму або його вплив на політичні події розглядається як прецедент для подальшого політичного розвитку цих країн та нормативний приклад для інших (насамперед для країн, що трансформуються). Р. Толлесон та Дж. Перкінс аналізують дані Національного виборчого комітету 1980 та 1984 років і вважають, що релігія не є більш консервативним впливом на поведінку жінок у голосуванні, ніж для чоловіків. На думку дослідниць, Р. Рейган побудував найкращі стосунки з невеликою групою жінок-фундаменталістів-віруючих, а також встановив досить добрі стосунки у середовищі високорелігійних католицьких жінок. У більшості інших випадків гендерний розрив фактично розширився з підвищенням релігійності.



Незважаючи на те, що жінки є більш релігійними, ніж чоловіки, політичні спостерігачі попереджають, що цей висновок не можна вважати свідченням більшої підтримки жінок для консервативних кандидатів [58].

Підвищення статусу політичного фемінізму до рівня універсальної (загальнолюдської) ідейної і системи в політиці має значні наслідки для політичної теорії. З одного боку, це засіб інтерпретації та викладу певної політичної позиції на теоретичному рівні. З іншого боку, висувається претензія на вселюдське значення фемінізму як політико-філософського вчення. На основі даних словника, феміністична політична філософія – це сфера філософії, яка частково зосереджена на розумінні та критиці способу політичної філософії, який, як правило, без уваги приділяється феміністським проблемам, і формулюванню того, як політична теорія може бути реконструйована таким чином, що сприяє феміністичним проблемам. Феміністична політична філософія є галуззю як феміністської філософії, так і політичної філософії. Як галузь феміністичної філософії, вона служить формою критики або «герменевтики підозри» [44], [58].

Саме можливість збудувати на основі політичного фемінізму інтегральне поле смислів політичного втілення гендеру робить його значення вищим за авторський методологічний принцип. Це підносить його до рівня етичного регулятиву, навіть аксіоматичного постулату, який не можна ставити під сумнів без побоювань наразитися на фундаменталістську критику та звинувачення у ретроградстві. У контексті смислів феміністичної політичної філософії вона служить способом відкриття або погляду на політичний світ, як це звичайно розуміють і розкривають способи, в яких жінки та їхні поточні та історичні проблеми слабо зображені, представлені та розглянуті. Як галузь політичної філософії, феміністична політична філософія виступає полем для



## MODERNÍ ASPEKTY VĚDY

*Spazek XXXIX mezinárodní kolektivní monografie*

розробки нових ідеалів, практик і обґрунтування того, як політичні інститути і практики повинні бути організовані і реконструйовані [58].

Разом з тим сучасна, гендерна політична теорія як компонент дослідних політичних наук намагається здійснити демаркацію між світоглядними компонентами та предметним аналізом гендерної зумовленості явищ і процесів [1] [20]. Як приклад подібних досліджень, Ненсі Гіршман через ретельне тлумачення великих і дрібних творів Гоббса, Локка, Руссо, Канта і Мілля, встановлює і вивчає гендерні і класові основи сучасного розуміння свободи. Спираючись на соціальну конструктивістську модель свободи, яку вона здійснила у своїй розробці «Тема свободи: до феміністської теорії свободи», вона робить у своїй новій книзі ще один оригінальний і важливий внесок у політичну і феміністичну теорію [43].

Одним з шляхів є з'ясування значення гендерних відмінностей у контексті впливу інших соціальних чинників політики. Зокрема, йдеться про класову структуру сучасного суспільства. Можливість гендерної політичної теорії стати ефективним інструментом осягнення політичної реальності на основі раціоналістичних дослідних практик формується на основі конструювання нових понять та категорій. На зміну сталим поняттями та категоріями соціальної критики приходять нові, які більше відображають критичні потреби інтелектуального середовища [2]. Згідно з Н. Гіршман, незважаючи на важливість ідей «стану природи» в сучасній політичній теорії, теорії свободи фактично висувають соціальне конструктивістське розуміння людства. Переглядаючи «людську природу» у світлі цього розуміння, Н. Гіршман розкриває теорії свободи, які є більш історично точними і актуальними для сучасної політики. Вказуючи на канонічних теоретиків, як на прихильників «позитивної» або «негативної» свободи, вона демонструє історичну неточність, оскільки теоретики одночасно



впроваджують обидві концепції свободи протягом своєї роботи [44].

На кожному новому етапі розгортання гендерної політичної теорії з'являється необхідність уточнення статусу соціально-політичних феноменів, які формують систему обставин, що визначають глибину та значення гендерно зумовлених політичних подій. Таким чином, резонансні політичні події потребують гнучкої теоретичної бази для їх зв'язку з попередніми подіями і твердженнями. На думку Й. Кантоли та М. Верлоо, потребою політичної науки є вивчення шляхів використання гендерної рівності в гендерних і політичних дослідженнях. Вчені стверджують, що політична та теоретична значимість вивчення різноманітних значень гендерної рівності посилюється поточними кризами. Й. Кантола та М. Верлоо розрізняють чотири стратегії, що використовуються в гендерних і політичних дослідженнях: (1) уникнення рівності; (2) закріплення рівності; (3) деконструювання рівності; або (4) делегування рівності політичній теорії. Ця стаття мотивується переконанням, що те, що потрібно – це не лише більше роздумів над цим вибором, а й продуктивний діалог між різними стратегіями [48].

Базові статусні категорії гендерного політичного дискурсу також стають об'єктом політичного теоретизування внаслідок неможливості оминати їх поширення. На сучасному етапі гендерна рівність є знаковим питанням політичного порядку денного і найпоширенішою одиницею політичних обговорень. С. Чайлдс і М. Л. Крук вважають, що гендерна політична теорія відповідає на критику на основі есенціалізму, що підкреслює важливі розбіжності між жінками, а також занепокоєння щодо усунення фемінізму та політичного представництва жінок, послабляючи надмірно обмежуючі аналітичні рамки щодо форми та змісту «діючих» жінок [43].

Гендерний політичний активізм як базове поняття та категорія сучасного феміністського руху виступає важливим





## MODERNÍ ASPEKTY VĚDY

*Spazek XXXIX mezinárodní kolektivní monografie*

об'єктам теоретичного аналізу. Специфічна поведінка жінок в політиці має визначатися як самостійний феномен. При цьому, порівняння з політичною поведінкою чоловіків у теоретичному плані не дає того результату, на який сподіваються сучасні вчені. С. Чайлдс і М. Л. Крук стверджують, що хоча цей підхід розглядає важливі емпіричні питання, пов'язані з суттєвим представництвом жінок, він висуває на перший план питання методів дослідження та методології, при цьому висуваючи, але не обов'язково вирішуючи питання, пов'язані з розробкою більш складної моделі законодавчої поведінки жінок [30].

Пояснювальні можливості гендерної політичної теорії пов'язані також з узагальненням тенденції соціально-економічного розвитку західного суспільства. Актуальності набуває значення тенденцій забезпечення соціального добробуту жінок та їх успіху у суспільному житті. Триває імплементація гендерних значень до сфери економічної доцільності та перспектив сталого економічного розвитку. На думку Х. Дж. Байєс неоліберальний капіталізм приніс із собою заклик до дерегуляцію бізнесу та скорочення державних витрат, включаючи соціальні виплати та державні послуги, але він також був пов'язаний з реорганізацією суспільства в цілому [14], [32], [35].

Соціальна критика минулого, яка передусім звертала увагу на економічні засади влади, держави та політики поступається гендерним векторам інтерпретації через їх універсальне та глобальне значення. У зв'язку з цим гендерна політика набуває більш широкого теоретичного значення, ніж просто представництво міноритарних груп. Згідно з Х. Дж. Байєс, феміністи, які займаються політикою, запозичили з багатьох інших дисциплін перегляд і розширення своїх концепцій і методологій таким чином, щоб включати жінок і гендер. Це ще одна сфера, де гендер і політика сприяли розвитку політичної науки. Нарешті, сфера гендерної політики та політики зробила важливі та інноваційні концептуальні, теоретичні та мовні



внески до дисциплін політичної науки та базових знань про гендер у світі в цілому, оскільки вона прагне делегітимізувати гендерно упереджені концепції та свідомість і переосмислити нові шляхи до соціальної справедливості [14], [34].

Перенесення фокусу теоретизування на різні рівні політичної системи вимагає уваги до значення тих чи інших політико-інституційних компонентів у межах демократичного процесу. Якщо їх значення втрачається, то претензій до гендерного представництва також виглядають беззмстовними. Особливо наочно це можна спостерігати на рівні локальної політики. Наводячи дані щодо досвіду окремих країн Європи, зокрема країн Скандинавії, сучасні автори намагаються підкреслити, що національний досвід може бути унікальним, але й не позбавленим універсалістського значення. Рене Андерссон у своїй статті обговорює гендерну рівність і висуває питання, як і чому стратегія гендерної інтеграції уникає питання гендерного конфлікту. Вивчення досліджень з гендерної рівності вивчається шляхом дослідження того, як про фемінізм говориться і відхиляється в конкретному проекті гендерної інтеграції в муніципалітеті Еребру, Швеція. Спираючись на теоретичні концепції гегемонії та дискурсу, акцент робиться на мовчанні – на невисловлених питаннях і проблемах, що оточують проект. Рене Андерссон розглядає, як виокремлюється виключення фемінізму і конфлікту, коли впроваджується гендерна інтеграція як новий спосіб здійснення роботи з гендерної рівності в муніципалітеті [12].

Водночас актуалізація проблем гендерної нерівності на відносно локальному рівні може стати поштовхом для широких теоретичних дискусій стосовно глибини та значення гендерних проблем у політиці. Рене Андерссон стверджує, що виявлена боротьба показує, що фемінізм відкидається, оскільки він розглядається як протиставлення (1) професіоналізму та (2) законним політичним питанням. Дослідниця робить висновок,



## MODERNÍ ASPEKTY VĚDY

*Spazek XXXIX mezinárodní kolektivní monografie*

що в рамках місцевого дискурсу гендерної інтеграції існує думка, що ця форма роботи з гендерної рівності повинна виконуватися без шкідливих або загрозливих гендерних конфліктів. Це означає, що стратегія гендерної інтеграції є коротким кроком для того, щоб обійти спірні проблеми, такі, як рівне ставлення, особливі зусилля для жінок і привілеї чоловіків у роботі з гендерної рівності [12].

Теоретичне узагальнення емпіричних проявів розв'язання гендерних проблем суспільства є одним з важливих функцій формування цілісної гендерної політичної теорії. Зв'язок із соціальною реальністю та побутом є важливим чинником впорядкування інформації про стан жінок у суспільстві. На теоретичному рівні ці негативні конотації потребують свого з'ясування, насамперед, у контексті формування переліку пріоритетів гендерно стабільного (рівноважного) соціуму. Сьюзан Дж. Брісон у своїй статті розширює аналіз свободи, розробленої в книзі Ненсі Й. Гіршман «Тема свободи: до феміністської теорії свободи». До сфери суперечності серед феміністських теоретиків вона зараховує сексуальну експлуатацію, включаючи проституцію і участь у виробництві порнографії. Ця тема висуває деякі з тих питань, що стосуються вибору та згоди. Зокрема, йдеться про три головні теми, які Гіршман обговорює у своїй книзі – домашнє насильство, система соціального забезпечення в Сполучених Штатах та ісламське середовище. Ці теми викликають деякі окремі питання щодо соціального значення. Вчена стверджує, що сексуальність і можливі конфлікти між свободою окремих жінок (які можуть добровільно займатися секс-роботою) і свободою інших (які можуть завдати шкоди внеску такої роботи в соціальне значення таких категорій, як «жінки» і «секс») [43].

Спроби перейти від ідеологічного феміністського тлумачення гендерної політики призводять до розгалужених



дискусії щодо можливості перетворення ідей гендерної рівності на важіль суспільних трансформацій. При цьому, такі дискусії залучають багато предметів та елементів, які потребують структурування та систематизації. М. Дітц зазначає, що протягом останніх двох десятиліть академічний фемінізм істотно диференційований і фрагментований у світлі широкого кола нових підходів у теорії. Цей огляд і оцінка широкого, різноманітного і мінливого поля феміністської теорії приділяє особливу увагу оспоруванням політичної теорії гендеру, ідентичності та суб'єктивності. Три дивергентні і опозиційні перспективи – відмінність фемінізму, різноманітність фемінізму і деконструкція фемінізму – формують поточні дискусії щодо таких проблем, як «побудова» жіночого суб'єкта; характер статевої різниці; співвідношення між жіночою статтю та чоловічою статтю; перетин статі, раси, класу, сексуальності тощо; значення «жінок» як політичної категорії в фемінізмі [37].

Постулювання значення феномену жіночності як наріжного каменя гендерної політичної теорії вимагають особливо і епістемологічної позиції, яка буде розглядати певні феміністичні положення як істинні або хибні. У цьому можна побачити основну відмінність між евристичною гендерною політичною теорією та політичним дискурсом фемінізму. Згідно з М. Дітц, проблема епістемічної ідентифікації (локалізація або дислокація жіночого суб'єкта, аналіз гендерних відмінностей, політизація ідентичності тощо) також є центральним елементом теоретизації феміністської політики, багатокультурного громадянства, справедливості, влади та демократичної публічної сфери. Так само інтенсивні дебати серед феміністських теоретиків ведуться щодо значення феміністського громадянства та політики визнання, а також відносин між гендерною рівністю та культурними правами, фемінізмом та мультикультуралізмом, демократією та відмінностями. Незважаючи на те, що





## MODERNÍ ASPEKTY VĚDY

*Spazek XXXIX mezinárodní kolektivní monografie*

поле далеке від зближення навіть у сенсі самого фемінізму, можна прийняти його сучасний стан як знак його життєздатності та значення в межах дискурсів сучасної соціальної та політичної теорії [37].

У цьому контексті наведення міркувань та аргументів на користь значення відмінностей між статтями як політичного чинника потребує нової уваги до побудови теорії. Цілісність та внутрішня несуперечність теоретичних узагальнень залежить не стільки від емпіричних даних, скільки від прагнення суб'єкта дослідження перебувати у полі конвенційних домовленостей в рамках тієї чи іншої політологічної субдисципліни. Натомість інтегральна теорія політизації гендеру та гендеризації політики прагне включити як предметно орієнтовані, так і методологічно орієнтовані компоненти.

У контексті предметних та методологічних компонентів формування сучасної гендерної політичної теорії, наведення міркувань та аргументів на користь значення відмінностей між статтями як політичного чинника потребує нової уваги до побудови теорії. Цілісність та внутрішня несуперечність теоретичних узагальнень на предметному полі політизації гендерної ідентичності залежить не стільки від емпіричних даних, скільки від прагнення суб'єкта дослідження перебувати у полі конвенційних домовленостей в рамках тієї чи іншої політологічної субдисципліни. Натомість інтегральна теорія політизації гендеру та гендеризації політики прагне включити як предметно орієнтовані, так і методологічно орієнтовані компоненти.

**Висновки.** Теоретичні положення, які покликані регулювати узагальнення та припущення стосовно емпіричних даних щодо гендерної політичної діяльності, все ще потребують свого уточнення. Методологічна пастка нормативно-ціннісного підходу має бути подолана на основі ціннісного релятивізму, а також на основі збалансованого підходу до дисциплінарних



орієнтирів та предметних компонентів кожної галузі політичного дослідження. Різноманіття процесів гендеризації політики вимагають врахування не лише наявних реалій але й перспектив найближчого політичного майбутнього.

Інтеграція різних дослідних підрозділів до одного теоретичного напрямку, в даному випадку гендерної ідентичності в політиці, вимагає уваги до їхньої предметної орієнтації. Також слід усвідомлювати, що політологічна теорія гендеру набуває значення саме як простір застосування різноспрямованих методологій, які визначають розкриття окремих аспектів гендерної зумовленості сучасної демократії участі.

Ключовим концептом у контексті розкриття пояснювального потенціалу положень гендерної теорії як чинника концептуального обґрунтування демократії участі є, безумовно, питання гендерної рівності та моделей її досягнення.

Пошук взаємозв'язків у межах міждисциплінарної гендерної предметної сфери дозволив розподілити сучасні концептуальні підходи до просування питання гендерної рівності в політиці за критеріями розуміння першопричин гендерної нерівності, ролі боротьби за рівні прав жінок та чоловіків в контексті демократичного політичного процесу, аргументів на користь досягнення рівного представництва жінок та чоловіків в політиці, на шість груп. Ці групи визначаються на основі підходу до теоретизування в рамках інтегральної гендерної політичної теорії.

Перша група концепцій розглядає розширення політичних прав жінок як складової загального процесу розвитку демократії. У цьому контексті відбувається розкриття сутнісних аспектів гендерного політичного знання, які, своєю чергою, виявляють оригінальні аспекти гендерного політичного розвитку.

Друга група концепцій робить акцент на процесів гендеризації демократичної політики та політизації гендерної сфери. У зазначеному типі теоретизування акцентовано увагу на наявності ментальних конструкцій, які обумовлюють симво-



## MODERNÍ ASPEKTY VĚDY

*Spazek XXXIX mezinárodní kolektivní monografie*

лічні конструкції переваги чоловіків, формують різні поведінкові моделі для різних статей, різне сприйняття влади чоловіками та жінками чи то як на можливості домінувати кимось («чоловічий погляд») чи то як набуття влади для чогось (жіночий погляд).

Третя група концепцій ґрунтується на дослідних інструментах оцінювання теоретичної придатності наукових положень у рамках сучасних гендерних досліджень у рамках застосування процедур гендерної політичної реконструкції. Їх результатом є визнання наявності політичного обґрунтування різних гендерних ролей. Саме з цього факту дослідники виводять необхідність гендерної рівності в політиці та більш широкого представництва жінок на керівних політичних посадах, як втілення «природної справедливості» у рамках демократії участі.

Четверта група концепцій виходить з перевизначення траєкторії еволюції політичних інститутів з урахуванням реалізації гендерних групових інтересів. Теоретичним результатом цієї групи досліджень є встановлення головною умовою гендерної рівності в умовах демократії участі. Здійснюється обґрунтування інтеграції політичної сфери з іншими сферами життя. Як результат у теоретичних підходах зникає окреме «жіноче питання» в політиці, жінки залучаються до політики, як до будь-якої сфери і гетерогенне суспільство сприймає цю максиму без відчутного опору.

П'ята група концепцій обґрунтовує демократію участі з точки зору з засобів демаркації теоретичних принципів гендерних політичних досліджень та положень ідеологічних доктрин фемінізму. У сучасних дослідних практиках розуміння гендерної нерівності як прояву будь-якої дискримінації за якоюсь ознакою. І це маргіналізує об'єкт дискримінації: з'являється «усвідомлення відчуття вторинного статусу», «комплекс колективної неповноцінності».

Шоста група концепцій забезпечує результативність теоретизування на основі гендерної апеляції (який полягає в



обґрунтуванні ідеологем на основі апеляції до теоретичних положень). Такий методологічний підхід розширює тлумачення гендерної рівності, яке було запропоноване першою групою концепцій. Через розуміння «паритетної демократії» забезпечується теоретичне анонсування гендерної політичної перспективи як необґрунтованого бачення розв'язання гендерно зумовлених політичних протиріч. Зазначена візія трактується як модель системи стримувань і противаг, що забезпечує реалізацію рівних прав і можливостей для всіх учасників демократичного процесу, створюючи певний баланс інтересів у національних, гендерних, міжконфесійних відносинах. Для вказаної групи теорій характерне дискурсивне акцентування гендерних політичних питань, зокрема, у вигляді тиражування тверджень про значущість гендерних групових інтересів як загальносоціальних.

Забезпечуючи розгляд основних інтеграційних рис гендерної політичної теорії у контексті міждисциплінарного синтезу у гендерних наукових розробках та встановлення особливості теоретизування на предметному полі гендеризації політики, у дослідженні розкрито темпоральні межі появи гендерного політичного теоретизування. Відповідно до настанов гендерної політичної теорії, кінець ХХ – початок ХІХ століття можна вважати часом, коли питання гендерної рівності та її дотримання стало певним «мейнстрімом» для міжнародних організацій та багатьох країн, зокрема тих, де політичний режим відповідає чи наближається до моделі ліберальної демократії.

### Список використаних джерел:

1. Арабаджиєв Д. Ю. Структурна характеристика громадського моніторингу за виборчим процесом. *Альманах Грані*. 2013. № 9. С. 128-133.





## MODERNÍ ASPEKTY VĚDY

*Svazek XXXIX mezinárodní kolektivní monografie*

2. Гендер та довкілля : веб-сайт. URL: <http://www.ecoacademy.org.ua/book/gender-ta-dovkillya> (Дата звернення 12.08.2019).

3. Гендерный маршрут - интерактивное путешествие : веб-сайт. URL: <http://gender-route.org> (дата звернення 20.12.2018).

4. Ініціатива розмаїття : веб-сайт. URL: <http://www.diversipedia.org.ua/> (дата звернення 01.03.2019).

5. Лясота, Аліна Євгенівна. Сучасна гендерна політика: світовий досвід та українські реалії : монографія. Ніжин : НДУ ім. М. Гоголя, 2017. 219 с.

6. Музей історії жіноцтва, жіночого і гендерного руху : веб-сайт. URL: <http://gender.at.ua> (дата звернення 19.10.2018).

7. Палагнюк, М. М. Гендерна проблематика: історико-філософський аналіз. *Прикарпатський вісник НТШ*. Сер. Думка. 2012. № 3. С. 118-124.

8. Рудік О. Вирішення проблеми гендерного розриву в рівні заробітної плати: досвід ЄС. *Публічне адміністрування: теорія та практика*. 2013. Вип. 2. URL: [http://nbuv.gov.ua/UJRN/Patp\\_2013\\_2\\_2](http://nbuv.gov.ua/UJRN/Patp_2013_2_2) (дата звернення 17.02.2019).

9. Abdo-Katsipis Carla B. Women, Political Participation, and the Arab Spring: Political Awareness and Participation in Democratizing Tunisia *Journal of Women. Politics & Policy Volume*. 38. 2017. P. 413-429.

10. Albro R. Reciprocity and Realpolitik: Image, Career, and Factional Genealogies in Provincial Bolivia. *In American Ethnologist*. 28 (1). 2001. P. 56-93.

11. Andersson Renée The Question of Feminism in Gender Mainstreaming-A Case of Non-conflict in Local Politics Pages 203-219 *NORA - Nordic Journal of Feminist and Gender Research Volume* 23. 2015. P. 3.

12. Andersson, Renée Gender mainstreaming as feminist politics: A critical analysis of the pursuit of gender equality in Swedish local government. 2012. P.14-17.



13. Andersson, Renée Gender mainstreaming as feminist politics: A critical analysis of the pursuit of gender equality in Swedish local government. 2012. P.14-17.

14. Batto Nathan F. Gender Quotas and Upward Mobility in Elections in Taiwan. *Journal of Women, Politics & Policy Volume. 39*, 2018. P. 451-466.

15. Bayes Jane H. (ed.) Gender and Politics The State of the Discipline Barbara Budrich Publishers Opladen. Berlin. Toronto. 2012. P. 237

16. Behar A.; Aiyar Y. Networks of Panchayat Women: Civil Society Space for Political Action. *In Economic and Political Weekly* 38 (47). 2003. P. 4936–4940.

17. Benda-Beckmann F. von (Ed.): Mobile people, mobile law. Expanding legal relations in a contradicting world. Ashgate: Aldershot. 2005. P. 111-123.

18. Benda-Beckmann F.; Benda-Beckmann K.; Eckert J. Rules of law and laws of ruling. Farnham. Ashgate. 2009. P 169.

19. Bentele K. Gunnar; Sager Rebecca & Amanda Aykanian Rewinding Roe v. Wade: Understanding the Accelerated Adoption of State-Level Restrictive Abortion Legislation, 2008–2014 Rewinding Roe v. Wade: *Understanding the Accelerated Adoption of State-Level Restrictive Abortion Legislation*, 2008–2014 *Journal of Women, Politics & Policy Volume 39*, 2018. P. 490-517.

20. Brison Susan J. Contentious freedom: Sex work and social construction *Hypatia* 21 (4). 2006. P. 192-200.

21. Bryant Louise D., Burkinshaw P., O House A., West R., Ward V. Good practice or positive action? Using Q methodology to identify competing views on improving gender equality in academic medicine [https:// URL: http:// bmjopen.bmj.com/content/7/8/e015973](https://URL: http:// bmjopen.bmj.com/content/7/8/e015973) (Last accessed: 11.04.2019).

22. Cantillon S. & Lynch K. Affective Equality: Love Matters/ S.Cantillon & K.Lynch // *Hypatia*. 2017. 32 (1). P.169 – 186.



23. Cassese Erin C., Mirya R. Holman, Monica C. Schneider & Angela L. Bos Building a Gender and Methodology Curriculum: Integrated Skills, Exercises, and Practices Journal. *Journal of Political Science Education*. Volume 11, 2015. P. 61-77.

24. Celis K., Kantola J., Waylen G., Weldon S. L. Introduction: Gender and Politics: A Gendered World, a Gendered Discipline The Oxford Handbook of Gender and Politics. URL: <https://www.oxfordhandbooks.com/view/10.1093/oxfordhb/9780199751457.001.0001/oxfordhb-9780199751457-e-34> (Last accessed: 22/05/2019).

25. Chakrabarty D. In the Name of Politics. *In Economic & Political Weekly* 40, 23.07.2005. P.30.

26. Chakrabarty D. In the Name of Politics: Democracy and the Power of the Multitude in India. *In Public Culture*. 19 (1). 2007. P. 35–57.

27. Chandrasekharan S. Democracy as a discourse and project. Rotterdam, Rotterdam: Erasmus University; Erasmus University Rotterdam. 2008. P. 135-149.

28. Chaney P. Gendered political space: civil society, contingency theory, and the substantive representation of women Pages. *Journal of Civil Society*. Volume 12, 2016. P. 198 - 223.

29. Chaterjee P. (Ed.). The Politics of the Governed. Reflections on Popular Politics in Most of the World. New York: Columbia University Press. 2004. P. 95-101.

30. Chaterjee P.; Menon N. Empire and nation. Selected essays. New York: Columbia University Press. 2010. P. 438-452.

31. Childs S. and Mona L. K. Gender and Politics: The State of the Art politics: vol 26 (1). 2006. P. 18–28.

32. Coffé H. Catherine Bolzendahl Same Game, Different Rules? Gender Differences in Political Participa Mackay Fiona Gender and Political Representation in the UK: The State of the Discipline. *The British Journal of Politics and International Relations*. 2004. vol.6. P. 99-120.



33. Comaroff J.; Comaroff J. L. Millennial capitalism. First thoughts on a second coming. 2001. P. 45-53.

34. Comaroff, Jean; Comaroff, John L. Millennial capitalism. First thoughts on a second coming. In Paul James (Ed.). *Globalization and culture*. Los Angeles Sage. 2010. P. 314–353.

35. Comaroff J. L.; Comaroff J. Reflections on the anthropology of law, governance and sovereignty. In Franz Benda-Beckmann, Keebet Benda-Beckmann, Julia Eckert (Eds.): *Rules of law and laws of ruling*. Farnham. Ashgate. 2009. P. 31–59.

36. Delpy C. Rethinking sex and gender. *Women Studies International Forum*. 1993. P. 39-49.

37. Dietz Mary G. Current Controversies in Feminist Theory Annual Review of Political Science. Vol. 6. June 2003. P. 399-431

38. Ditonto Tessa & Mattes K. Differences in Appearance-Based Trait Inferences for Male and Female Political Candidates. *Journal of Women, Politics & Policy*. Volume 39. 2018. P. 430-450.

39. Erikson J. Institutions, Gendered Perceptions, and Frames of Meaning: Explaining Strategic Choices of Women MPs in Swedish Prostitution Policy. *Journal of Women, Politics & Policy Volume*. 40, 2019. P. 263-285.

40. Feminist Political Philosophy First published Sun Mar 1, 2009; substantive revision Fri Oct 12. 2018. URL: <https://plato.stanford.edu/entries/feminism-political/> (Last accessed: 09.02.2019).

41. Gender, Race and Money-in-Politics Looking at the intersection of identity and campaign finance [https : web-site URL: www.opensecrets.org/gender-race-and-politics/methodology](https://www.opensecrets.org/gender-race-and-politics/methodology) Last accessed: 05.03.2019).

42. Glasberg E. *Antarctica as Cultural Critique: The Gendered Politics of Scientific Exploration and Climate Change*. New York: Palgrave MacMillan. 2012. 174 p.

43. Hinojosa M., Jill Carle & Gina Serignese Woodall Speaking as a Woman: Descriptive Presentation and Representation in Costa Rica's Legislative Assembly. *Journal of Women, Politics & Policy Volume*. 39, 2018. P. 407-429.





## MODERNÍ ASPEKTY VĚDY

*Svazek XXXIX mezinárodní kolektivní monografie*

44. Hirschmann Nancy J. *Gender, Class and Freedom in Modern Political Theory*. Princeton University Press. 2007. P. 49-62.

45. Hobbs C. Revisionary Rhetoric, Feminist Pedagogy, and Multigenre Texts. *Rhetoric Review* 26. 2007. P. 90-93.

46. Hughes M., Aili Mari Tripp. Methods, Methodology, and Epistemology in the Study of Gender and Politics. *European Journal of Politics and Gender*. 2018. P. 241-257.

47. *Just Methods: An Interdisciplinary Feminist Reader* by Alison M. Jaggar (Editor). 2007.

48. Kantola J.; Verloof M. Revisiting gender equality at times of recession: a discussion of the strategies of gender and politics scholarship for dealing with equality. *European Journal of Politics and Gender*. Volume 1, Numbers 1-2, July 2018. P. 205-222.

49. Keating S. Gender Dysphoria Isn't A «Social Contagion» According To A New Study. URL: <https://www.buzzfeednews.com/article/shannonkeating/rapid-onset-gender-dysphoria-flawed-methods-transgender> (Last accessed: 11.05.2019).

50. Kittilson M. C. Gender and Political Behavior Groups and Identities, *Political Behavior* URL: <https://oxfordre.com/politics/view/10.1093/acrefore/9780190228637.001.0001/acrefore-9780190228637-e-71> (Last accessed: 10.12.2018).

51. Kristina M. Zosuls, corresponding author Cindy Faith Miller, Diane N. Ruble, Carol Lynn Martin, and Richard A. Fabe *Gender Development Research in Sex Roles: Historical Trends and Future Directions Sex Roles*. 2011. 64. P. 826 - 842.

52. Mackay F. Gender and Political Representation in the UK: The State of the Discipline. *The British Journal of Politics and International Relations*. 2004 vol.6. P p. 99-120

53. Oakley A. Gender, Methodology And People's Ways Of Knowing: Some Problems With Feminism And The Paradigm Debate In Social Science *Sociology*. Vol. 32, No. 4. 1998. P. 707-731.

54. Park Sun Young & Young Min Baek. Citizens' Ambivalence toward Female Politicians: Why Ambivalence Matters for Gender Equality in a Democracy. *Journal of Women, Politics & Policy*. Volume 40. 2019. P. 309-329.



55. Politics, Gender and Concepts: Theory and Methodology Gary Goertz (Editor), Amy G. Mazur (Editor) : Cambridge University Press, 2008. 310 p.
56. Powell J. & Mukazhanova-Powell K. Demonstrating Credentials? Female Executives, Women's Status, and the Use of Force. *Journal of Women, Politics & Policy*. 2019, Volume 40. P. 241-262.
57. Ramazanoglu C.; Holland J. Feminist Methodology: Challenges and Choices by Caroline Ramazanoglu. 2002. P. 135 - 190.
58. Rinehart Tolleson, Perkins S. J. The intersection of gender politics and religious beliefs Political Behavior. 1989, March, Volume 11. P. 33-56.
59. Rozel Cathy Farnworthab, Clare M. Stirlinga Amon Chinyophiroc Andrew Namakhomac Rebecca Morahand Exploring the potential of household methodologies to strengthen gender equality and improve smallholder livelihoods: Research in Malawi in maize-based systems. *Journal of Arid Environments*. February 2018, Volume 149. P. 53 – 61.
60. Schmitt C. & Hanna K. Brant Gender, Ambition, and Legislative Behavior in the United States House. *Journal of Women, Politics & Policy Volume* 2019 №40. P. 286 – 308.
61. Shockley B. Competence and Electability: Exploring the Limitations on Female Candidates in Qatar. *Journal of Women, Politics & Policy Volume* 2018 №39. P. 467-489
62. Shrader E. Methodologies to Measure the Gender Dimensions of Crime and Violence World. *Bank Policy Research Working Paper*. 2016 No. 26. P.
63. Space for Political Action. *In Economic and Political Weekly*. 2003, 38 (47). P. 4936 - 4940.
64. Steele C. M. and Aronson J. Stereotype Threat and the Intellectual Test Performance of African Americans. *Journal of Personality and Social Psychology*. 1995. P. 797 - 811.
65. Tripp A. M.; Hughes M. Methods, methodologies and epistemologies in the study of gender and politics. *European Journal of Politics and Gender*. July 2018, Volume 1, Numbers 1-2. P. 241-257(17).



## MODERNÍ ASPEKTY VĚDY

*Svazek XXXIX mezinárodní kolektivní monografie*

66. Wagner Kevin M. ; Jason Gainous & Mirya R. Holman. I Am Woman, Hear Me Tweet! Gender Differences in Twitter Use among Congressional Candidates. *Journal of Women, Politics & Policy*. 2017, Volume 38. P. 430 – 455.

67. Watson L. Feminist Political Theory URL: <https://onlinelibrary.wiley.com/doi/abs/10.1002/9781444367072.wbiee757> (Last accessed: 25.12.2018).



*§13.2 ОСНОВНІ МЕХАНІЗМИ ЗАБЕЗПЕЧЕННЯ РЕАЛІЗАЦІЇ ПОЛІТИКИ ГЕНДЕРНОЇ РІВНОСТІ У СИСТЕМІ ДЕРЖАВНИХ ОРГАНІВ ВЛАДИ (Лясота А.Є., Дніпровський національний університет імені Олеся Гончара)*

**Вступ.** Сучасна дійсність наочно демонструє той факт, що передові держави розвинутої демократії характеризуються наявністю комплексу принципів та засад, орієнтованих на забезпечення примату індивідуальних прав і свобод. Одним з таких принципів є принцип рівності у правах, який націлений на створення умов для організації соціальних взаємодій, що сприятимуть повноцінному розвитку, існуванню та самореалізації особистості. При цьому невіддільним компонентом прав людини та цінностей демократичної держави є принцип гендерної рівності, який полягає у неприпустимості сприйняття соціальних ролей та індивідуальних гендерних характеристик як чинників обмеження особистості брати участь у різних сферах суспільного життя.

Розбудова громадянського суспільства та впровадження принципів сталого розвитку залишається неповноцінним, якщо виключає або маргіналізує певні складові суспільства за гендером, віком, расою або іншими чинниками. Суспільство рівних можливостей, де кожна людина, незалежно від гендеру має легальне але і загальноприйняте право на самореалізацію, обирати та бути обраним поступово перетворюється з теоретичної концепції на політичну реальність.

Наразі практики порушення принципу гендерної рівності залишаються доволі актуальною проблемою для широкого спектру сучасних держав. Зокрема, такі елементи, як оцінка професійної кваліфікації індивіда на підставі статі, навішування ярликів, сексизм, гендерна дискримінація тощо і досі зустрічаються навіть у реаліях розвинутих суспільств. Так,





## MODERNÍ ASPEKTY VĚDY

*Spazek XXXIX mezinárodní kolektivní monografie*

наприклад, для Великобританії серед окремих роботодавців і досі залишається актуальною практика варіювання посадового окладу працівників на підставі їх статі. Іншим прикладом є результати низки виборчих процесів, коли електорати різних держав історично тяжіють до переважного обрання чоловіків на виборні посади. Подібні практики, на нашу думку, пов'язані з тим, що поряд з порівняно нещодавнім виникненням та концептуалізацією принципу гендерної рівності, для частки населення різних суспільств залишаються притаманними патерни і стереотипи сприйняття людей, їх соціальних ролей, а також формування соціальних очікувань від індивіда на підставі його біологічних ознак. Як наслідок, вкрай важливо забезпечити дотримання принципу гендерної рівності спираючись на інституційну основу, яка характеризується наявністю не тільки правових норм, а й механізмів повноцінної реалізації зазначеного принципу.

Сучасна Україна, як держава, що зафіксувала в Конституції європейські перспективи, орієнтована на повноцінну імплементацію цінностей і засад сучасних передових держав. Саме тому актуальність роботи зумовлена тим, що наразі в Україні існує необхідність розробки суттєво нових, а також оцінки і вдосконалення існуючих механізмів реалізації політики гендерної рівності. Це, в свою чергу, зумовлює доцільність проведення комплексних досліджень, направлених на глибоке осмислення детермінант, які впливають на функціональність інституційних механізмів, направлених на забезпечення реалізації принципу гендерної рівності у системі органів державної влади.

**Метою дослідження** є визначення та здійснення оцінки основних механізмів забезпечення реалізації політики гендерної рівності у системі органів державної влади в ЄС та Україні. Досягнення поставленої мети спирається на виконання наступних завдань:



- проаналізувати особливості нормативного регулювання основних засад та механізмів реалізації політики гендерної рівності у системі органів державної влади;
- визначити основні механізми, направлені на реалізацію принципу гендерної рівності у системі органів публічної влади;
- з'ясувати основні механізми санкцій і покарань, що застосовуються у випадках порушення принципу гендерної рівності;
- проаналізувати динаміку трансформації гендерного розподілу персонального складу Верховної Ради України усіх скликань;
- спрогнозувати ефективність застосування гендерної квоти у виборчому процесі у рамках наступних виборів народних депутатів України;
- визначити проблемний вимір застосування гендерної квоти у виборчому процесі;
- розробити пропозиції і рекомендації, направлені на покращення рівня збалансованості гендерного представництва при формуванні наступних скликань Верховної Ради України.

Методологія дослідження охоплює поєднання основних теоретичних та емпіричних методів наукового пізнання. Використання компаративного підходу у поєднанні з аналізом статистики дозволило порівняти та визначити взаємозв'язок між параметрами гендерного розподілу складу Верховної Ради України і типом виборчої системи, який використовувався у відповідний період часу.

**Аналіз останніх досліджень та публікацій.** Поняття «гендер» у рамках нашого дослідження спирається на наукові доробки таких класиків гендерних теорій, як Р. Столлер, Д. Зіммерман, Н. Чодороу, Д. Маєрс, Т. Бендас, К. Вест та ін. Зокрема, феномен гендеру визнається соціальним, когнітив-



ним та внутрішньодискурсійним феноменом, який виражається гендерною ідентичністю особистості. Зі свого боку, вивчення предмету дослідження спирається на напрацювання вітчизняних колег: Н. Гербута, Г. Христової, О. Кочемировської, І. Прокопчука, Н. Шведової, Т. Марценюк, С. Оксамитної, О. Потіхи, О. Батанова, Т. Неприцької, І. Побочого та ін. Зокрема, у своїх дослідженнях Т. Марценюк аналізує міжнародний досвід та українські реалії використання гендерних квот [21; 22]. В свою чергу, напрацювання О. Батанова, Т. Неприцької та І. Побочого стосуються проблемного виміру жіночого представництва в умовах децентралізації [5; 24; 26]. Окремого застосування набули результати емпіричних досліджень та аналітичних звітів, підготовлених фахівцями Всеукраїнської громадської організації «Громадянська мережа ОПОРА» [15; 25].

**Виклад основного матеріалу.** Розгляд особливостей нормативного регулювання механізмів реалізації політики гендерної рівності у системі органів державної влади ЄС та сучасної України доцільно розпочати з Конвенції про ліквідацію всіх форм дискримінації щодо жінок (CEDAW) 1979 року та Пекінської платформи дій 1995 року. Ці документи затверджували право рівної участі жінок і чоловіків у суспільному житті, прийнятті рішень і формуванні політики, і закликали уряди вжити заходів для усунення гендерних розривів. У Пекінській Платформі дій визначаються умови, необхідні для ефективного функціонування інституційних механізмів:

- підпорядкованість посадовій особі максимально високого рівня в уряді – а саме: одному із членів кабінету міністрів;
- децентралізоване планування, виконання та контроль з метою залучення неурядових організацій і громад з низового рівня і вище;
- наявність достатнього об'єму ресурсів з точки зору бюджетних коштів і забезпечення кадрами;



– можливість впливу на розробку урядом політики в усіх сферах [1].

Висновки Пекінської платформи можна звести до тези, що гендерна політика у системі державного управління є компонентом державної гендерної політики, спрямований просування гендерної рівності у суспільстві, через реалізацію гендерного паритету в державних структурах та досягнення гендерно збалансованої участі у прийнятті управлінських рішень на національному, регіональному та місцевому рівнях.

Створення дієвих механізмів досягнення гендерної рівності загалом та реалізація політики гендерної рівності у системі державних органів влади по всьому світу стали одним з ключових напрямків «Порядку денному на період до 2030 року» [4].

Однак, станом на кінець 2022 року ситуація з гендерною рівністю у системі державних органів влади залишається незадовільною і досягнення цілей «Порядку денному на період до 2030 року» залишається під питанням. Крім державних інституцій, кілька регіональних і міжнародних організацій створили агентства для просування гендерної рівності. Наприклад, Європейський інститут гендерної рівності був створений у 2006 році для надання допомоги установам Європейського Союзу та державам-членам у просуванні гендерної рівності через державну політику.

Створення механізмів гендерної рівності у системі державних органів влади має багаторівневий характер, але головною передумовою є створення нормативно-правової бази. Одним з головних локомотивів подолання гендерної нерівності виступають різноманітні міжнародні та регіональні об'єднання, такі як наприклад ООН та ЄС. Європейський союз ухвалив законодавство, рекомендації, створює умови для обміну досвідом і надає фінансування для підтримки дій держав-членів, які відштовхуючись від цього створюють механізми гендерної рівності на національному рівні.





## MODERNÍ ASPEKTY VĚDY

*Spazek XXXIX mezinárodní kolektivní monografie*

Концепції політики гендерної рівності ЄС були сформовані рішеннями Європейського суду. Європейський парламент регулярно ухвалює звіти з власної ініціативи з гендерних питань, закликаючи докладати більше зусиль для покращення гендерної рівності.

Створення нормативно-правової бази веде до створення інституційних структур на різних рівнях. За своїм характером їх можна умовно розділити на дорадчі та наглядові, так як вони стежать за дотриманням цінностей та законодавства з гендерних питань. Таким чином, механізми гендерної рівності у системі державних органів влади представляють собою різноманітні департаменти, відділами або комітетами, що діють в межах певних установ. З розвитком гендерних механізмів з'являються міжвідомчі установи, головна функція яких – це підтримка міжвідомчої координації та комунікації між різними установами з гендерних питань. Але також варто відмітити інтеграційну функцію, тобто інтеграцію принципів гендерної рівності до порядку денного тих чи інших установ.

Реалізація політики гендерної рівності також потребує комунікації державних установ та громадських організацій які також відіграють значну роль у розбудові гендерної рівності. Громадянське суспільство зазвичай виступає у якості як ініціатором законодавчих перетворень так і головним аудитором цих змін. Зокрема, дуже часто при різних державних установах можуть залучатися запрошені експертні ради з гендерних питань, які консультують посадовців в процесі розробки тих чи інших рішень.

Інституційна складова впровадження гендерної рівності забезпечується діяльністю суб'єктів, що впливають на забезпечення принципу гендерної рівності в суспільстві [9, с. 123]. До інституційної (організаційно-правової) складової механізму забезпечення принципу гендерної рівності пропонується віднести такі групи суб'єктів:



- орган законодавчої влади та його інституції;
- глава держави та його інституції;
- органи виконавчої влади;
- органи судової влади та конституційної юстиції;
- правоохоронні та правозахисні органи;
- органи місцевого самоврядування;
- інститути громадянського суспільства;
- міжнародні та регіональні спеціалізовані установи, представництва, фонди та програми, акредитовані в Україні;
- підприємства, установи і організації різних форм власності та ін.

Потенційні можливості у координації забезпечення гендерного паритету у суспільстві належать інституту омбудсмена з гендерної рівності. Повноваження Урядового уповноваженого з питань гендерної політики, на думку І. Грицай, є формалізованими, позбавленими конкретики та обмежуються лише консультативним і моніторинговим аспектом у сфері забезпечення принципу гендерної рівності [8, с. 35]. Інституційний механізм запровадження гендерної рівності включає три рівні інститутів: міжнародні, регіональні та національні державні та неурядові.

Міжнародні інститути представлені переважно ООН та її структурними підрозділами: Економічною і соціальною радою ООН та створених нею Комісією з прав людини та Комісією з положення жінок; Комітетом з прав людини, Комітетом з економічних, соціальних і культурних прав, Комітетом з ліквідації всіх форм дискримінації щодо жінок. Спеціалізовані установи ООН включають: Управління Верховного комісара ООН у справах біженців; Міжнародну організацію праці; Організацію ООН з питань освіти, науки, культури, ЮНЕСКО; Всесвітню організацію охорони здоров'я, ВООЗ та Структуру «ООН-жінки». Всі означені організації в рамках своїх повнова-



## MODERNÍ ASPEKTY VĚDY

*Spazek XXXIX mezinárodní kolektivní monografie*

жень здійснюють захист прав людини, незалежно від статі, національної приналежності та віросповідання, а також сприяють розвитку демократичних засад в країнах-членах ООН та розвитку громадянського суспільства. Провідною неурядовою міжнародною організацією, що здійснює моніторинг дотримання прав та свобод у світі є Human Rights Watch. Регіональні (європейські) інститути представлені Радою Європи (в структурі якої діє Керівний комітет Ради Європи з питань рівності між жінками і чоловіками) та ОБСЄ (якою був прийнятий комплекс документів, що стосуються прав людини, «людського виміру» у рамках панєвропейського співробітництва) [20, с. 17-18].

Процес гармонізації гендерних відносин в Україні є складовою частиною загальнодемократичного процесу. Але не можна розраховувати на те, що демократизація сама собою автоматично призведе до вирішення гендерних проблем - світова практика показує, що для цього потрібні окремі зусилля. В Україні є досить багато організацій, які працюють над утвердженням тендерної рівності як в законодавстві (і в цьому є багато успіхів), так і на практиці.

Гендерна дискримінація - дискримінація за ознакою статі, яка в Законі України «Про рівність жінок і чоловіків» визначена як «дії чи бездіяльність, що виражають будь-яке розрізнення, виняток або привілеї за ознакою статі, якщо вони спрямовані на обмеження або унеможливають визнання, користування чи здійснення на рівних підставах прав і свобод людини для жінок і чоловіків».

За останні роки в Україні закладена суттєва національна законодавча база та інституційний механізм щодо подолання насильства над жінками. Зокрема, 12.07.1995 було прийнято Постанову Верховної Ради України «Про рекомендації учасників парламентських слухань щодо реалізації Конвенції ООН «Про ліквідацію всіх форм дискримінації щодо жінок». У



ній йдеться про необхідність створення державних структур з надання кваліфікованої психолого - консультативної допомоги жінкам, які постраждали від насильства й зневаги в сім'ї. Ця Постанова активізувала процес виконання Україною Конвенції ООН «Про ліквідацію всіх форм дискримінації щодо жінок». У подальшому було прийнято Постанову Верховної Ради України «Про декларацію про загальні засади державної політики України стосовно сім'ї та жінок».

Разом із цим, слід відзначити, що комплексна гендерна політика, врахування гендерної складової у всіх сферах суспільно-політичного життя - лише набуває в Україні певного оформлення. У політичних документах не міститься чіткого визначення інтересів і потреб чоловічої й жіночої частини населення, урахування характеру гендерних відносин, окреслення гендерних цілей, тендерного компоненту в державній і партійній політиці.

Державне забезпечення тендерної політики має передбачати наявність системи державних інститутів, діяльність яких має бути спрямована на втілення принципу тендерної рівності в усі сфери життя суспільства. Необхідним є також визначення механізму взаємодії органів державної влади в цьому напрямі та обсягу їх повноважень, відповідальності за порушення в цій сфері.

Тому, у сучасному науковому дискурсі гендерна рівність як результат гендерної політики означає, що для досягнення рівних результатів для жінок і чоловіків необхідно використовувати справедливе ставлення до жінок і чоловіків. З метою забезпечення гендерної справедливості, необхідні спеціальні заходи для компенсації історичних і соціальних упущень, не вигідного положення, які заважають жінкам і чоловікам займати рівні позиції в системі соціально-політичних та економічних відносин. Гендерна справедливість веде до гендерної рівності, яка означає, що жінки і чоловіки





## MODERNÍ ASPEKTY VĚDY

*Spazek XXXIX mezinárodní kolektivní monografie*

мають однаковий статусом і становище [3, с. 93]. Такий підхід до формування гендерної політики акумулюється у Національних механізмах забезпечення гендерної рівності. Проте, незважаючи на активне використання цієї категорії у більшості документів міжнародного та національного рівнів, до сьогодні однозначно не визначено його змістовне навантаження.

Насамперед, категорія «національний» передбачає певну територіальну визначеність чи локалізацію в межах певної країни, що за міжнародну. Водночас, окремі положення міжнародно-правових документів припускають взаємодію державних інститутів, що здійснюють свою діяльність у сфері забезпечення тендерної рівності з аналогічними структурами міжнародних організацій, зокрема з відповідними структурами ООН. Крім того, передбачається, що держава повинна звітувати про свою діяльність у сфері тендерної політики, що також може бути розцінено як елемент національного механізму. Отже, категорія «національний» визначає територію або країну, на яку поширюватиметься створюваний механізм забезпечення тендерної рівності. Щодо категорії «механізм», то у сфері формування та реалізації державної політики він передбачає сукупність взаємопов'язаних елементів, які автономно один від одного не можуть не тільки ефективно діяти, але й неспроможні утворювати цілісну систему, здатну виконувати функцію із забезпечення тендерної рівності [27, с. 54].

Відповідно, національний механізм є системою структур політичного управління та практичних заходів держави, спрямованої на впровадження тендерного підходу в усі сфери політики і розв'язання гендерних проблем суспільного життя. Національний механізм по досягненню тендерної рівності не можна зводити лише до наявності структурних підрозділів в апаратах виконавчої та законодавчої гілок влади, оскільки він



е, перш за все, системою - цілісною сукупністю державних органів, інститутів, установ і організацій. Отже, для національного механізму з досягнення гендерної рівності як системи базовою є ознака цілісності, яка утворюється взаємодіючими частинами, досить часто різноякісними та різнорівневими, проте сумісними в межах політичного механізму.

У сенсі формування та реалізації державної політики «національний механізм» може інтерпретуватися у вузькому та широкому сенсах. У вузькому розумінні формування національного механізму зводиться до створення будь - якого інституту при одному державному органі або інститутів при кількох державних органах. У широкому розумінні національний механізм уявляється єдиною системою державних органів та створених при них інститутів. Однак і перший, і другий підходи передбачають можливість вимірювання національних механізмів забезпечення тендерної рівності. Наприклад, Опитувальник щодо збору інформації та даних на підтримку проведення в період з червня по вересень 2009 р., регіональних досліджень щодо національних механізмів досягнення гендерної рівності, поширений Департаментом ООН з економічних і соціальних питань в рамках діяльності Відділу щодо поліпшення становища жінок спільно з п'ятьма Регіональними комісіями ООН серед держав-членів ООН містить таке визначення терміна «національні механізми досягнення гендерної рівності»: «Національний механізм досягнення гендерної рівності включає державні органи та установи (законодавчі, виконавчі та судові органи влади), а також незалежні, підзвітні та консультативні органи, спільна діяльність яких визнається всіма зацікавленими в даній проблематиці особами як механізм досягнення гендерної рівності. Національний механізм досягнення тендерної рівності включає: національний механізм щодо підвищення



## MODERNÍ ASPEKTY VĚDY

*Свазек XXXIX mezinárodní kolektivní monografie*

ролі жінок в уряді (міністерства, департаменти, відомства); міжміністерські органи (робочі групи, комісії тощо); консультативні та дорадчі органи; Омбудсман з питань тендерної рівності; спостерігачі з питань досягнення тендерної рівності; Парламентські комітети» [28, с.21]. Відповідно до «Положення з питання про національні механізми забезпечення рівності між жінками і чоловіками», механізм забезпечення рівності між статями є урядовим інститутом, а в окремих випадках парламентською структурою, створеною з метою сприяння підвищенню ролі жінки та використанню жінками своїх прав у повному обсязі [29, с.32]. Слід зауважити, що до сьогодні в міжнародно-правових документах поняття «національний механізм по досягненню тендерної рівності» офіційно не закріплений, оскільки прийняття міжнародно-правових документів у сфері гендерної рівності було викликано насамперед необхідністю розширення прав і можливостей жінок. Ця обставина закріпила функціональні обов'язки держав по створенню національних механізмів поліпшення становища жінок, що розв'язувало проблему досягнення тендерної рівності всебічно та комплексно.

Зважаючи на відсутність однозначного тлумачення поняття «національний механізм забезпечення гендерної рівності» як на рівні міжнародно-правових документів, так і на рівні національних законодавств країн, що формують такий механізм, доводиться керуватися існуючим правовим визначенням національного механізму щодо поліпшення становища жінок, який розуміється як певна державна структура, націлена на захист інтересів жінок при виробленні соціальної політики та під час практичної реалізації [16, с. 62]. Проте таке розуміння сутності національного механізму не визначає її конкретні складові, форми і методи взаємодії, а також підходи до заснування національних механізмів при державних органах. На нашу думку, національний механізм



гендерної рівності є частиною державного механізму, що забезпечує виконання державою функції щодо реалізації основних прав та свобод людини і громадянина по забезпеченню рівних прав і рівних можливостей між жінками та чоловіками. Разом з тим не виправданим є зведення національного механізму тендерної рівності тільки до системи державних органів, оскільки національний механізм по досягненню тендерної рівності має не тільки інституційний, а й інші виміри. Видається, що національний механізм гендерної рівності має чотири виміри: правовий, інституційний, змістовний та освітньо-просвітницький.

В Україні для запобігання гендерному насильству та подолання його наслідків вживаються комплексні заходи як на рівні міжнародних структур, так і на рівні органів державної влади та місцевого самоврядування.

Уряд України активізував роботу щодо вивчення, запобігання та профілактики злочинів, які так чи інакше, пов'язані з проблемами гендерного насильства. Міжнародний досвід та українські реалії свідчать, що проблема гендерного насильства є комплексною - вона зачіпає цілий пласт соціальних, політичних, культурних, економічних та правових проблем.

Основою існуючого підходу до формування сучасної державної гендерної політики в Україні є комплекс відповідних міжнародних нормативних актів, які накладають безпосередні зобов'язання на держав-ратифікантів, зокрема, у сфері забезпечення реалізації принципу правової рівності. Так, ст. 7 та ч. 2 ст. 23 Загальної декларації прав людини встановлюють неприпустимість будь-яких проявів дискримінації, а також право усіх людей на рівний захист від дискримінаційних дій [13]. В свою чергу, Конвенція Організації Об'єднаних Націй про ліквідацію всіх форм дискримінації щодо жінок нормативно затверджує обов'язок держав вживати усіх необхідних





## MODERNÍ ASPEKTY VĚDY

*Spazek XXXIX mezinárodní kolektivní monografie*

заходів для забезпечення рівності між жінками і чоловіками в усіх сферах суспільного життя [19]. Зі свого боку, Конвенція про захист прав людини та основоположних свобод, затверджена Радою Європи, містить статтю, яка передбачає заборону будь-яких дискримінаційних обмежень у користуванні правами, визначеними даним нормативним актом міжнародного права та протоколами до нього. Зокрема, встановлюється, що «користування правами та свободами, визнаними в цій Конвенції, має бути забезпечене без дискримінації за будь-якою ознакою - статі, раси, кольору шкіри, мови, релігії, політичних чи інших переконань, національного чи соціального походження, належності до національних меншин, майнового стану, народження, або за іншою ознакою» [11].

Важливим документом міжнародного права, який безпосередньо пов'язаний з політикою гендерної рівності, є також чинна редакція Європейської соціальної хартії, підписаної урядами держав-членів Ради Європи. Даним документом встановлюється принцип рівності можливостей усіх людей, зобов'язання на виконання якого покладається на держав-підписантів [12]. До актів міжнародного права, що містять положення, пов'язані з нормативним регулюванням принципу гендерної рівності та які були ратифіковані в Україні, так само належать: Конвенція ООН про права осіб з інвалідністю; Міжнародний пакт про економічні, соціальні і культурні права (ООН); Пекінська декларація; Конвенція Міжнародної організації праці (МОП) про рівне винагородження чоловіків і жінок за працю рівної цінності; Конвенція про дискримінацію в галузі праці та занять (МОП); Міжнародний пакт про громадянські та політичні права (ООН); Конвенція про політичні права жінок (ООН); Резолюція Генеральної Асамблеї ООН «Перетворення нашого світу: порядок денний у галузі сталого розвитку на період до 2030 року» та ін. З огляду на



такий широкий перелік, логічно припустити, що вітчизняний нормативний вимір має містити солідну законодавчу базу у сфері регулювання політики гендерної рівності. Адже ратифікація перелічених угод вимагає створення відповідних умов у вітчизняному нормативному вимірі, які змогли б виступити надійною правовою опорою функціонування інституційних механізмів реалізації принципу та формування політики гендерної рівності зокрема. З огляду на це в Україні було розроблено та прийнято цілий комплекс нормативних актів, присвячених питанням запобігання дискримінації, в тому числі, й за гендерними ознаками. Водночас, з огляду на обмеженість допустимого обсягу даної роботи, розглянемо лише основні з них, що мають безпосереднє відношення до предмет-об'єктного поля нашого дослідження.

Законом України «Про забезпечення рівних прав і можливостей жінок і чоловіків» встановлено перелік механізмів забезпечення рівних прав та можливостей жінок і чоловіків. Так, відповідно до ст. 7 даного нормативно-правового акту, органами, установами, посадовими особами та організаціями, наділеними повноваженнями у сфері забезпечення рівних прав та можливостей жінок і чоловіків, є: Верховна Рада та Кабінет Міністрів України; Уповноважений Верховної Ради України з прав людини; уповноважені особи у структурі місцевих органів державної влади та органів місцевого самоврядування; громадські об'єднання [15]. Крім цього, даний закон встановлює, що запобігання будь-яким проявам дискримінації за ознакою статті, а також накладання санкцій за їх вчинення покладається на систему правосуддя в Україні. Забезпечення реалізації принципу рівних прав і можливостей жінок та чоловіків у громадсько-політичній сфері здійснюється шляхом:

– реалізації принципів загальності, рівності та відкритості виборчого права;



## MODERNÍ ASPEKTY VĚDY

*Spazek XXXIX mezinárodní kolektivní monografie*

- обов'язковості представлення як жінок, так і чоловіків у виборчих списках у рамках виборчого процесу в багатомандатних виборчих округах;
- рівним правом брати участь у діяльності політичних партій та громадських об'єднань;
- забезпечення рівного доступу громадян України до державної служби та роботи в органах місцевого самоврядування відповідно до кваліфікації і професійної підготовки незалежно від статі претендентів. При цьому даним законодавчим актом визнається правомірність застосування позитивних дій з метою досягнення збалансованого представництва жінок і чоловіків на державній службі та службі в органах місцевого самоврядування з урахуванням категорій посад службовців (позитивна дискримінація) [15].

Норми Закону України «Про забезпечення рівних прав і можливостей жінок і чоловіків» знайшли своє продовження у вигляді поступового впровадження положень, направлених на створення нормативного підґрунтя для забезпечення принципу гендерної рівності, у широкий спектр інших законодавчих актів, що регулюють різні сфери державної політики та суспільного життя. Так, у контексті тематики дослідження політики гендерної рівності у вітчизняній системі органів державної влади, наш безпосередній інтерес стосується Виборчого кодексу України, прийняття якого ознаменувалось запровадженням гендерних квот для представників обох статей. Зокрема, за вимогою даного закону, при проведенні виборів за пропорційною виборчою системою з відкритими списками (на нашу думку, де-факто, напів-відкритими) у багатомандатних виборчих округах політичні партії зобов'язані забезпечити представництво не менш ніж двох кандидатів однієї статі у кожній п'ятірці виборчого списку. В іншому випадку політична партія не допускається до участі у виборчому процесі [7].



Певні положення, присвячені питанню забезпечення гендерної рівності у системі органів державної влади містяться у Законі України «Про державну службу». Втім, правові норми даного законодавчого акту суто встановлюють неприпустимість будь-якої дискримінації, в тому числі за статевою ознакою, але не містять якихось додаткових положень, присвячених аналізованому питанню. Разом з тим, цей нормативно-правовий акт встановлює механізм притягнення держслужбовця до дисциплінарної відповідальності, який можливо застосовувати у випадках порушення принципу гендерної рівності [14]. Так само на державну службу поширюються нормативні акти загальної дії, зокрема, у частині притягнення до відповідальності за вчинення дій дискримінаційного характеру.

Наприклад, у «Державній стратегії забезпечення рівних прав та можливостей жінок і чоловіків на період до 2030 року» прямо прописано, що Стратегія спрямована на об'єднання суспільства у розумінні цінностей прав і свобод людини, що забезпечуються та захищаються на основі принципів рівності та недискримінації для всіх жінок і чоловіків, хлопців та дівчат, на консолідацію дій центральних та місцевих органів виконавчої влади та органів місцевого самоврядування, міжнародних організацій, соціальних партнерів, громадських об'єднань, інших представників та представниць громадянського суспільства, закладів, установ та організацій різних сфер, приватного сектору тощо для реалізації міжнародних та національних зобов'язань щодо забезпечення рівних прав та можливостей жінок і чоловіків для сталого розвитку держави у всіх сферах[17].

Окрім того, згідно до Закону України «Про забезпечення рівних прав та можливостей жінок і чоловіків», а саме статті 14, об'єднання громадян можуть:





## MODERNÍ ASPEKTY VĚDY

*Связек XXXIX mezinárodní kolektivní monografie*

- брати участь у розробці рішень, що приймаються органами виконавчої влади та органами місцевого самоврядування з питань гендерної рівності;
- брати участь у реалізації загальнодержавних та регіональних програм;
- делегувати своїх представників до складу консультативно-дорадчих органів, що створюються при органах виконавчої влади та органах місцевого самоврядування;
- проводити моніторинг з питань забезпечення рівних прав та можливостей жінок і чоловіків;
- здійснювати іншу діяльність відповідно до свого статуту та законодавства України щодо забезпечення гендерної рівності [6].

На підставі аналізу сучасної нормативно-правової бази, можна дійти висновків, що за структурним виміром нормативне регулювання механізмів реалізації політики гендерної рівності набуває розпорошеного характеру. Це, на нашу думку, є результатом декількох причин. По-перше, гендерна рівність є універсальним принципом, який має обов'язково дотримуватись в усіх сферах суспільного життя. Як наслідок, існує необхідність створення відповідного підґрунтя у нормативно-правовому вимірі, що створює доцільність інкорпорації відповідних положень у законодавчі акти галузевого характеру. Іншими словами, багатосторонність структури суспільства у сукупності з актуальним станом кодифікованості вітчизняного законодавства призводить до необхідності включення положень, присвячених гендерним питанням, у нормативні та нормативно-правові акти, направлені на регулювання різних сфер суспільного життя. Так, наприклад, Виборчий кодекс України встановлює механізм позитивної дискримінації, який є актуальним суто для виборчого процесу. В свою чергу, боротьбі з гендерною дискримінацією на побутовому рівні присвячені норми закону



«Про запобігання та протидію домашньому насиллю». Зі свого боку, наразі вкрай актуальним є процес адаптації чинних нормативних актів, які поширюються на військову службу в Україні, до вимог гендерної інклюзивності. Таким чином, складна структура існуючої нормативної бази є відображенням багатогранності суспільства, за якого жоден нормативний акт не може охопити усю сукупність соціальних взаємодій.

По-друге, розпорошеність нормативного регулювання механізмів реалізації політики гендерної рівності у системі органів державної влади України пов'язана й з тим, що реагування на випадки гендерної дискримінації, як правило, спирається на загальні механізми захисту прав і свобод громадян. Наприклад, гендерна дискримінація, що поєднується з одночасним здійсненням правопорушення, призводить до накладання адміністративної або кримінальної відповідальності, в залежності від того, чи є дія обвинуваченого проступком або злочином. Іншим прикладом є можливість кожного громадянина захистити свої права, подавши позовну заяву на відкриття цивільного провадження, як спосіб реагування на порушення власних прав (наприклад, подати позов про захист честі і гідності). Наостанок, кожен має право звернутися до Уповноваженого Верховної Ради України з прав людини у випадку порушення особистих прав і свобод. При цьому такі порушення так само можуть як стосуватись, так і не стосуватись гендерного аспекту. Отже, можна констатувати, що протидія гендерній дискримінації часто спирається на механізми загальної дії, що також призводить до недоцільності створення окремого законодавчого акту, присвяченого відгалуженню існуючої системи санкцій і покарань за критерієм типу дискримінаційності поведінки.

Таким чином, можна дійти висновків, що реалізація політики гендерної рівності у вітчизняній системі органів державної влади спирається на комплекс механізмів, які мають



як загальний, так і спеціалізований характер. У таблиці 1.1. відображено основні з них, з прив'язкою до відповідних органів державної влади:

*Таблиця 1.1.*

### **Основні механізми реалізації політики гендерної рівності у системі органів державної влади України**

№	Орган державної влади	Основні механізми
1	Верховна Рада України	можливість адаптування існуючої нормативної бази з метою покращення можливостей для реалізації політики гендерної рівності; виконання контрольної функції
2	Кабінет Міністрів України	право законодавчої ініціативи; розробка і контроль над реалізацією положень нормативних актів підзаконного рівня
3	Система забезпечення правосуддя в Україні	захист прав і свобод шляхом притягнення до цивільної, адміністративної або кримінальної відповідальності
4	Міністерство соціальної політики України	розробка підзаконних актів, у тому числі планів і стратегій, орієнтованих на підвищення рівня гендерної толерантності у суспільстві
5	Уповноважений Верховної Ради України з прав людини	представництво інтересів потерпілої сторони Секретаріатом Верховної Ради України з прав людини
6	Посадові особи органів державної влади	притягнення до дисциплінарної відповідальності на підставі звернення до керівника відповідного структурного підрозділу або органу державної влади
7	Центральна виборча комісія; територіальні виборчі комісії	відмова у реєстрації політичної партії учасником виборчого процесу у випадку порушення встановлених квот

Виходячи з таблиці 1.1., ми можемо побачити, що переважна більшість перелічених механізмів мають загальний характер. Єдиним виключенням є гендерні квоти, сенс яких



полягає у сприянні реалізації принципу гендерної рівності у виборчому процесі. Враховуючи це, а також беручи до уваги той факт, що гендерні квоти є порівняно новим механізмом у вітчизняному контексті, а також розуміння, що будь-яка робота наукового характеру повинна мати прицільний характер, пропонуємо далі детально проаналізувати ефективність використання цього механізму у наступному розділі дослідження.

Запровадження гендерної квоти у виборче законодавство стало результатом виборчої реформи 2019 року, яка охарактеризувалась прийняттям Виборчого кодексу України. Адже саме цим нормативно-правовим актом вперше на законодавчому рівні була запроваджена відповідальність за порушення гендерної квоти при формуванні виборчих списків політичних партій, а також збільшено її обсяг за 30% до 40% від загальної кількості кандидатів. Тим не менш, беручи до уваги той факт, що тематичний фокус даної роботи зводиться саме до органів державної влади, важливо зазначити, що через часові та зовнішні причини гендерна квота досі не була застосована для формування персонального складу виборних органів державної влади – Верховної Ради України та Верховної Ради Автономної Республіки Крим. Навпаки, єдиною вітчизняною практикою застосування гендерної квоти є чергові місцеві вибори 25 жовтня 2020 року у багатомандатних виборчих округах. Саме тому наше дослідження спирається на припущення, що у структурі Верховної Ради України усіх скликань спостерігається гендерний дисбаланс серед персонального складу депутатського корпусу. З огляду на актуальність проблеми гендерного дисбалансу в органах публічної влади, а також відсутності практики застосування механізму гендерного квотування при формуванні парламенту, на нашу думку, така теза набуває не гіпотетичного, а фактологічного характеру. Тим не менш, у контексті даного дослідження важливо визначити і проаналізувати динаміку





трансформацій гендерного розподілу персонального складу усіх скликань Верховної Ради України, аби знайти відповідь на питання: Яка ситуація є базовою на момент відсутності діючої норми про обов'язковість відповідності виборчого списку вимогам гендерного квотування? Крім цього, можна припустити, що гендерний розподіл складу парламентарів може залежати від виборчої системи, яка діяла на відповідний період часу. В таблиці 2.1. відображено гендерний розподіл складу Верховної Ради України різних скликань за всю історію сучасної незалежної України:

*Таблиця 2.1.*

### **Гендерний розподіл персонального складу Верховної Ради України різних скликань**

Скликання	Виборча система	К-сть депутатів:	
		жін. статі	чол. статті
I (1990-1994)	Мажоритарна	12 (2,5%)	463 (97,5%)
II (1994-1998)	Мажоритарна	18 (4,1%)	418 (95,9%)
III (1998-2002)	Змішана	38 (8,0%)	439 (92,0%)
IV (2002-2006)	Змішана	28 (5,5%)	481 (94,5%)
V (2006-2007)	Пропорційна	42 (8,7%)	441 (91,3%)
VI (2007-2012)	Пропорційна	42 (7,8%)	499 (92,2%)
VII (2012-2014)	Змішана	46 (9,6%)	432 (90,4%)
VIII (2014-2019)	Змішана	56 (12,0%)	412 (88,0%)
IX (2019-наш час)	Змішана	87 (20,6%)	336 (79,4%)



На підставі порівняння даних [14], наведених у таблиці 1, ми можемо побачити, що існує певна тенденція еволюційності у питанні покращення гендерного співвідношення у структурі депутатського корпусу Верховної Ради України різних скликань. Так, якщо перше скликання охарактеризувалось лише 2,5% народних депутаток України серед усього складу парламенту, актуальна реальність характеризується наявністю 20,6% законотворців жіночої статі у структурі законодавчого органу держави. При цьому динаміка збільшення відсоткової частки представництва жінок у парламенті є безперервною з 2007 року. Водночас, пошук однозначної відповіді на питання оцінки ступеню впливу виборчої системи на рівень гендерного розподілу персонального складу Верховної Ради України вимагає додаткового заглиблення у дані [23], оскільки змішана виборча система характеризується наявністю як мажоритарного, так і пропорційного компоненту:

*Таблиця 2.2.*

**Розподіл частки персонального складу Верховної Ради України різних скликань жіночої статі, обраних за різними складовими змішаної виборчою системою**

Скликання	К-сть жінок, обраних за різними складовими змішаної виборчої системи	
	Мажоритарна складова	Пропорційна складова
III (1998-2002)	16	22
IV (2002-2006)	7	21
VII (2012-2014)	16	30
VIII (2014-2019)	4	52
IX (2019-наш час)	30	57



## MODERNÍ ASPEKTY VĚDY

*Связек XXXIX mezinárodní kolektivní monografie*

Отже, можна дійти висновків, що балотування за пропорційною або пропорційною складовою у структурі змішаної виборчої системи демонструє порівняно більший обсяг обрання представниць жіночої статі до складу Верховної Ради України. Виходячи з цього, актуальності набуває питання, яким був би гендерний розподіл за умов застосування пропорційної виборчої системи з відкритими списками у сукупності з використанням гендерної квоти. На нашу думку, у даному контексті певний евристичний потенціал оцінки потенційного впливу гендерної квоти на рівень жіночого політичного представництва у загальнодержавному масштабі має аналіз та порівняння складу місцевих рад, як виборних органів публічної влади, при формуванні останнього скликання яких була застосована квота. Зокрема, якщо рівень жіночого представництва, у порівнянні з попередніми скликаннями, зріс, можна припустити, що гендерна квота матиме відповідний позитивний ефект й на наступних парламентських виборах. В свою чергу, спростування припущення, що гендерна квота призвела до позитивного ефекту, дозволить підсвітити основні проблеми використання гендерної квоти, з метою розробки конкретних пропозицій щодо вдосконалення існуючого механізму її застосування.

Згідно даним, підготовленим у рамках аналітичних звітів Всеукраїнської громадської організації «Громадянська мережа ОПОРА», у порівнянні з черговими місцевими виборами за 2015 рік, обрання депутатів місцевих рад актуальних скликань охарактеризувалось суттєвим підвищенням рівня представництва жінок у структурі депутатських корпусів місцевих рад. Так, у контексті застосування пропорційної виборчої системи, на яку поширювалася сфера дії виборчої квоти, обсяг представництва жінок в обласних радах зріс з 14,7% до 28,2%; у районних – з 24,1% до 33,7%, а у громадах з населенням більше 10 тис. виборців досяг 32,8% [10; 25]. Разом з тим, якщо



екстраполювати норму Виборчого кодексу України, за якої кожна п'ятірка кандидатів повинна містити не менше 2/3 представників кожної статі, на гіпотетичний рівень моделювання виборчого процесу, за якого додаткові чинники не відіграють впливу на статевий розподіл кандидатів, які було обрані депутатами, виходить, що у середньому кожна місцева рада мала б охоплювати не менше 40% представників однієї статі. Втім, реалії такі, що загальний відсоток жінок у структурі персонального складу депутатів місцевих рад, вибори до яких проходили за пропорційною виборчою системою, становить 31,6% [10; 25]. При цьому, на відміну від виборів до Верховної Ради України, застосування мажоритарної виборчої системи у рамках місцевих виборів (у територіальних громадах з кількістю виборців менше 10 тис. осіб) призвело до формування більшого відсотку жіночого представництва у відповідних місцевих радах, ніж в радах, сформованих пропорційним шляхом (41,6% проти 31,6) [10; 25]. В свою чергу, середній рівень жіночого представництва серед усіх місцевих рад за результатами виборчих циклів 2015 та 2020 років становить 49,5% проти 35,9% відповідно [10; 25]. Отже, у контексті місцевих виборів гендерна квота не спрацювала повною мірою, що є результатом наявності спектру проблем, а саме:

- поширена практика політичних партій розміщувати кандидатів жіночої статі на останніх позиціях кожної п'ятірки виборчого списку, що, в свою чергу, суттєво знижує їх шанси на обрання. При застосуванні такого кроку партія, де-юре, виконує норму закону щодо обов'язковості дотримання меж гендерної квоти, але, де-факто, пріоритизує кандидатів чоловічої статі;
- орієнтованість частини електорату голосувати суто за партійні бренди, не беручи до уваги одночасну можливість проголосувати також за конкретного кандидата. Це, в свою





## MODERNÍ ASPEKTY VĚDY

*Spazek XXXIX mezinárodní kolektivní monografie*

чергу, у сукупності з високим бар'єром на зміну позиції у регіональному виборчому списку, яка становить 25% виборчої квоти, а також вже зазначеної практики розміщення кандидатів у виборчому списку окремими політичними силами, у сумарному ефекті також може призводити до зниження потенційно можливого рівня представництва жінок у виборному органі;

– практики складання мандатів обраними депутатами або відмови від прийняття присяги з метою передання мандату наступному за черговістю кандидату. Зокрема, у випадках, коли гендерна квота була дотримана суто для забезпечення формальної відповідності виборчого списку нормам законодавства, після оголошення результатів виборів цілком можливо вплинути на те, щоб частина обраних кандидатів відмовилась від набуття депутатських повноважень. Партії, які застосовують таку можливість, як правило, ще на етапі виборчої кампанії беруть у кандидата, який відіграє суто технічну роль, але розміщений на потенційно «прохідній» позиції виборчого списку, письмову відмову від складання присяги, заяву про складання мандату без зазначення числа у заяві, або укладають з ним нотаріально засвідчену угоду, що накладає зобов'язання у разі обрання скласти/відмовитись від мандату;

– відсутність механізму заміщення кандидатів, які вибули після реєстрації політичної партії суб'єктом виборчого процесу, на кандидатів відповідної статі. Це, в свою чергу, може призводити до деформації гендерного співвідношення у виборчих списках політичних партій.

Отже, з огляду на перелічені проблеми, можна констатувати, що існуючий механізм гендерного квотування у виборчих списках політичних партій потребує суттєвого доопрацювання. Крім цього, за збереження діючих значені чинники будуть поширюватися й на наступні вибори до Верховної Ради України, що може призвести до гендерної незбалансованості у структурі наступного скликання парла-



менту. На додачу до цього слід враховувати нові електоральні запити, які будуть формування під впливом умов після-воєнного суспільства. До особливостей таких запитів, на нашу думку, належатиме:

- посилення орієнтованості частини електорату на кандидатів з переважанням маскулінності у структурі особистих внутрішніх рис, що є наслідком пережитих населенням викликів, вдячності перед військовими, а також високого авторитету захисників України;

- формування відповідного запиту електорату може призвести до виникнення нових волонтерських, військових та волонтерсько-військових політичних проєктів, які, в свою чергу, добиратимуть кандидатів з переважаючим рівнем маскулінності;

- орієнтованість значної частини електорату на такі патерни, як «сильна рука», «міцний господарник», «рятівник», які, на нашу думку, будуть актуальними на тлі проблем післявоєнної відбудови.

Таким чином, наразі в Україні існує комплекс механізмів, направлених на забезпечення реалізації політики гендерної рівності у системі органів державної влади. Дія таких механізмів спирається на систему санкцій та покарань, при цьому протидія порушенням принципу гендерної рівності базується на застосуванні покарань загального характеру та санкцій спеціалізованого типу, в залежності від характеру вчиненої дії та сфери застосування відповідних законодавчих норм. На рівні загальних суспільних відносин частішого застосування набувають покарання, які накладаються системою правосуддя в Україні. В свою чергу, політичні відносини регулюються як санкціями загального типу, так і спеціалізованими. До останніх можна віднести відмову від реєстрації політичної партії учасником виборчого процесу, відкриття дисциплінарного провадження, накладання публічної відповідальності.



## MODERNÍ ASPEKTY VĚDY

*Spazek XXXIX mezinárodní kolektivní monografie*

**Висновки.** Аналіз чинної нормативно-правової бази у структурі сучасного нормативного регулювання механізмів гендерної рівності, орієнтованих на покращення становища жінок в Україні, дозволяє дійти висновків, що, з одного боку, в нашій країні офіційно визнається проблема нерівномірності можливостей між представниками різних статей, а з іншого, свідчить й про тенденцію ототожнення поняття «гендер» з категорією «стать» у свідомості законотворців. Тим не менш, положення, присвячені протидії дискримінації як такої, у цілому можуть застосовуватися у випадках утиску осіб з гендерною ідентичністю, яка виходить за межі традиційного сприйняття статевого розподілу та соціальних ролей.

Одним з найновіших механізмів, який має безпосередній вплив на формування систему органів державної влади і місцевого самоврядування, є гендерні квоти у виборчих списках політичних партій. Втім, його застосування спирається на спектр проблем, які впливають на зниження потенційного рівня ефективності даного механізму. Зокрема, до таких проблем відносяться: активна практика розміщення кандидатів жіночої статі на останніх позиціях у відносно прохідних п'ятірках виборчих списків; наявність гендерних упереджень серед частки електорату; ризик відмови від мандатів обраними кандидатами під тиском політичної партії; можливість ігнорування гендерної квоти шляхом виключення частини кандидатів з виборчих списків політичної партії після її реєстрації суб'єктом виборчого процесу. Сукупність перелічених проблем, у випадку підвищення рівня орієнтованості істотної частки виборців на кандидатів маскулінного типу може призвести до поглиблення гендерного дисбалансу у структурі вітчизняного парламенту. Саме тому ми розробили наступні пропозиції, реалізація яких, на нашу думку, може допомогти уникнути погіршення рівня



гендерного співвідношення у рамках наступного складу Верховної Ради України:

– запровадити систему ранжирування позицій у кожній п'ятірці виборчого списку з внесенням норми про обов'язковість забезпечення відносної рівномірності балів ранжирування між кандидатами обох статей (Вбачається наступна ідея: перше місце у п'ятірці дзеркально оцінюється у 5 балів, друге – у 4, третє – 3 і так далі. При цьому зробити обов'язкову норму, за якої загальна кількість кандидатів у п'ятірці кожної статі повинна дорівнювати не менш ніж 7-ми балам (з 15-ти). Тоді виникне ситуація, за якої партії будуть вимушені по-різному комбінувати розподіл місць у виборчому списку. Наприклад, якщо перша п'ятірка охоплює двох жінок і трьох чоловіків, перших можна розмістити не нижче ніж на 1-му та 4-му, або 2-му та 3-му місці виборчого списку відповідно);

– законодавчо встановити норму про недійсність будь-який заяв або угод про складення чи відмову від депутатського мандату, які були підписані до моменту набуття депутатських повноважень;

– запровадити механізм заміни кандидатів, які вибули, на осіб тієї ж статі, що змусить політичні партії ретельніше добирати кандидатів;

– забезпечити проведення активної просвітницької діяльності серед населення щодо важливості та доцільності забезпечення гендерного балансу у представництві в різних органах публічної влади.

Таким чином, проаналізовані вище аспекти і надані пропозиції можуть послугувати розвитку подальшої дискусії щодо вдосконалення вітчизняного виборчого законодавства у контексті оптимізації механізму гендерного квотування, що, в кінцевому рахунку, сприятиме покращенню рівня гендерного розподілу у вітчизняних органах публічної влади.





### Список використаних джерел:

1. Beijing Declaration and Platform for Action.1995. URL: <https://archive.unescwa.org/our-work/beijing-declaration-and-platform-action#:~:text=The%20Beijing%20Declaration%20and%20Platform,in%20support%20of%20women's%20empowerment.> (Last accessed: 12.01.2023).

2. Global Gender Gap Report. World Economic Forum. 2022. URL:[https://www3.weforum.org/docs/WEF\\_GGGR\\_2022.pdf](https://www3.weforum.org/docs/WEF_GGGR_2022.pdf) (Last accessed: 12.01.2023).

3. Shared Power – Women and Men in Decision – Making. Stockholm: Ministry of Industry, Employment and Communication. April. 2009.

4. Transforming our world: the 2030 Agenda for Sustainable Development. URL: <https://sdgs.un.org/2030agenda> (Last accessed: 12.01.2023).

5. Батанов О. Децентралізація та місцеве самоврядування у гендерному вимірі: вітчизняний досвід та міжнародні стандарти. *Вісник Донецького національного університету імені Василя Стуса*. Серія «Політичні науки». 2018. № 3. С. 48–54.

6. Верховна Рада України. ЗАКОН УКРАЇНИ Про забезпечення рівних прав та можливостей жінок і чоловіків [Електронний ресурс] / Верховна Рада України – Режим доступу до ресурсу: <https://zakon.rada.gov.ua/laws/show/2866-15#Text>.

7. Виборчий Кодекс України (у редакції від 15 березня 2022 р.). *Верховна Рада України*. 2022. URL: <https://zakon.rada.gov.ua/laws/show/396-20#Text>

8. Грицай І.О. Принцип гендерної рівності та механізм його забезпечення: теоретико-правовий аспект: автореф. дис. ... д-ра юрид. наук: 12.00.01. Дніпро, 2018. 40 с.

9. Грицай І. О. Механізм забезпечення принципу гендерної рівності: теорія та практика: монографія. — К.: «Хай-Тек Прес», 2018. — 560 с.



10. Громадське спостереження за черговими місцевими виборами 2015 року: Підсумковий звіт. Всеукраїнська громадська організація «Громадянська мережа ОПОРА». 2015. URL: <https://cvk.gov.ua/wp-content/uploads/2021/08/OPORA-Mistsevi-vibori-2015.-Rezultati-sposterezhennya.pdf>

11. Європейська конвенція прав людини (у ратифікованій редакції від 1 серпня 2021 р.). *Офіційний сайт Верховної Ради України*. 2021. URL: [https://zakon.rada.gov.ua/laws/show/995\\_015#Text](https://zakon.rada.gov.ua/laws/show/995_015#Text)

12. Європейська соціальна хартія (у ратифікованій редакції від 7 вересня 2016 р.). *Офіційний сайт Верховної Ради України*. 2021. URL: [https://zakon.rada.gov.ua/laws/show/994\\_062#Text](https://zakon.rada.gov.ua/laws/show/994_062#Text)

13. Загальна декларація прав людини. *Офіційний сайт Верховної Ради України*. 1994. URL: [https://zakon.rada.gov.ua/laws/show/995\\_015#Text](https://zakon.rada.gov.ua/laws/show/995_015#Text)

14. Закон України «Про державну службу» (у редакції від 7 травня 2022 р.). *Верховна Рада України*. 2022. URL: <https://zakon.rada.gov.ua/laws/show/889-19#Text>

15. Закон України «Про забезпечення рівних прав і можливостей жінок і чоловіків» (у редакції від 7 січня 2018 р.). *Верховна Рада України*. 2018. URL: <https://zakon.rada.gov.ua/laws/show/2866-15#Text>

16. Івченко Ю. В. Світовий досвід та міжнародні зобов'язання України щодо забезпечення гендерної рівності. *Науковий вісник*. – 2008. – №4. – С. 61–65.

17. КАБІNET МІНІСТРІВ УКРАЇНИ. Про схвалення Державної стратегії забезпечення рівних прав та можливостей жінок і чоловіків на період до 2030 року та затвердження операційного плану з її реалізації на 2022-2024 роки. URL: <https://zakon.rada.gov.ua/laws/show/752-2022-p#Text>.

18. Кобиляцька В. Щоб гендерна квота працювала: які зміни потрібні до Виборчого кодексу. 2020. URL: <https://50vidstokiv.org.ua/shhob-genderna-kvota-pratsyuvala-yaki-zminy-potribni-do-vyborchogo-kodeksu/>



19. Конвенція Організації Об'єднаних Націй про ліквідацію всіх форм дискримінації щодо жінок. *Офіційний сайт Верховної Ради України*. 1999. URL: [https://zakon.rada.gov.ua/laws/show/995\\_207#Text](https://zakon.rada.gov.ua/laws/show/995_207#Text)

20. Кормич Л. І. Основні напрями стратегії впровадження моделі паритетної демократії в сучасній Україні // Актуальні проблеми політики : зб. наук. пр. / редкол.: С. В. Ківалов (голов. редкол.), Л. І. Кормич (голов. ред.), А. В. Полухіна (відп. ред.) [та ін.] ; НУ «ОЮА», Південноукр. центр гендер. проблем. – Одеса : Фенікс, 2018. – Вип. 62. – С. 6-26.

21. Марценюк Т. Гендерні квоти: міжнародний досвід запровадження та українські реалії. *Гендер в деталях*. 2019. URL: [http://ekmair.ukma.edu.ua/bitstream/handle/123456789/19910/Martseniuk\\_Henderni\\_kvoty.pdf?sequence=1](http://ekmair.ukma.edu.ua/bitstream/handle/123456789/19910/Martseniuk_Henderni_kvoty.pdf?sequence=1)

22. Марценюк Т. Залученість жінок у політику: країни ЄС і Україна. *Гендерна рівність і розвиток: погляд у контексті європейської стратегії України*. 2016. С. 235–243.

23. Народні депутати України. Офіційний веб-портал Верховної Ради України. URL: [http://w1.c1.rada.gov.ua/pls/radan\\_gs09/d\\_index\\_arh?skl=2](http://w1.c1.rada.gov.ua/pls/radan_gs09/d_index_arh?skl=2)

24. Неприцька Т., Неприцький О. Розширення можливостей досягнення гендерного паритету в політиці в контексті децентралізації влади в Україні. *Політичне життя*. 2020. № 1. С.

25. Остаточний звіт за результатами спостереження Громадянської мережі ОПОРА на місцевих виборах – 2020. Всеукраїнська громадська організація «Громадянська мережа ОПОРА». 2020. URL: [https://www.oporaua.org/longrid/PDF/OPORA\\_Local-Elections-Report\\_2020-printt.pdf](https://www.oporaua.org/longrid/PDF/OPORA_Local-Elections-Report_2020-printt.pdf)

26. Побочий І. Соціально-політичне представництво на рівні територіальних громад: відображення у сучасному політичному дискурсі. *Науково-теоретичний альманах «Грані»*. 2020. №23 (12). С. 20–28.



27. Руководство по вопросу о национальных механизмах обеспечения равенства между женщинами и мужчинами и Планы. основополагающие принципы создания и применения национальных механизмов обеспечения равенства между женщинами и мужчинами и примеры позитивного опыта. (Страсбург, 15 декабря 2011г. ЕС (2011). подготовлено Джорджией Тестолин, экспертом-консультантом). URL: <http://www.coe>.

28. Світова класифікація ООН представництва жінок у національних парламентах станом на січень 2013 року. URL: <http://www.ipu.org/wmn-e/arc/classif010113.htm>

29. Укрепление национальных механизмов достижения гендерного равенства и расширения экономических прав и возможностей женщин URL: <http://www.un.org/womenwatch/daw/>





*§13.3 ІМІДЖЕВА ПОЛІТИЧНА КОМУНІКАЦІЯ: АНТИ-КРИЗОВІ ВИМІРИ БАЛКАНСЬКИХ КРАЇН (Ставченко С.В., Дніпровський національний університет імені Олеса Гончара, Худик Г.О., Міжнародний благодійний «ФОНД ЗАХИСТ МАЙБУТНЬОГО»)*

**Вступ.** Розгляд стратегічних іміджевих комунікацій у контексті транзитивних політичних систем потребує аналізу умов, в яких перебуває транзитивні державність та суспільство. Ці параметри визначають основні засади проблемної політичної ситуації, передумови кризи та способи їх розв'язання.

Макросистемний рівень політичної комунікації в транзитивних політичних системах представляє собою перелік технічних засобів, політико- організаційних центрів та політичних інституцій, які поширюють політичні повідомлення відповідно до цілей та етапів політичного процесу. Національний досвід іміджевої політичної комунікації дозволяє вченим вести мову про певні типи політичних іміджів, які є найбільш поширеними. Як зазначають болгарські дослідниці В. Душкова і М. Якова, щоб не вдаватися до деталей у процесі побудови іміджу, скажемо лише, що коли йдеться про політичний образ, то першим і дуже важливим чинником є вибір типу, без якого майбутні політичні дії неможливі, тому що це основа, на якій будується все інше. Типи іміджів можуть змінюватись залежно від загальної стратегії кандидата і в залежності від розуміння виборців, але його вибір не шукає реальних характеристик політики, а скоріше стереотипів у свідомості людей [65].

В умовах економічної нестабільності та низького рівня соціальних стандартів типологія іміджів є одним з тих підходів, які відображають позиції політичних еліт у політичних комунікаціях та маніпуляціях [22]. У зв'язку з цим існують моделі трансляції іміджевих повідомлень. На думку



В. Душковой і М. Якової, одна з найбільш розглянутих типологій у кризові часи – «герой», який виступає як рятівник нації і створює враження, що тільки він вирішить всі проблеми. Ще одним часто використовуваним типом є «проста людина» – успішний образ, доречний після кризи. Якщо існує стабільна економіка, люди вважають за краще управлятися «нормальною людиною» без надмірного блиску, тому що саме так люди ототожнюються з ним [65].

Демократичні реформи мають певну цінність, яка ґрунтується на соціокультурних особливостях кожної окремої політичної системи. Перехід до стандартів сталої демократії передбачає більш широку інклюзивність для соціальних і гендерних груп [49]. Особливо наочно це демонструється на прикладі жіночого політичного іміджу, зокрема в сучасній Болгарії. Згідно з В. Душковою і М. Яковою, у політиків-жінок підходи до побудови іміджу трохи відрізняються, справи йдуть дещо складніше, при цьому самі жінки ускладнюють цей процес. У болгарській політичній еліті небагато жінок, які займали важливі керівні посади, але потрібно звернути увагу на певну особистість. Явище жіночого політичного лідерства складно сприймається в Болгарії. Незважаючи на небагатьох жінок на політичній сцені, і, незважаючи на деякі серйозні невдачі, загальне ставлення до жінки-політика відрізняється від ставлення Заходу. З одного боку, це можна пояснити давніми ідеями комунізму стосовно рівності, а з іншого – прецедентом іміджу однією з найбільш відомих жінок за часів режиму – дочкою Першого секретаря, Людмилою Живковою [65].

Просування гендерно орієнтованого політичного іміджу в умовах демократичного транзиту має певні особливості, які пов'язані з подоланням стереотипного мислення та настановами політичного світогляду. На думку В. Душковою і М. Якової імідж жінка завжди складний. Створюючи свій політичний імідж, вона повинна знайти золоту середину між



## MODERNÍ ASPEKTY VĚDY

*Svazek XXXIX mezinárodní kolektivní monografie*

типовими характеристиками чоловіків, які повинні бути присутніми, і між типовою емоційною та чутливістю жінок. Відсутність такого балансу можна знайти в образі першого прем'єр-міністра Болгарії – Ренети Інджової [65].

Водночас специфіка формування політичного іміджу у стратегічному контексті пов'язана з особистісними даними того чи іншого політичного лідера та затребуваності його політичної ролі у суспільстві. Як засвідчив приклад Болгарії, політична роль рішучої жінки-лідера була вимогою часу у певний період трансформації. Болгарський досвід свідчить, що хоча образ є частиною офіційної діяльності Р. Інджової, її приклад залишається важливим прикладом політичного іміджу. Він був позбавлений зайвих прикрас, щоб наблизитися до образу Залізної Леді. Імідж, який був головною лінією протягом багатьох років, слідував майже кожній болгарській жінці, яка вступила в політику. Жінка жорсткої природи і стійкості, яка для того, щоб бути успішною в політиці, повинна характеризуватися принаймні декількома типовими чоловічими якостями – силою, твердістю, рішучістю [65].

Аналізуючи іміджі жінок-політиків у болгарському суспільстві, вчені приходять до висновку, що їх успішне просування було швидше виключенням з правил. Також слід брати до уваги суспільний контекст політичної комунікації, в якому соціально-економічні проблеми переважають за значенням персональні характеристики конкретних політичних лідерів. На думку Ю. Шедрина, В таких умовах ми приходимо до обґрунтованого висновку, що формування посткризової моделі розвитку в Україні повинно бути направлено на усунення дефектів в механізмі функціонування національної економіки, накопичених за роки незалежності держави, і проведення системних реформ у всіх сферах суспільного життя. [65].

Оскільки транзитивні політичні перетворення призводять до значних змін у соціальній структурі суспільства, вони



мають драматичний характер для світогляду багатьох верств населення. В окремих державах реалізується актуалізується потреба у месіанському лідері. Ця постать є постать центральною в уявленнях щодо вирішення нагальних суспільних проблем. На прикладі сучасної Болгарії імідж нащадка царської династії Сімеона Гогенцоллерна засвідчив про наявність зв'язку між політико-комунікаційними мережами та світоглядними настановами суспільства. Болгарські аналітики зазначають, що специфічним випадком побудови іміджу в умовах кризи був імідж Сімеона Сакскобургського або, як відомо, нащадка болгарської царської династії. Він є прецедентом в болгарській політичній історії, тому що він був першим монархом, який відмовився від свого титулу заради посаду прем'єр-міністра, а також став класичним прикладом образу «месії». Проте у реальності, він став «Спасителем», який довго очікував, затримував державу і народ протягом 800 днів і врешті прибув кораблем на Дунай [65].

Водночас фокусування уваги на певній особистості призвела до розбалансування між очікуваннями населення та реальним впливом кандидатів. У зв'язку з цим, політичний імідж не став основою розв'язання масштабних політичних криз та посилення динаміки політичних трансформацій. Як зазначають В. Душкова і М. Якова, можна легко побачити, що виборча кампанія Сімеона II була однією з найуспішніших у Болгарії. Вона виклала модель, за якою слідували майже всі політики. Його візити мали широке висвітлення в засобах масової інформації, стояли поруч з людьми, мовчали, посміхалися, робили таємничий вигляд, і наслідували приклад американських президентів, які говорять з зеленої галявини Білого дома. Однією з найбільших помилок у всьому спілкуванні короля з народом було 800 днів зволікань. Це спровокувало низку комунікаційних нападів, які розвалилися на додаток до образу та довіри людей. Король приніс ще одне розчарування для свого народу [65].





## MODERNÍ ASPEKTY VĚDY

*Spazek XXXIX mezinárodní kolektivní monografie*

Крім гендерних архетипових основ побудови політичного іміджу на макрорівні важливе значення мали вікові стереотипи, які визначали побудову іміджу на основі актуалізованої у суспільстві потреби в оновленні політичних еліт та появі нових дійових осіб. Як свідчить досвід Болгарії, політико-інституційні ролі можуть корелюватися з віковими нішами. Валерія Душкова і Марія Якова розглядали іншого прем'єр-міністра – Сергія Станішева. Його імідж почав формуватися у 2001 році, коли він став головою Болгарської соціалістичної партії. Прийняття статусу вождя партії додало більше значення його образу, надавши йому більш відповідальний погляд, і головною метою тоді було уникнути повторення ситуації зі Симеоном II Спасителем. При побудові іміджу Станішева позитивний ефект мав його вік, який був набагато меншим, ніж вік переважної частини болгарської еліта. Завдяки такому омолодженню, сама партія мала на меті розрив зі своїм старим образом у свідомості людей і залучила більше молодих симпатиків [65].

**Виклад основного матеріалу.** Формування іміджевої концепції на макрополітичному рівні транзитивних політичних систем визначає потреби набуття популярності для рішення базових завдань політичних сил у вигляді формування коаліційного уряду, наявності провідною фракції в парламенті тощо. Тому з'являються ситуації, коли персональний політичний імідж лідера вступає у протиріччя з логікою політичної взаємодії з іншими політичними силами. Згідно з болгарським досвідом, С. Станішев навіть став рокером зі специфічним зовнішнім виглядом на мотоциклі, одягнутому в шкіряний, що було підходом, який має на меті порушити схему спілкування. Його навіть перевтілили у ді-джея, який крутив треки на полях Бузлуджа перед молодими симпатиками БСП. Що стосується самих самітів Бузлуджа, то можна сказати, що вони дотримуються двох із трьох основних принципів



сучасного PR – переконання і збору людей. Після коаліції БСП з вже розчарованим королем і спірним Доганом, Станішевим і БСП втратили довіру, яка, по суті, надзвичайно важлива для побудови справді успішного політичного іміджу [65].

Центральна роль виборчого процесу на макрорівні визначає специфіку розробки формування іміджу сили лідерів. Вона пов'язана передусім з необхідністю здійснення іміджевих комунікацій у короткі терміни. Як вважає дослідник Василева Христова, у Болгарії вибори є найбільш широко використуваним інститутом прямої демократії, і завдяки їхній участі виборці реалізують одне з своїх конституційних прав [34].

Незважаючи на високий рівень політичної змагальності в транзитивних суспільствах, технології формування політичного іміджу та його трансляції мають антикризове обґрунтування у сфері забезпечення консенсусу між провідними політичними силами, навіть якщо в публічній сфері вони виступають антагоністами. Як стверджує В. Христова, діалектична структура комунікаційної взаємодії між фахівцями з PR та ключовими аудиторіями установи лежить в основі моделі, орієнтованої на консенсус. Відповідний вибір PR-технологій значною мірою залежить від чіткого визначення цілей PR та уточнення відносин зі ЗМІ. У сфері політичної інтелектуальної власності прийняття такої моделі роботи було б першочерговим для пошуку та отримання громадської підтримки у випадках, коли розглядається непопулярна державна політика [34].

Стратегічна іміджева політична комунікація на макрорівні обґрунтована не лише потребою політичних еліт у реалізації своїх цілей. Вона також відображає можливості політико-експертної спільноти, яка покликана у той чи інший спосіб пов'язати політичні іміджи та політико-управлінські пріоритети. Згідно з В. Христовою, застосування методів та технологій зв'язків з громадськістю у політичній сфері має відповідати принципам соціальної відповідальності, прозорості



## MODERNÍ ASPEKTY VĚDY

*Spazek XXXIX mezinárodní kolektivní monografie*

та підзвітності у практичній діяльності професіоналів, які працюють у демократичних політичних інститутах. Пояснення потенціалу політичного PR пов'язане з розумінням того, що PR в політиці є управлінською функцією з постійною діяльністю; політичний PR не є одностороннім зв'язком, який використовується в основному лише для партійних цілей або під час передвиборної гонки [34].

Відповідальність політиків та політичних експертів за результати іміджевих політичних комунікацій означає появу обмежень, які формують перелік засобів та ситуацій, у яких просувається політичний імідж. Макрорівень політичної комунікації у транзитивних політичних системах є точкою відліку для прийняття рішень щодо реалізації тих чи інших політичних кампаній. Досвід балканських країн засвідчив провідну роль політичної доцільності у визначенні політико-комунікаційних засобів трансляції політичних іміджів.

Досвід балканський країн дозволяє сформулювати концептуальне обґрунтування стратегічної координації політико-комунікаційного забезпечення демократичних реформ в умовах інформаційного впливу іноземних держав, яка полягає у комунікаційному формуванні ціннісного ядра демократичної політичної системи, побудові позитивного іміджу нових громадських практик, тиражуванні консенсусної поведінки основних політичних сил, забезпечення одностайності політичних еліт.

Основними передумовами на макрорівні для застосування антикризових комунікаційних технологій у транзитивних політичних системах є неспроможність громадянського суспільства, авторитарні практики влади, відсутність правил політичної конкуренції, налаштованість політичних еліт на розв'язання протиріч у конфліктний спосіб. Потенційна можливість масштабної політичної конфронтації між провідними групами інтересів вимагає від суб'єктів стратегічної іміджевої



комунікації превентивних дій спрямованих на масову аудиторію, блокування деструктивних кампаній здатних спричинити розкол суспільства.

Визначивши макро передумови стратегічних іміджевих комунікацій, необхідно встановити коло ключових суб'єктів, які реалізують антикризову політику. До таких суб'єктів у транзитивних тивних політичних системах можуть належати не лише публічні дійові особи та лідери політичних сил, але й особливі неформальні політико-технологічні утворення (PR-команди), які здійснюють розробку, впровадження технологічних дій, спрямованих на досягнення результату [165] у вигляді розв'язання політичної кризи.

Рівень політичних суб'єктів у транзитивних політичних системах реалізується на основі встановлення формальних і неформальних правил, які дозволяють транслювати політичний імідж за умови рівних підходів до оцінки комунікаційного контенту та нормативів розподілу медійного простору. Як свідчить досвід сучасної Сербії, представлений белградським професором Синишою Атлагичем, отже, однакові проблеми – питання професійних журналістських стандартів та засобів масової інформації Контроль, який політичні суб'єкти та професійна громадськість визначили раніше чверті століття, залишаються актуальними. Однак якщо ми розглядаємо це питання з точки зору REM, державного органу, відповідального за моніторинг як поведінка електронних засобів масової інформації, зокрема, як у політичній, так і в електоральній комунікації, запит можна розуміти як занадто багато, і навіть як тиск на його роботу, особливо маючи з огляду на рішення цього органу на початку президентської кампанії вибори в Сербії 2017 року [6]. Діяльність політичних партій, кандидатів, політичних лідерів, громадських структур, групи інтересів у медійному просторі формує кумулятивний ефект образу світу, на який накладаються конкретні політичні іміджі.





## MODERNÍ ASPEKTY VĚDY

*Spazek XXXIX mezinárodní kolektivní monografie*

Тому у стратегічному плані для розбудови демократії [189] важливе різноманіття політичних іміджів та їх змагання. Водночас, ці змагання не мають привносити елементи деструктивності та не ставити під сумнів існування державності й демократії. На думку С. Атлагича, мислення про функціонування таких установ в Сербії сьогодні зводиться до як їх залучення до регулювання ролі засобів масової інформації. у вихідному спілкуванні не стає бар'єром для виробництва лише одного виняткового образу світу у ширшій політичній комісії. Тому що виборча комунікація – це просто «верхівка айсберга» у морі політичної комунікації, яка визначається довгостроковими переконливими діяльностями політичних суб'єктів [6]. Водночас умови рівного доступу до політичних медійних активів є лише стратегічною метою демократичних перетворень.

На сучасному етапі у багатьох транзитивних політичних системах правлячі партії можуть отримати перевагу у каналах трансляції свого іміджу. Відповідно опозиційні сили позбавлені можливості адекватно представити свій образ перед виборцями. Як зазначає С. Атлагич, сприяння правлячої партії / коаліції дискримінації її опонентів у політичній та виборчій системі Сербії, використовується для забезпечення знайомства, так виборці отримують більше симпатії і, таким чином, шанси на виборчу кампанію. Це є основою такого підходу до презентації виборів у ЗМІ. Очевидний намір влади полягав у створенні позитивного іміджу правлячих політичних утворень у свідомості громадян і, коли необхідно, у формуванні негативного образу опозиції [6]. Змагання політичних іміджевих кампаній в умовах, коли політичні комунікації не є регульованими, спричиняють явище зловживання з боку політичних сил, які мають контроль над ЗМІ.

Це стосується насамперед, упередженого ставлення до опонентів та трансляції відвертих негативних компаній. Згідно з досвідом Сербії, державними ЗМІ практикується безмежна



криміналізація і дифамація, дискредитація опонентів режиму. Опозиція представниками режиму звинувачуються у безвідповідальній і зарозумілій поведінці та всіляко висміюється. Коли це застосовується під час виборчої кампанії, на телебаченні з національним покриттям, у межах програми, що стосується негативної кампанії проти одного (опозиційного) кандидата, то положення, які мають місце у змісті з виборчих комюніке 1990-х років суперечить реальності, що «більше немає різкої дискримінації окремих виборців або їх часткової дискримінації...»[6]. Отже, як свідчать приклади країн, у яких відбуваються демократичні перетворення, окремі політичні сили можуть використовувати державні ресурси для своїх іміджевих комунікацій. Обмеження таких дій контролювати досить важко. Vilić Paško Для того, щоб підтримувати демократичні дебати і множинність думок, має бути новина розроблені раніше, можна поділитися, обговорити, прокоментувати і критикувати. І все ж комерційна журналістика дедалі більше стикається з труднощами пошуку нових бізнес-моделей для підтримки цифрових медіа виробництво. Розуміння ролі засобів масової інформації у формулюванні та формуванні моральної паніки є складним гносеологічний питання. З одного боку, криза біженців і сексуальні напади були дійсно реальними явища. З іншого боку, соціальні реакції на кризу значною мірою сформувалися опосередкованих зображень біженців взагалі. У кінцевому рахунку, нещасна подія роздутими через засоби масової інформації Представництво змістило суспільне сприйняття біженців і спрямувало політичне прийняття рішень процес, спрямований на безпекову логіку. Це було, прямо кажучи, занадто дорого для політиків проти негативного суспільного сприйняття біженців. У цій статті ми стверджуємо, що моральна паніка навколо кризи біженців було свого роду надмірне перебільшення реальних соціальних тенденцій та подій, які формувалися також



## MODERNÍ ASPEKTY VĚDY

*Spazek XXXIX mezinárodní kolektivní monografie*

політичні та економічні фактори, що впливають на культурне виробництво цифрових новин ЗМІ. [6]. Отже, критичне ставлення до регулятивних дій держави у сфері політичних комунікацій свідчить про наявність плюралізму думок у транзитивній політичній сфері.

Технологічне розв'язання політичних криз з використанням стратегічних іміджевих комунікацій передбачається одночасно вплив на середовище політичної кризи. Воно зумовлює його причинність, а також впливає на поведінку політичних суб'єктів, які діють у межах кризи деструктивно і мають радикальну позицію.

Антикризові політичні стратегії транзитивних політичних системах реалізується як частина політичного управління, спрямованого на забезпечення стабільного політичного розвитку. Незважаючи на політичну конкуренцію, у період між виборчими циклами легітимна влада здійснює іміджеві комунікації, спрямовані на формування позитивної картини світу. Зазвичай застосовується технологія спін-докторизму, які розкривають певні позитивні аспекти діяльності правлячих політичних сил. Як вказує бразильський науковець Р. Дагніно, оцінюючи соціально-економічне тло застосування іміджевих політичних комунікацій у своїй країні, всі процеси прогресивної трансформації капіталізму, і тут він посиляється на спектр, що йде від російської революції до тих, що належать до постнеоліберальних латиноамериканських урядів, мав і повинен трансформувати успадкований економіко-виробничий і технологічний апарат [210].

У країнах Латинської Америки, які так само, як і у постсоціалістичних країнах Європи, проходить період пост-авторитаризму та творення самодостатніх та самовідворюваних демократичних інституцій. Поряд із політичною демократією доводиться розбудовувати й ринкову економіку. Тому популістичні очікування у населення є дуже значними.



Враховуючи це, кожен політичний лідер розбудовує свою іміджеву концепцію з елементами патерналізму і соціальної опіки. Про це свідчить приклад сучасної Бразилії, де всі останні президенти (зокрема, Ж. Болсонару, І. Сильва, Ч. Гомес) приходили до влади на хвилі соціальних протестів [190]. Як слушно зазначає Р. Дагніно, такі процеси, як наша, в яких ця далекоюсяжна трансформація повинна відбуватися в рамках периферійного капіталізму, що переживає рекурсивні кризи керованості, вимагають дії на зовнішніх і внутрішніх фронтах. Дві пропозиції, які співіснують в центрі лівих, оцінюють їх по-іншому. Я стверджую, що тільки один з них дозволить нам вийти з лабіринту – політичного, але з економічної причинності - в якому право неодноразово намагається привласнити нас [210]. Стратегії антикризової іміджевої політичної комунікації на сучасному етапі спрямовані передусім на формування сприятливої ситуації для монетаристських реформ, яких вимагають зовнішні кредитори латиноамериканських країн.

У зв'язку з цим, політичні діячі, уряди та президенти у своїй діяльності змушені відходити від соціальних пріоритетів, застосовуючи риторику технократизму [11]. За даними міжнародних спостерігачів, 2017 рік не приніс демократичного прогресу в Хорватії, на який багато сподівалися, і деякі думали, що вони бачили. [1] Права Хорватська демократична спілка (HDZ), яку очолює прем'єр-міністр Андрій Пленкович, має безперечно більше. помірний погляд: колишній «Єврократ» прийняв набагато більш м'яку, менш конфронтаційну риторику, що суттєво контрастує з керівництвом Томіслава Карамарко тієї ж партії в 2012-16 роках, яка була набагато більш нахабно націоналістичною і схильною до звинувачень у корупції. Але при найближчому розгляді не було демократичних показників, за якими Хорватія зробила справжній прогрес протягом року. [210]. Стратегічне планування іміджевих політичних





## MODERNÍ ASPEKTY VĚDY

*Svazek XXXIX mezinárodní kolektivní monografie*

комунікацій потребує щільного зв'язку між організаційними діями та плануванням управлінської діяльності.

У транзитивних політичних системах часто виникає протиріччя між блоком політичних комунікацій та блоком прийняття управлінських рішень. Оскільки політичний менеджмент в реальних ситуаціях може відходити від попередніх задумів, що змушує аналітиків і консультантів коригувати прийняту іміджеву стратегію [26]. Згідно з даними болгарських ЗМІ, Одразу після того, як його кандидат від ЄС, який проголосував за президентських виборів в Болгарії, втратив кандидатуру опозиції Румен Радев, який вважається проросійським, прем'єр-міністр Бойко Борисов і його уряд оголосили, що вони пішли у відставку. Болгарські ЗМІ обговорюють, що означає відставка прем'єра для країни. [210].

У сучасних транзитивних політичних системах відбувається апробація політико-комунікаційних, політико-технологічних та політико-управлінських взаємодій. Пріоритети політичних паблік рилейшнз (PR) у сучасній Бразилії, як зазначають бразильські аналітики, передусім спрямовані на встановлення комунікаційного взаємозв'язку між політиками, політичними партіями та конкретними соціальними групами. Це вимагає гнучкості від блоку планування стратегічних політичних дій. Згідно з Йорге Нуно, зв'язки з громадськістю виконують функцію політичних дій для організацій, що мають у вирішенні конфліктів та взаєморозуміння, необхідні для того, щоб ця організація мала легітимність діяти. Це викликає неминучий конфлікт у соціальному контексті. Спеціаліст із зв'язків з громадськістю виступає як політичний стратег, який керує суспільним сприйняттям організації в її найрізноманітніших формах виразу. Зрозумівши організації як соціальних суб'єктів, які надають послугу суспільству, спілкування розуміється як середовище, через яке вони будують свою легітимність і отримують визнання своєї публіки [230].



Трансляція іміджевих політичних повідомлень в умовах реальної політики вимагає гнучкості у застосуванні каналів, змісту повідомлень, реалізації успішності стратегії.

При цьому результат залежить від моніторингу конкретної ситуації та недогматичного сприйняття консультантами власних дій. На думку Й. Нуно, оскільки зв'язки з громадськістю є політичною функцією організацій, які не можуть бути зведені до інструменту просування, використання терміна «політичні зв'язки з громадськістю» стає надмірним. Під «політикою» мається на увазі якість суспільних відносин, а не сектор, в якому вони діють. Ця відмінність, необхідна для забезпечення узгодженості дисципліни, нею не можна нехтувати – з одного боку, з точки зору типології спілкування; з іншого боку, враховуючи сектор, в якому він діє. Її можна розуміти у світлі різниці між «фінансовими зв'язками з громадськістю», які стосуються фінансових комунікацій, таких, як спілкування з акціонерами, звітності про фінансові результати діяльності організації та «суспільні відносини у фінансовому секторі». Ці стосунки стосуються всіх повідомлень, що стосуються організацій того самого сектора, а саме банків, страхових компаній, регуляторів, серед інших – і незалежно від того, чи є це повідомлення фінансовим чи ні [230]. Спілкувальна модель політичних комунікацій у транзитивних політичних системах є відображенням трансформації відносин як відносин, коли учасники політики встановлюють відносини між собою, які не контролюються з єдиного центру.

У зв'язку з цим, це різноманіття відносин між політичними групами формує тло, яке дозволяє здійснювати моніторинг та прогнозування політичних криз, які мають прояв передусім у зростанні кількості конфліктних взаємодій. Як стверджує Й. Нуно, якщо зв'язки з громадськістю є визначальними для будь-якого сектора суспільства, сектор політики не є винятком. Найбільш різноманітні організації в



## MODERNÍ ASPEKTY VĚDY

*Svazek XXXIX mezinárodní kolektivní monografie*

супільстві потребують зв'язків з громадськістю для встановлення і підтримки відносин з громадськістю, від яких вони залежать і з якими вони взаємопов'язані. Те ж саме стосується інституцій у політичному світі, які потребують зв'язків з громадськістю для того, щоб визнати їхню діяльність легітимною, набувши прихильників і сили – що перетворюється на здатність представляти свої інтереси [230]. Найбільш масштабною політико-управлінською ланкою, на яку впливають стан політичної комунікації, є процес визначення порядку денного.

Цей процес включає маніфестацію позицій політичних сил. Неможливість досягнення консенсусу при цьому може свідчити про ймовірність розгортання масштабного кризового протиріччя з рівня периферійного конфлікту. На думку бразильських аналітиків, стосовно впливу формування владного порядку денного на політичне життя, ЗМІ інформують громадськість і впливають на них з політичних питань, які є важливими. Однак, це не лише питання, яке впливають на висвітлення у ЗМІ, але й вплив на постановку порядку денного. Це також відбувається на другому рівні, нарівні специфічних характеристик теми чи кандидата. Цей рівень з часом стабільний, оскільки він пов'язаний з домінуючою культурою та політичними ідеологіями, які відображаються та формуються самими засобами масової інформації. Ефект встановлення порядку денного не тільки визначає порядок денний у більшості ЗМІ, але й виступає як проміжний порядок денний, впливаючи на дискусію в інших засобах масової інформації, таких як блоги або міжнародне висвітлення у медіа [230]. Під час вироблення стратегічних іміджевих комунікаційних рішень значну роль відіграє суб'єктна позиція політичних консультантів, які можуть тим чи іншим чином сприймати політичну реальність та висувати власні аргументи щодо застосування тих чи інших політичних дій в рамках антикризової політики.



Політико-консультаційне середовище сучасної Румунії дає змогу побачити різноманіття цих консультаційних підходів. Як стверджує Ірина Урсу, проводячи інтерв'ю з провідними румунськими політтехнологами, зокрема, з Себастьяном Лазарою, у роботі політико-комунікаційних PR-груп має місце багато творчості але також багато й розчарувань. Це тому, що дві партії йдуть по дорозі з різними очікуваннями. Іноді консультант вважає, що він приймає правильне рішення. Або він думає, що те, що він каже, є найкращим рішенням і не шукає альтернатив. Він закохується в свої ідеї і не знає, як їх коригувати. Іноді консультант починає вірити надприродне і вважає, що він може змінити речі, які не можна реально змінити. Існують правила та фіксовані пункти в рекомендаціях щодо політики. Але ті, хто лише застосовує заздалегідь розроблені політико-технологічні рецепти, не використовуючи інновацій, є слабкими консультантами [275]. Динаміка застосування кризових іміджевих політичних комунікацій у сучасній Румунії засвідчили інституалізацію професійних консультаційних груп, які здійснюють змагання між собою.

Рівень їх професійності вимірюється не конкретними технологіями, а реальним результатом виборчої кампанії. Згідно з думкою румунських політтехнологів, у Румунії особливо панує ситуація, де обстановка змінюється набагато швидше і змінюються правила навіть під час гри. Тому необхідна адаптація політико-комунікаційної стратегії. А це означає велику творчість. Тим більше, що румунські партії дуже бідні в цьому креативному ресурсі. На жаль, у політичні організації інвестуються величезні суми грошей. Наприклад, де факто участь у фінансуванні політичних сил у виборчій кампанії бере газова кампанія. При цьому виборців не можна звинувачувати. Політики звикають до цього. Підкуп є найпростішим рішенням за умови відсутності креативу [275].





## MODERNÍ ASPEKTY VĚDY

*Spazek XXXIX mezinárodní kolektivní monografie*

Тому антикризова іміджева комунікаційна стратегія як продукт політичного консультування спирається на багатопрофільне та комплексне оцінювання політичної ситуації, що дає змогу забезпечити результат навіть за умови невідального застосування одного сценарного варіанту.

Як зазначають румунські політичні технологи, зокрема, Ден Андронік: по-перше, стратегічне планування вимагає величезної роботи розуму. По-друге, це дуже складна робота. По-третє, політичне консультування це не місія, це торгівля, і поки ви дивитеся на неї як на професію, а не на місію, це означає, що ви правильно вписуєтесь у стандарт. Але є багато різновидів політико-технологічної роботи. Коли ви розмовляєте з консультантами, не думайте, що одна людина виконує цю роботу. Наприклад, поруч зі мною є сім колег, які роблять матеріали протягом багатьох років. В основному, у мене було близько 25 зайнятих [275]. Отже, застосування проектних політичних технологій в рамках стратегії іміджевих комунікацій передбачає й етапи побудови іміжду із застосуванням всіх необхідних засобів і розподіл праці серед експертів-іміджмейкерів та політтехнологів.

Як вважає румунський політтехнолог Каталін Думітру, про політичні технології можна багато говорити, яким чином реалізуються за їх допомогою політичні комунікації. Політичні консультанти намагаються реалізувати у відносинах з нашими клієнтами всі відомі і застосовані у розвинених країнах кроки. Вони не вигадують щось неймовірне, але ми нерідко потрапляємо у забобони тих, хто думає, що вони можуть її придумати. Незалежно від їхнього ставлення, політтехнологи прагнуть поважати моделі комунікації та політичного маркетингу, наявні як у літературі, так і в західній практиці, і ми робимо різницю через стратегічну творчість і команду фахівців, яку ми створили. Коротше кажучи, планування комунікаційної стратегії буде мати наступний вигляд:



дослідження-документування та наукове обґрунтування комунікаційної стратегії, визначення цільової аудиторії, побудова повідомлення та профілю клієнта, структурування / реалізація плану дій та ретельний моніторинг впровадження, відповідно оновлення всіх згаданих етапів [275]. Відповідність політичних технологій засобам та підходам комерційного сектора, з одного боку, впорядковує діяльність із розробки і впровадження політичного іміджу.

З іншого боку, консультанти повинні усвідомлювати, що результатом політико-комунікаційного процесу є здобуття владних повноважень, а не конкретного прибутку. Тому політико-комунікаційні стратегії є більш довготривалими та більш універсальними стосовно ситуації, яка може відбуватися у реальних умовах. Як вважає Себастьян Лазарой, політичні кампанії дуже відрізняються від комерційних. Спільні риси наявні на стороні структури і сторони стратегії. Дійсно, створення вимагає тих самих ресурсів, що й комерційні кампанії. З боку стратегії, боротьба за домінуючу позицію на ринку йде певним чином. Виборцям пропонують голосувати за те, що він отримає в майбутньому, і вони не можуть висловити своє незадоволення тим, що він отримує натомість, після чотирьох років. У сфері зв'язку з громадськістю навіть найкращий консультант не може зробити слабкого політика успішним політиком. Необхідна співпраця. Але, звичайно, цілі одного клієнта відрізняються від цілей іншого. Деякі з них існуватимуть і накопичуватимуться, інші хочуть перемогти і т. ін. Кампанії повинні починатися з вхідних даних: цілі, ресурси, контекст. Гарна кампанія не обов'язково є кампанією, яка приносить успіх, але вона є тією кампанією, яка забезпечує найкращий результат на основі вхідних даних. Але, звичайно, клієнти не завжди можуть освідомити це. Вони очікують не оптимуму, а успіху. Найкраще, що може зробити політик-консультант, це не привести до негативного досвіду [275].



## MODERNÍ ASPEKTY VĚDY

*Spazek XXXIX mezinárodní kolektivní monografie*

Політичний імідж, який побудований на основі безпосередніх контактів між людьми, є найбільш гнучким та стійким і таким, що гарантує результат в електоральному полі.

Разом з тим, динаміка розгортання іміджевих стратегій потребує більш значною уваги до опосередкованих комунікацій. В рамках антикризової політика комунікаційної стратегії повинні поєднуватися як особистісні, так і технологічні аспекти іміджу. Як вважає Д. Андронік це найважча кампанія, тому що ви залежите від дуже малого числа. Найгіршою політичною кампанією є кампанія в селі, місті чи країні, тому що всякий раз, коли ми говоримо про малу кількість людей, які знають один одного і інтереси, які є відомими, то іміджеві кампанія має застосовувати менше коштів і багато особистих відносин. Таким чином, внутрішня кампанія здійснюється у першу чергу шляхом культивування та ініціювання особистих контактів. Коли ми говоримо про 1400 виборців, ми говоримо лише про діалог між людьми [275]. Рівень демократії, що вимірюється внутрішніми політичними взаємодіями всередині політичних сил латентні процеси внутрішньопартійних конфліктів, може перетворюватися на масштабні загальнонаціональні політичні кризи.

На думку Развана Сандулеску, політико-комунікаційна кампанія багато в чому відрізняється від звичайної кампанії, оскільки вона зазвичай стосується представників громадян у різних керівних органах (парламент, мери, ради округів, місцеві) та / або тих, хто призначений керівниками центральних та місцевих адміністративних структур. Внутрішня виборча кампанія проводиться за кількома параметрами: правляча партія, опозиційна партія, виборча партія, партія до виборчого спаду. Це багато в чому відрізняється від звичайної кампанії, оскільки вона зазвичай стосується представників громадян у різних керівних органах (парламент, мери, окружні ради, місцеві органи) та / або тих, хто призначається на керівні



посади в центральних та місцевих адміністративних структурах. Внутрішня виборча кампанія проводиться за кількома параметрами: правляча партія, опозиційна партія, виборча партія, партія до виборчої рецесії, співвідношення між виборами в Конгресі та іншими змінними, наприклад позиціонування в опитуваннях кандидатів, але й інших. Цікаво, що незалежно від того, чи знаходиться партія в опозиції чи при владі, соціально-економічна ситуація в країні не є визначальним фактором у виборчій внутрішній конкуренції. Для кожного типу згаданих партій існує декілька типів кандидатів, які відповідають за політичні партії, а ті, що протистоять партійному керівництву, будуть двома основними іміджевими типами [275].

Таким чином, можливість врегулювання політичних криз на ранньому етапі передбачає наявність інформаційно-аналітичної спільноти, яка здатна дивитися на кризові політичні комунікації не лише як на стратегічний проект, але також враховувати суперництво всередині однієї політичної сили, фракції тощо. Ці відмінності ускладнюють застосування конструктивних політичних технологій та формування спроможних політичних сил, здатних діяти на перспективу.

**Висновки.** На макросистемному рівні транзитивних політичних систем іміджева політична комунікація переходить із статусу засобів застосування політичних технологій до статусу універсальної форми виразу політичного наміру презентації політичного суб'єкта як учасника політичного процесу. Політико-комунікаційні повідомлення набувають характеру адресних та цільових програмних настанов, у зв'язку з чим політичний імідж розглядається як частина медіа-історії. На прикладі країн сучасної Центральної та Східної Європи побачити можна побачити, що прояви стратегічної іміджевої комунікації фіксують статичність або динамізм політичного лідерства. Це видно на прикладі іміджів В. Орбана, М. Земана та Я. Качинського.





## MODERNÍ ASPEKTY VĚDY

*Spazek XXXIX mezinárodní kolektivní monografie*

У мінливих обставинах демократичних перетворень за умови впливу влади на ключові медіа-активи (приклад Угорщини) можна зробити обгрунтоване припущення, що політичні події та діяльність політичних інститутів та акторів до певної міри перетворюються відповідно до параметрів персонального іміджу голови держави. Антикризова спрямованість стратегічних іміджевих комунікацій на макросистемному рівні виникає у випадку, якщо раніше задіяні форми комунікаційного впливу не забезпечують бажаного результату. Неформальний характер організації стратегічних іміджевих комунікації в посткомуністичних країнах, які стали новими членами ЄС, зумовлений загальною схемою відносин між посадовими особами та виконавчими структурами іміджмейкінгу. Ці організації та групи можуть бути приватними та працювати на засадах аутсорсингу або надавати послуги у віддаленому режимі.

Як свідчать матеріали транзитивних політичних систем, антикризові технології стратегічної іміджевої комунікації можуть реалізуватися окремими політичними суб'єктами, зокрема правлячими партіями, коаліційними урядами, групами інтересів, громадськими структурами. Завдання забезпечення антикризової політики реалізуються на основі консолідованої стратегії формується на основі діяльності різних політико-інституційних джерел.

Партійні стратегічні іміджеві комунікації у транзитивних політичних системах набувають особливостей, які стосуються мінливості партійних систем, їх еволюції з громадських об'єднань до рівня сталих політичних сил.

Політичні кризи у рамках кольорових революцій 2001-2013 років показали, що масові громадські рухи мають значний іміджевий потенціал, який знижується протягом нормалізації політичного процесу. На прикладі подій у Грузії та Вірменії можна вести мову про зміну позиції політичних сил як



суб'єктів стратегічної іміджевої комунікації. Протистояння його засобів дозволяють сформувати ілюзію більш значного впливу політичних сил ніж це свідчить реальний стан справ.

Особливостями діяльності політичних сил в рамках стратегічних іміджевих комунікацій є планування партійної діяльності не відповідно до ідеологічних пріоритетів, а згідно з планом політичних заходів, спрямованих на конкретну аудиторію. У зв'язку з цим, іміджеві комунікації входять до складу політико- менеджерської діяльності, внутрішньо партійної політики тощо.

На технологічному рівні стратегічних іміджевих комунікацій основними підходами транзитивних політичних системах є спрощення структури іміджу та іміджевого повідомлення, використання новітніх каналів комунікації, оптимізація видатків, забезпечення адресності повідомлень та розширення засобів діагностики. У випадку політичних партій політико-технологічні структури переважають за значенням власне партійні осередки.

В сучасній Україні стратегічні іміджеві комунікації проходять період від моноцентризму та державно-владної монополії до поліцентризму та впливу громадськості на стан іміджу та перспективи його просування. Антикризисні стратегічні іміджеві комунікації спрямовані на більш довготривалу перспективу, ніж це мало місце в Україні до 2013 року. Вони орієнтовані передусім на консолідацію політичних сил та їх електоральної бази. Нові перспективи стратегічних іміджевих комунікацій орієнтовані на нейтралізацію зовнішнього деструктивного впливу.

### Список використаних джерел:

1. Антемюк В. Д. Імідж політичної партії як відображення політичної свідомості сучасного українського суспільства [Текст] : автореф. дис. ... канд. політ. наук : 23.00.03 / Антемюк Віктор Дмитрович ; Нац. пед. ун-т ім. М. П. Драгоманова. К., 2012. - 18 с.



## MODERNÍ ASPEKTY VĚDY

*Spazek XXXIX mezinárodní kolektivní monografie*

2. Атлагић С., Милојевић С. Ј. Институционални услови конкуренције политичких идеја у Србији: случај регулаторног тела за електронске медије URL:: <http://www.ips.ac.rs/wp-content/uploads/2018/11/SPM-61-6.pdf>

3. Бережная Т.М. Президентская риторика США в системе пропагандистского манипулирования общественным сознанием / Т.М. Бережная // Язык и стиль буржуазной пропаганды. – М.: Изд-во Моск. ун-та, 1988. – С. 135-166.

4. Брейкер Х. НПП-Защита. Скажи «нет» манипуляторам / Х.Брейкер. -СПб.: Вектор, 2009. 192 с.

5. Бэйли Р. НПП-консультирование / Р.Бэйли. - М. : КСП+, 2000. -320 с.

6. Ван Дейк Т.А. Язык. Познание. Коммуникация / Т.А. ван Дейк ; [пер. с англ. / сост. В.В. Петрова]. М.: Прогресс, 1989. 312 с.

7. Василева Христова Л. Особенности на политическия ПР на институционално равнище в България Режим доступа: <http://rhetoric.bg/любомира-василева-христова-особенос>

8. Виступ Президента на засіданні Національної інвестиційної ради Режим доступа: <https://www.president.gov.ua/news/vistup-prezidenta-na-zasidanni-nacionalnoyi-investicijnoyi-r-47758>

9. Второй срок для "друга Путина": чем опасна победа Милоша Земана URL:: <https://www.eurointegration.com.ua/rus/articles/2018/01/28/7076726/>

10. Горошко Е.И. Информационно-коммуникативное общество в ген-дерном измерении : моногр. / Е.И.Горошко. - Х. :ФЛП Либуркина Л.М. -2009.-816 с.

11. Грабовська І.М. Національні міфи в контексті сучасних українських реалій : [філософсько-світоглядний аналіз]. Ніжин: Вид-во НДУ ім. М.Гоголя, ДС Міланік, 2007. 141 с.

12. Демчук П. Обережно, політичні міфи! : [філософсько-політологічний трактат] К.: Молодь, 2006. – 204 с.



13. Дилтс Р. Фокусы языка. Изменение убеждений с помощью НЛП / Р.Дилтс ; пер. с англ. - СПб.: Питер, 2008. 314 с.

14. Душкина М.Р. Корпорация «Я» - психологическая безопасность. Противостояние влиянию в деловом общении К., 2005. 208 с.

15. Душкова В., Якова М. Имиджът на политиците и имиджът на политиката Режим доступа: [http://ebox.nbu.bg/ssc14/view\\_lesson.php?id=29](http://ebox.nbu.bg/ssc14/view_lesson.php?id=29)

16. Звідки беруться «соціокультурні розколи»? URL:: <http://razumkov.org.ua/statti/zvidky-berutsia-sotsiokulturni-rozkoly>.

17. Каганов Ю. О. Радянські свята та обряди у контексті ідеологічної політики в Україні другої половини ХХ ст. / Юрій Олегович Каганов. // Наукові праці історичного факультету Запорізького національного університету. – 2013. – Вип. 36. – С. 186–194.

18. Кармазіна М., Бевз Т., Ротар Н. Виклики й інтеграційні перспективи України в контексті російської агресії в Криму та на Донбасі: аналіз підходів парламентських політичних сил: монографія. – К.: ІПіЕНД ім. І. Ф. Кураса НАН України, 2018. – 328 с.

19. Куса І. Гамбіт Віктора Орбана: що принесуть із собою парламентські вибори в Угорщині? [Електронний ресурс] / І.Куса. Режим доступа: <https://hvylya.net/analytics/politics/gambit-viktora-orbana-shho-prinesut-iz-soboyu-parlamentski-vibori-v-ugorshhini.html>

20. Лавренко О. Проблеми формування іміджу кандидата в депутати [Текст] / О. Лавренко // Проблема політичної психології. –К., 1997.

21. Павлова Л. І. Електоральні уподобання громадян як основний чинник формування стратегій виборчих кампаній в сучасній Україні [Електронний ресурс] / Л. І. Павлова. – 2012. – Режим доступа до ресурсу: [www.irbisnbuv.gov.ua/cgi-bin/irbis\\_nbuv/cgiirbis\\_64.exe?C21COM=2&I21DBN=UJRN&P21DBN=UJRN&Z21ID=&IMAGE\\_FILE\\_DOWNLOAD=1&Image\\_file\\_name=PDF/Polzap\\_2012\\_6\\_15.pdf](http://www.irbisnbuv.gov.ua/cgi-bin/irbis_nbuv/cgiirbis_64.exe?C21COM=2&I21DBN=UJRN&P21DBN=UJRN&Z21ID=&IMAGE_FILE_DOWNLOAD=1&Image_file_name=PDF/Polzap_2012_6_15.pdf).





22. Павлова Л. І. Електоральні уподобання громадян як основний чинник формування стратегій виборчих кампаній в сучасній Україні [Електронний ресурс] / Л. І. Павлова. – 2012. – Режим доступу до ресурсу: [www.irbisnbuv.gov.ua/cgbin/irbis\\_nbuv/cgiiirbis\\_64.exe?C21COM=2&I21DBN=UJRN&P21DBN=UJRN&Z21ID=&IMAGE\\_FILE\\_DOWNLOAD=1&Image\\_file\\_name=PDF/Polzap\\_2012\\_6\\_15.pdf](http://www.irbisnbuv.gov.ua/cgbin/irbis_nbuv/cgiiirbis_64.exe?C21COM=2&I21DBN=UJRN&P21DBN=UJRN&Z21ID=&IMAGE_FILE_DOWNLOAD=1&Image_file_name=PDF/Polzap_2012_6_15.pdf)

23. Пахарев, А. Д. Политическое лидерство и лидеры [Текст]: учеб. для студ ВНЗ / А.Д. Пахарев. – К.: Знание Украины, 2001. – 270 с. Петрик В.М. З історії нейролінгвістичного програмування / В.М.Петрик, К.О.Прокоф'єва // Соціальна психологія. - 2010. - № 2. - С. 176-187.

24. Реформи в Україні URL:: <https://dif.org.ua/uploads/pdf/8517825485aba6ff8993147.03332150.pdf>

25. Рябов, С.Г. Політичні вибори [Текст]: навч. посіб. / С.Г Рябова. – К.: Тандем, 1998. – 96 с.

26. Скобл Р. Разговор дороже денег. Как блоггинг меняет общение бизнеса и потребителей / Р.Скобл, Ш.Израэл. Харьков, 2007. -368 с.

27. Ставлення громадян до реформ в Україні URL:: <http://razumkov.org.ua/napriamky/sotsiologichni-doslidzhennia/stavlennya-gromadyan-do-reform-v-ukrayini>.

28. Ставченко С.В. Політичний бенчмаркінг як складова антикризової стратегії держави [https://grani.org.ua%2Findex.php%2Fjournal%2Farticle%2Fdownload%2F770%2F780%2F&usg=AOvVaw21PrNjGE\\_DN6\\_aC3Dqb15p](https://grani.org.ua%2Findex.php%2Fjournal%2Farticle%2Fdownload%2F770%2F780%2F&usg=AOvVaw21PrNjGE_DN6_aC3Dqb15p)

29. Стратегију комуникације о приступању републике Србије европској унији URL:: <https://www.socijalnoukljucivanje.gov.rs%2Fwp->

30. Тарапон О. Державні свята в Україні 1920 – 1930-х рр. як засіб формування радянських політичних цінностей / Оксана Тарапон. // Актуальні питання гуманітарних наук. – 2016. – №15. – С. 96–102.



31. Україна: шлях до консолідації суспільства: національна доповідь / ред. кол.: С. І. Пирожков, Ю.П. Богуцький, Е. М. Лібанова, О. М. Майборода та ін. ; Інститут політичних і етнонаціональних досліджень ім. І. Ф. Кураса НАН України. – К. : НАН України, 2017. – 336 с

32. Фролов, П. Д. У пошуках безпрограшного іміджу. Технології побудови цільового іміджу політика [Текст] / П. Д. Фролов // Політичний маркетинг та електоральні технології. – Запоріжжя: Гарт, 2002.- 84–94 с.

33. Цуладзе А.М. Политические манипуляции, или Поколение толпы / А.М.Цуладзе. - М.: Книжный дом "Университет", 1999. - 144 с.

34. Чадюк О. М. Метафора у сфері сучасної української політичної комунікації [Текст] : дис... канд. філол. наук: 10.02.01 / Чадюк Олеся Миколаївна ; НАН України, Ін-т укр. мови. - К., 2005. - 230 арк.

35. Чорна, О. О. Комунікативні засоби творення іміджу політичного лідера (на матеріалі українського, російського та англійського політичного дискурсу) [Текст] : автореф. дис. ... канд. філол. наук : 10.02.15 / Чорна Олена Олегівна ; Держ. закл. "Південноукр. нац. пед. ун-т ім. К. Д. Ушинського". - О., 2013. - 20 с.

36. Швець, О. В. Формування політичного іміджу України в міжнародному інформаційному просторі [Текст] : дис... канд. політ. наук: 23.00.03 / Швець Олена Вікторівна ; Київський національний ун-т ім. Тараса Шевченка. - К., 2006. - 237 арк.

37. Шомова С.А. Политические шахматы. Паблик Рилейшнз как интеллектуальная игра / Светлана Андреевна Шомова. – М.: РИП-холдинг, 2003. – 214 с.

38. Янг П. НЛП. Эффективные методики влияния / П.Янг. - М., 2008 -384 с.

39. Achen, C. H., & Bartels, L. M. (2016). Democracy for Realists: Why Elections Do Not Produce Responsive Government. Princeton: Princeton University Press.124 p.



## MODERNÍ ASPEKTY VĚDY

*Swazek XXXIX mezinárodní kolektivní monografie*

40. Anduiza, E., Cristancho, C. and Sabucedo, J. M. (2014), 'Mobilization through online social networks: the political protest of the indignados in Spain', *Information, Communication & Society*, vol. 17, n° 6, pp. 750-764.

41. Bilić Paško Ivo Furman Savaš Yildirim The Refugee Crisis in the Croatian Digital News: Towards a Computational Political Economy of Communication *The Political Economy of Communication* 2018 6(1), 59–82

42. Brug, W. van der, & Vreese, C. H. de (Eds.). (2016). (Un)intended Consequences of EU Parliamentary Elections. Oxford, New York: Oxford University Press. – 322 p.

43. Bühlmann, M., & Fivaz, J. (Eds.). (2016). Political Representation: Roles, representatives and the represented. London ; New York, NY: Routledge. – 422 p.

44. Caramani, D. (2015). The Europeanization of Politics: The Formation of a European Electorate and Party System in Historical Perspective. Cambridge University Press. – 662 p

45. Dagnino R. Tecnologia e política no Brasil e na América Latina: uma reflexão para sair do labirinto URL: <https://www.cartamaior.com.br/?/Editoria/Politica/Tecnologia-e-politica-no-Brasil-e-na-America-Latina-uma-reflexao-para-sair-do-labirinto/4/34882>

46. Dalton, Russell, Flanagan, Scott C., and Beck, Paul Allen (editors) (1984), *Electoral Change in Advanced Industrial Democracies – Realignment or Dealignment?*, Princeton, Princeton University Press. – 168 p.

47. Gabrylevych A. Monitoring Of Anti-Crisis Activities Of Countries-Members Of The European Union: Lessons For Ukraine <http://journals.iir.kiev.ua/index.php/apmv/article/viewFile/1099/1050>

48. Gunther, Richard, Diamandouros, Nikiforos, Puhle, Hans-Jürgen (editors) (1995), *The Politics of Democratic Consolidation: Southern Europe in Comparative Perspective*, Baltimore, John Hopkins University Press. –336 p.



49. Győri Gábor The Political Communication Of The Refugee Crisis In Central And Eastern Europe URL:: [https://www.policysolutions.hu/userfiles/elemzes/245/political\\_communication\\_of\\_the\\_refugee\\_crisis\\_in\\_cee.pdf](https://www.policysolutions.hu/userfiles/elemzes/245/political_communication_of_the_refugee_crisis_in_cee.pdf)

50. Hallin, D., Papathanassopoulos, S. (2002), "Political Clientelism and the Media: Southern Europe and Latin America in Comparative Perspective", *Media, Culture and Society*, 24/2, pp. 175-195.

51. Hoggart, S. (2000), Beethoven Blair pounds kettle drums for Britain, "Guardian", 29 March 2000, p. 2 - <http://www.guardian.co.uk/uk/2000/mar/29/guardiancolumnists> - access: 23.03.2013;

52. Huber, J. D. & Powell, G. B. (1994) 'Congruence between citizens and policymakers in two visions of liberal democracy', *World Politics*, vol. 46, no. 3, pp. 291-326.

53. Is Bulgaria facing a political crisis? <https://www.eurotopics.net/en/169800/is-bulgaria-facing-a-political-crisis>

54. Manow, P. (2016). *Mixed Rules: Parties and Candidates in Germany's Electoral System*. Colchester, United Kingdom: ECPR Press.–329 p.

55. Morlino, Leonardo (1998), *Democracy Between Consolidation and Crisis. Parties, Groups, and Citizens in Southern Europe*, Oxford, Oxford University Press. –325 p

56. Nations in Transit 2018 <https://freedomhouse.org/report/nations-transit/2018/croatia>

57. Novak V., E. Sviridova, Ya. Sokolvak The Role Of Anti-Crisis Management In International Business <https://35i304i39j0i8i7i30.xFXG8Apzp8o#>

58. Nuno Jorge Miguel da Silva Relações públicas: políticas ou na política? Um contributo para o estudo das RP no setor da política URL::<https://journals.openedition.org/cp/1305>

59. Poster M. *Cyberdemocracy: The Internet and the Public Sphere // Reading Digital Culture / Ed. by Trend D. - USA: Blackwell Publishers Ltd, 2000.-P. 259-271.*





## MODERNÍ ASPEKTY VĚDY

*Svazek XXXIX mezinárodní kolektivní monografie*

60. Roux, C. (2013) 'L'Europe du Sud dans la crise', *Pôle Sud-Revue de Science Politique*, vol. 39, no. 2, pp. 5-9.

61. Rüdiger, W., & Karyotis, G. (2014) 'Who protests in Greece? Mass opposition to austerity', *British Journal of Political Science*, vol. 44, no. 3, pp. 487-513.

62. Stoiciu Victoria Austerity and Structural Reforms in Romania Severe Measures, Questionable Economic Results and Negative Social Consequences <http://library.fes.de/pdf-files/id-moe/09310.pdf>

63. Street J., (2005), "Politics Lost, Politics Transformed, Politics Colonised? Theories of the Impact of Mass Media", *Political Studies Review*, 3, pp. 17-33;

64. Ursu I. Consultanta politica din Romania: lupi singuratici sau firme de succes? URL::<http://www.ziare.com/lazaroiu/stiri-sebastian-lazaroiu/consultanta-politica-din-romania-lupi-singuratici-sau-firme-de-succes-1096180>

65. Wessels, B. (2007) 'Political representation and democracy', in *The Oxford Handbook Political Behavior*, eds R. J. Dalton & H.-D. Klingemann, Oxford University Press, Oxford, pp. 833 – 850.



*§13.4 ПУБЛІЧНІ ПОЛІТИЧНІ РІШЕННЯ: ТЕОРЕТИКО-МЕТОДОЛОГІЧНІ ЗАСАДИ ДОСЛІДЖЕННЯ (Третяк О.А., Дніпровський національний університет імені Олеся Гончара, Мироненко Т.О., Міжнародний благодійний «ФОНД ЗАХИСТ МАЙБУТНЬОГО»)*

**Вступ.** Результативність та ефективність прийняття політичних рішень на сучасному етапі перебуває у фокусі дослідної інтересу багатьох суспільствознавчих і природничих дисциплін. Відкритість демократичного політичного процесу визначає можливість безперешкодного просування альтернативних варіантів політичних рішень. Разом з тим, за цифрової та кібернетичної доби актуалізується проблема якості пропозицій та фахового й експертного рівня учасників політичних обговорень. Тому концепт ефективності набуває як зовнішнього так і внутрішнього значення. Також актуалізується проблема співвіднесення прагматичних потреб політичних інститутів та загальносуспільних потреб. В умовах демократичних трансформацій ключового значення також набуває консолідоване розуміння результатів та перспектив політичного управління. Це питання є вирішальним для прогнозування перетворення мінімалістичної, або електоральної демократії, на плебісцитарну та консолідовану.

Міждисциплінарний розгляд процесів прийняття рішень зумовлений предметною специфікою та пріоритетами конкретних технічних завдань. Спроба упорядкувати процес прийняття рішення, звести його до конкретних процедур і елементарних дій спрямована на стандартизацію управлінського процесу. Пошук стратегії уніфікації всіх сфер життєдіяльності в рамках економіки та екології визначають спрямованість пошуку альтернатив на засадах раціональності людини (див. [22]). Згідно з В. Горбачуком та О.Макаренком, «як екологічна, так і конструктивістська раціональність впливала на планування та



## MODERNÍ ASPEKTY VĚDY

*Spazek XXXIX mezinárodní kolektivní monografie*

інтерпретацію експериментів в економіці. Коли люди за певних умов приймають рішення, що суперечать формальній теорії раціональності, то замість висновку про їхню ірраціональність можна з'ясувати обставини таких рішень, перевіряти усталені гіпотези, включаючи всі характеристики експерименту (процедури, виграші, зв'язки, приписи тощо), і запитувати, які нові поняття й експериментальні конструкції можуть нам допомагати глибше розуміти людську поведінку. Важливо розуміти сприйняття суб'єктами проблеми, яку вони намагаються вирішити» [35, с. 78].

Економічні та екологічні обмеження створюють ресурсні перешкоди для дій та організаційних технологій. Можливість прийняття доцільного або раціонального рішення вивчається також на рівні психосоматичних реакції людини, які визначають поведінку в тому чи іншому напрямку, у тій або іншій ситуації (див. [23]). В цілому це визначає біологічну та соціальну природу прийняття рішень, які мають враховуватися під час дослідження прийняття рішень у політичній сфері (див. [95]). Як вважає Л.Благодир, «нейроекономіка, в першу чергу, вивчає процеси, що відбуваються на етапі визначення суб'єктивної цінності альтернатив (другий етап в описаній вище ієрархії процесів) як найбільш значимій стадії, адже саме на ній відбувається оцінка і вибір дії, результат якої призведе до досягнення суб'єктом найбільшої вигоди. При цьому актуальним завданням на цьому етапі є дослідження впливу емоцій на прийняття конкретного рішення» [15].

**Виклад основного матеріалу.** Дослідження з прийняття рішень у міждисциплінарній перспективі надають можливість побачити не лише ті фактори, які підвищують спроможність інститутів прийняття рішення, але й обмежують їх діяльність. З точки зору публічного адміністрування прийняття рішення потребує сприйняття значних обсягів інформації. За умов кібернетично-цифрової доби це вимагає значних ресурсів та



спеціального обладнання. Мова йде про комплексну технічну перебудову отримання інформації та її використання відповідних механізмів. На думку вітчизняного вченого, «варто зробити висновок, що проблема підготовки та прийняття управлінських рішень ускладнюється через такі причини: • недостатність інформації й знань про суть подій, що відбуваються, їхній початок і можливий розвиток (проблема аналізу минулого і можливого розвитку подій); • складність та багатофакторність механізму виникнення і розвитку подій, неоднозначність причинно-наслідкових відносин; • психологічний тиск через відповідальність за прийняте рішення і побоювання можливих наслідків його реалізації (проблема обґрунтованості рішення)» [39].

Інформаційний підхід до прийняття рішень зводить цей процес до обробки інформації та налагодження комунікації. Усунення перешкод в інформаційних потоках сприяє більш оперативному та швидкому прийняттю рішень політичних рішень. Це означає перекомутацію існуючих зв'язків, пошук більш оптимальних ланцюгів і циклів передавання відомостей та їх використання. В. Говоруха та О. Ткачова стверджують, що «наявність комплексного набору алгоритмів, методів підтримки ухвалення рішення, що використовуються на кожному етапі, дозволить значно збільшити кількість функціональних завдань у різних предметних областях управлінської діяльності» [33].

Методологічні засади дослідження публічних політичних рішень формуються на основі комплексного сприйняття наукового завдання дисертації: встановити особливості публічних публічного прийняття політичних рішень в умовах демократичних трансформацій. Це передбачає з'ясування теоретико-концептуального значення політичної публічності, аналіз структурних елементів прийняття політичних рішень його етапів та механізмів тощо. Важливим елементом





## MODERNÍ ASPEKTY VĚDY

*Spazek XXXIX mezinárodní kolektivní monografie*

застосування методології є динаміка узгодження політичних інтересів на всіх етапах прийняття політичних рішень. Потребують свого з'ясування також чинники політичної доцільності та цілепокладання. Комплексна методологія шляхом поєднання процедур структурно-функціонального аналізу, системного аналізу, порівняння та екстраполяції забезпечує повноту картини сучасного публічного прийняття політичних рішень у мінливому контексті політичних трансформацій (див. [71]). Головним завданням застосування методології є подолання проблемної ситуації, яка полягає у невизначеності, яким чином стан демократичне відкритості впливає на всю структуру алгоритми прийняття політичних рішень під час демократичного транзиту.

Теоретична розробка проблеми публічних політичних рішень має свою специфіку внаслідок обставин формування теорії та еволюції демократичної політичної діяльності як такої. Статус проблеми прийняття політичних рішень у світовій політичній науці змінювався від компоненту публічної політики та адміністрування до статусу «наріжного каменю» формування громадянського суспільства. Група теорій раціонального вибору відображала національні традиції діяльності політичних суб'єктів на основі реалій, які виникли у західному суспільстві наприкінці 50-х – на початку 60-х років ХХ століття.

За цифрової та кібернетичної доби раціональний та свідомий вибір політичного суб'єкта ставиться під сумнів як технологічними новаціями, так і зміною середовища, включеного до новітніх політичних взаємодій. Міждисциплінарна перспектива політичних рішень включає поведінкові аспекти, які вкладаються у схему стимул – реакція та пов'язані з індивідуальними особливостями політичного вибору особистості. Проте біхевіористські теоретичні принципи (так само, як і спрощений економізм), не дають змоги встановити



специфіку функціонування системи прийняття публічних політичних рішень в інституційній та динамічній перспективах.

Перспективним напрямком критичного осмислення проблеми публічних політичних рішень стає науковий пошук в галузі теорії штучного інтелекту, а також генерації ідей в рамках колективного політичного креативу. Зазначені концепції подекуди не мають статусу сталих академічних положень, однак вони широко використовуються у прикладній політичній діяльності. Таким чином, теоретико-методологічні засади прийняття публічних політичних рішень включають як елементи економізованого політичного децизіонізму, так і новітні концепції політичної комунікації і маніпуляції.

Теорія політичної публічності представлена низкою нормативних теорії демократії та політико-філософські розробками. На сучасному етапі вони втрачають свій фундаментальний характер і наближаються до прикладного застосування. Публічність політичних рішень означає не лише відкритість та транспарентність політичних взаємодій. Вона окреслює свідому маніфестацію політичних прагнень та вимог конкретного політичного актора, інституції або окремого індивіда. У такій ситуації прийняття політичних рішень набуває значення не лише для вирішення політико-управлінських проблем, але й для розвитку активної громадсько-політичної взаємодії. Процес стає важливішим за результати. Політичне спілкування є більш важливою категорією, ніж конкретний ефект від політико-менеджерської діяльності.

Як показали матеріали дослідження, одним з визначальних етапів розвитку прийняття публічних політичних рішень у трансформаційних країнах є розбудова мережі політичного вироблення рішень (десіжнмейкінгу). У поставторитарний період, на відміну від періоду автократії, публічні політичні рішення приймаються не лише на центральному рівні, а й



## MODERNÍ ASPEKTY VĚDY

*Spazek XXXIX mezinárodní kolektivní monografie*

переносяться на регіональний і локальний рівень. Відбувається не лише просторова децентралізація прийняття рішень, але й їх рівнева диверсифікація. Формується кілька площин демократичної політики, не підпорядкованих одна одній та не пов'язаних між собою ієрархічними зв'язками. Поява багатьох центрів прийняття політичних рішень спричиняє потребу у якісних політичних кадрах, які мають досягнути форми вимоги та обмеження, які накладає публічність. Схема авторитарного директивного прийняття рішень відзначається оперативністю та реалізацією заходів у межах певних задумів і планів, які сформовані у межах функціонування єдиного владного центру. В умовах трансформаційної демократії політичні інститути одночасно проходять трансформацію, набувають формальних повноважень та реальних можливостей здійснювати вплив на демократичну політику. Публічність в умовах трансформації стає не лише ознакою когерентності процесу демократичного волевиявлення, але й (передусім!) ознакою імплементації принципів верховенства права та супутніх з ним принципів захисту прав людини, реалізації принципів політичного плюралізму, реальної політичної конкуренції. Зазначені зміни докорінно перетворюють політичний ландшафт, надають процесу прийняття політичних рішень статусу ключової ланки. Від якості цього процесу залежить як трансформації так і її цілеспрямованість та загальний успіх демократичних реформ.

Публічні політичні рішення в умовах сталої демократії здійснюються на основі встановлених практик і процедур. Дії політичних суб'єктів пов'язані не лише з нормативним контекстом, але й з доктринальними засадами політичного лібералізму, громадянського активізму, республіканізму, національними традиціями і прецедентами демократичного волевиявлення і конвертації вимог громадян у владні рішення й розпорядження. Демократична публічність означає не лише



компетентність всіх учасників волевиявлення, усвідомлення ними правил та можливостей реалізації своїх інтересів. Система юстиції і судочинства надає прями можливості для протидії зловживанням, викриття порушень, просування своєї позиції тощо. При цьому публічність політичних рішень означає не лише можливість отримання певних суспільних благ, але й відповідальність за негативні наслідки цих рішень. В умовах демократії рішення приймаються таким чином, що весь процес у режимі реального часу може стати відомим всім без винятку членам суспільства: як окремим громадянам так і відповідним політичними інститутами.

Водночас як умову публічності визначають зростання значення політичної агональності, що полягає у використанні всіх законних можливостей досягнення політичної мети. На прикладі парламентської практики сучасних Центрально-європейських країн розкриваються підходи й можливості блокування рішень та їх призупинення. Також зазнають змін від початку ухвалені та затверджені положення. На прикладі нових країн ЄС встановлено, що реалізація політичної переваги як результату перемоги на виборах може бути скасована через функціонування системи коаліційних урядів. «Вкрадена перемога» або «гра з нульовою сумою» є звичайними наслідками процесів сприйняття політичним середовищем колегіальних політичних рішень в умовах функціональної публічності.

Ключовими структурними елементами прийняття публічних політичних рішень є простір обговорення, центр агрегування думок, можливості висування ініціатив, експертна спільнота, прагматичні управлінські структури, які здійснюють перевірку рішення відповідно до політичних реалій. Інституційною основою прийняття публічних політичних рішень є політичні установи, які функціонують на засадах колегіальності, колективного ухвалення рішень, необмежених





## MODERNÍ ASPEKTY VĚDY

*Spazek XXXIX mezinárodní kolektivní monografie*

та рівноправних обговорень і консультацій. Такими установами є парламенти, тимчасові законодавчі збори, узгоджувальні ради, колегіальні органи управління партій і парламентських фракцій, міжвідомчі комісії, координаційні ради тощо. Багатоступеневість процесів публічного прийняття політичних рішень забезпечує розподіл сфери відповідальності та предметів відання у межах політичної системи. Разом з тим, можна констатувати розподіл процесів прийняття публічних політичних рішень на дві великі групи: внутрішньоорганізаційні або внутрішньоінституційні рішення та рішення зворотного зв'язку. Перші спрямовані на забезпечення функціонування інституцій та їх підсистем в цілому. Другі спрямовані на реалізацію потреб суспільства. Як перші, так і другі рішення приймаються в умовах змагальності, що передбачає орієнтацію політичних акторів як у механізмах просування рішень так і в термінах діяльності. За таких умов структура публічного політичного рішення включає три основні етапи: розробка, обговорення і прийняття.

У рамках першого етапу здійснюється збирання інформації та її аналітичне опрацювання. У дослідженні встановлено, що експерти представляють різні політичні сили, тяжіють до формулювання спільних рекомендацій за умови застосування схожого інструментарію. На етапі розробки рішення має прояв принцип лояльності фахівців, який уподібнює процес підготовки рішення до певних етапів наукової діяльності. Водночас на етапі обговорення проявляються всі розбіжності, які мають місце у відносинах між уповаженими представниками різних політичних сил. На цьому етапі провідну роль відіграє здатність політичного діяча усвідомити завдання поточного моменту та пріоритети політичної сили, яку він представляє. На етапі ухвалення політичного рішення великого значення набуває формування критичної маси обговорень та раціоналізація виборчої



поведінки. Таким чином, процес прийняття публічного політичного рішення представляє собою перетворення політичних альтернатив на конкретні розпорядження. При цьому публічність виступає своєрідним запобіжником для недоцільних, нераціональних та відверто зловмисних дій.

Технологізація політичного процесу відображається на реаліях прийняття рішень трансформаційних демократій. Постійне внесення у систему нових даних, підвищення значення інформаційних потоків та їх обробка спричиняють новації як у процесах розгляду альтернатив, так і в процесах обґрунтування рішень під час обговорень. Вплив інновацій стосується передусім розширення фахової приналежності експертів, які беруть участь у розробці політичних рішень. В умовах, коли ґрунтовна розробка інформації не є можливою, рішення готують фахівці, які займаються тією чи іншою проблемою та є працевлаштованими в рамках відповідних установ і відомств.

**Висновки.** Критерієм ефективності рішення, його успішності або повноти реалізації завдань в умовах трансформаційних суспільств є критерії не лише політичної доцільності та реалізація політичних інтересів. Одним з важливих елементів забезпечення ефективності рішення є його узгодженість з громадською думкою, яка не повною мірою відповідає об'єктивному стану потреб суспільства. Оприлюднення інформації щодо політичних рішень на всіх етапах вимагає якісної комунікаційної роботи, застосування елементів планування комунікаційного ефекту на основі маркетингової парадигми. Це включає роботу з цільовими групами як реципієнтами публічних благ. Таргетування політичного рішення в умовах політичних трансформацій проводиться на основі аналізу загальної політичної ситуації та конкретних завдань політичних суб'єктів. Якщо у сталих демократіях критерії відповідності доцільності політичного рішення їм є проектування участі тієї чи іншої політичної сили наступних



## MODERNÍ ASPEKTY VĚDY

*Свazek XXXIX mezinárodní kolektivní monografie*

виборах, то в умовах транзиту потрібно враховувати передовсім наявний баланс між політичними силами, роль та місце їх представників у державно-владні структури, можливість ситуативного відстоювання свого впливу. Ситуації моделювання досягнення цілей політичного рішення розглядаються на аналітичному етапі та на етапі обговорення в умовах демократичного транзиту. В основному ці питання пов'язуються із стабільністю соціально-економічного розвитку та процесами, які забезпечують зв'язок між владою та суспільством. За цих умов важливим є формування специфічної моделі оцінювання перспективи рішення. Ця діяльність розпочинається не з збирання інформації, а з вивчення ринку подібних рішень у суспільстві та політиці. Виконання кожного конкретного рішення у трансформаційному суспільстві ставиться під сумнів через невіршеність багатьох базових питань життєзабезпечення та добробуту окремих верств населення тощо. На етапі оприлюднення публічних політичних рішень потрібно опрацювати не лише сферу відповідальності рішення, але й суміжні сфери та предмети відання, які не стосуються безпосередньо вирішуваного питання.

Специфіка модернізації процесів і механізмів прийняття публічних політичних рішень в Україні передбачає визначення ключових етапів, цілей та завдань, а також забезпечення їх кореляції з реальними процесами. Одним з головних завдань підвищення ефективності політичних рішень в Україні є забезпечення спроможності національних політичних інститутів. За міжнародними критеріями спроможність інститутів визначається як здатність виконувати функції на нормативному рівні. Більшість політичних інститутів в Україні, задіяних у механізмах прийняття публічних політичних рішень, не повною мірою відповідають критеріям спроможності. Зокрема, інститут парламентаризму не набув рис та якостей, притаманних країнам сталої демократії. Це стосується розподілу завдань формування порядку денного, залучення інтелектуальних



ресурсів реалізації конкретних дій з метою вирішення ключових завдань. Діючі політичні сили в Україні потребують реструктуризації з метою формування дієвої партійної системи, яка зможе забезпечити представництво інтересів провідних суспільних груп. Модернізація механізмів прийняття публічних політичних рішень в Україні передбачає інтеграцію державних та недержавних експертних структур, забезпечення прозорості ринку консультаційних послуг, реформування сектору оприлюднення інформації щодо політичних рішень умов та специфіки їх підготовки. Одним з провідних кроків у забезпеченні дієвості публічних політичних рішень в Україні є забезпечення загальнонаціонального консенсусу щодо стратегічних цілей і завдань євроінтеграційних реформ та заходів щодо подальшої демократизації системи. З метою переходу до консолідованої демократії публічність політичних рішень в Україні має стати невід'ємною умовою політичних інтеракцій. В умовах зовнішньополітичних загроз та загроз політичній стабільності України публічність політичних рішень має стати чинником безстороннього обговорення найкращих альтернатив та генерації неординарних ідей щодо її розвитку. Шляхом до досягнення цієї мети є укладення угоди про наміри серед провідних політичних сил щодо декларування стратегічних та проміжних політичних цілей там шляхів їх реалізації. Подібна угода може стати чинником формування культури політичної відповідальності та підзвітності основних політичних акторів. Також вона може сприяти підвищенню рівня політичної стабільності і забезпечення сталого розвитку демократії в Україні.

### Список використаних джерел:

1. Аналіз вигід і витрат : Практ. посіб. / ред.: О. Кілієвич; С. Соколик; Секретаріат Ради скарбниці Канади. К. : Основи, 1999. 175 с.





2. Андрощук О. С. Інформаційні технології інтелектуалізації підтримки прийняття рішень у діяльності Державної прикордонної служби України: монографія. Нац. акад. Держ. прикордон. служби України ім. Б. Хмельницького. –Хмельницький : Вид-во Нац. акад. ДПСУ, 2011. 222 с.

3. Андрусин Б. І. Бучма, О. В. (2013) Політико-правова реформа в Україні: історія, сучасність, перспективи. Публічне право. № 3. 380 – 383.

4. Арабаджиев Д. Ю. Спеціальні політологічні методи дослідження громадського моніторингу виборчого процесу. Політус. 2016. Вип. 1. С. 74-76.

5. Асєв Г. Г. Концепція систем підтримки прийняття рішень Бібліотекознавство. Документознавство. Інформологія. 2011. № 3. С. 10–16.

6. Асєв Г.Г. Методологія створення сховищ даних: стандарти та моделювання Вісн. Кн. палати. 2009. № 5. С. 30–32.

7. Баклан І. В. Електронний парламент: методологія прийняття рішень у процесі нормотворення / І. В. Баклан, Ю. М. Селін // Юридична наука. – 2013. – № 1. – С. 13–20.

8. Бакуменко В. Д. Прийняття рішень в державному управлінні: навч. посіб. : у 2 ч. Акад. муніципал. упр. К. : ВПЦ АМУ, 2010. 348 с.

9. Балабанова Л. Використання комплексної інформаційної системи підтримки прийняття управлінських рішень в умовах сталого розвитку. Торгівля і ринок України. 1999. Вип. 9, Т. 2. С. 3–7.

10. Барановський Ф. Вплив громадського суспільства на процес європейської та євроатлантичної інтеграції: український контекст. Наукові записки Інституту політичних і етнонаціональних досліджень ім. І. Ф. Кураса НАН України. 2017. Вип. 3. С. 198-218.

11. Бебик В.М. Політологія для політика і громадянина: Монографія 2003 Видавець: Київ: МАУП. URL: <http://politics.ellib.org.ua/pages-3697.html>



12. Бевз Т.А. Політичні ідентичності в сучасній Україні: міська громада Одеси. К. Іпієнд ім. І.Ф. Кураса НАН України, 2016. 312 с.

13. Бережная Е. В. Математические методы моделирования экономических систем : учебное пособие. М. : Финансы и статистика, 2002. 368 с.

14. Беляєва К. В. Механізм прийняття рішення на основі перцепції, яка є наслідком психологічного експерименту. Вісник Академії адвокатури України. 2011. Число 1. С. 143–148.

15. Благодар Л. М. Нейроекономічні механізми прийняття управлінських рішень. URL: <http://ir.lib.vntu.edu.ua/bitstream/handle/123456789/11319/300.pdf?Sequence=3>

16. Богданов, В. С. (2011) Ідея справедливості в соціальній політиці сучасної демократичної держави: політико-правовий вимір. Актуальні проблеми держави і права. Вип. 58. 30 – 37.

17. Бондаренко М. Ф. Оптимізаційні задачі в системах прийняття рішень / М. Ф. Бондаренко, А. М. Гвоздинський; Ін-т змісту та методів навчання. Х., 1998. 215 с.

18. Борецька Н. П. Механізми прийняття рішень органами державного управління з розвитку туристсько-рекреаційних територій: [монографія] Донецьк : Східний видавничий дім : ДІРСП, 2011. 247 с.

19. Брехаря С. Український бізнес: від економічної раціональності до корпоративно-соціальної відповідальності Наукові записки 3 (89). Наукові записки Інституту політичних і етнонаціональних досліджень ім. І.Ф. Кураса НАН України. 2017 / 3 (89) С. 282 – 291.

20. Бугара М. Прийняття управлінських рішень у виробничій сфері на основі імітаційного моделювання. Вісник Української Академії державного управління при Президентові України. 2000. № 4. С. 359–361.

21. Бялоблоцький З. Ефективність урядування у політичних системах країн Східної Європи. Політологічні записки. 2013. № 7. Режим доступу: [http://nbuv.gov.ua/UJRN/Polzap\\_2013\\_7\\_3](http://nbuv.gov.ua/UJRN/Polzap_2013_7_3)



## MODERNÍ ASPEKTY VĚDY

*Spazek XXXIX mezinárodní kolektivní monografie*

22. Василенко В. А. Теорія і практика розробки управлінських рішень : навчальний посібник К. : ЦУЛ, 2003. 420 с.

23. Вершигора Е. Менеджмент : Учебное пособие. К.: Инфра-К, 1999. 256 с.

24. Вінникова, Н. А. (2014) По той бік демократії: незмінність елітизму політичних рішень. Гілея: науковий вісник. Вип. 87. 332 – 336.

25. Вітлінський В. В. Аналіз, моделювання та управління економічним ризиком : Навч.-метод. посіб. для самост. вивч. дисципліни Київ. нац. екон. ун-т. К. : КНЕУ, 2000. 292 с.

26. Внучко С. М. Аналітичні центри як суб'єкти процесу прийняття політичних рішень: автореф. дис. ... канд. політ. наук : 23.00.02 Київс. нац. ун-т ім. Т.Шевченка. К., 2009. 17 с.

27. Воронов О. І. Теорія і практика прийняття державно-управлінських рішень в індетермінованих умовах: монографія / О. І. Воронов. Одеса : Астропринт, 2017. 270 с.

28. Галушка-Адайкін А.Р. Суспільно-політична криза в Республіці Індонезія та повстання PRRI. Історична панорама. 2013. Вип. 16. С. 72–84.

29. Ганжуров Ю. Парламентсько-урядова комунікація як модель політичного дискурсу URL:<https://www.Dsubject&usg=AovVaw1BU0lkhqwjX7h6BH-Cpu0d>

30. Гевко І.Б. Методи прийняття управлінських рішень: підручник. – К.: Кондор, 2009. 187 с.

31. Герасенко В. П. Антикризисное управление – основа стабилизации экономики (методологические аспекты). Вісн. Технол. ун-ту Поділля. Екон. науки. Хмельницький, 2000. № 4, ч. 3. С. 30–35.

32. Гладка О. М. Управління проектами як прийняття рішень: побудова матриці осіб, що приймають рішення протягом життєвого циклу проекту. Управління проектами та розвиток виробництва. 2009. № 1. С. 45–52.



33. Говоруха В. Б. Теоретичні основи розробки систем підтримки прийняття рішень. Вісник Академії митної служби України. Сер. : Технічні науки. 2010. № 2. С. 130–137.

34. Говоруха В. Б. Теоретичні основи розробки систем підтримки прийняття рішень. Вісник Академії митної служби України. Сер. : Технічні науки. 2010. № 2. С. 130–137.

35. Горбачук В. М. Особливості прийняття рішень людиною для розв'язання складних міждисциплінарних проблем: <http://journal.iasa.kpi.ua/article/view/107578>

36. Гордієнко І. В. Моделі і методи підтримки прийняття рішень з проблеми інвестицій у цінні папери корпорацій: дис. ... канд. екон. наук : 08.00.13 / Гордієнко Ірина Василівна ; Київ. екон. ун-т. К., 1994. 167.

37. Григор'єв В. А. (2011) Політико-правова природа Конституційного Суду в системі поділу влади. Актуальні проблеми держави і права. Вип. 60. 305 – 310.

38. Григорович В. Р. Державне управління процесами підготовки та прийняття управлінських рішень у системі охорони здоров'я України [Текст] : автореф. дис. ... канд. наук з держ. упр. : 25.00.02 / Григорович Василь Романович ; Нац. акад. держ. упр. при Президентові України. – К., 2011. – 20 с.

39. Гришин В. Інформаційні системи як ефективний засіб забезпечення прийняття управлінських рішень органами державної влади. Вісник Книжкової палати. 2011. № 5. С. 29–32.

40. Грузіна І. А. Організація прийняття рішень з мотивації праці персоналу підприємства. Харківський національний економічний ун-т. Х., 2004. 188 с.

41. Гур'єв С.О. Кризовий менеджмент та принципи управління ризиками в процесі ліквідації наслідків надзвичайних ситуацій. К. : 2008. 148 с.

42. Данилович М. Л. Моделювання процесу прийняття стратегічних управлінських. Вестн. Херсон. гос. техн. ун-та. 1999. № 2(6). С. 51–53.





## MODERNÍ ASPEKTY VĚDY

*Spazek XXXIX mezinárodní kolektivní monografie*

43. Демчук Д. В. Методи оптимізації політичного ризику. Політологічні записки. 2012. № 5. Режим доступу: [http://nbuv.gov.ua/UJRN/Polzap\\_2012\\_5\\_31](http://nbuv.gov.ua/UJRN/Polzap_2012_5_31).

44. Державне політичне правління і національна єдність: аналітична доповідь / за ред. О.М. Майбороди. Київ: іпінд ім. І.Ф. Кураса НАН України, 2017. 248 с.

45. Дегтяр А. О. Аналітично-організаційне забезпечення прийняття та реалізації державно-управлінських рішень : дис... д-ра наук з держ. упр.: 25.00.02 Національна академія держ. управління при Президентові України. Харківський регіональний ін-т держ. управління. Х., 2004. 415.

46. Дмитрук Д. А. Соціокультурні чинники прийняття політичних рішень (проблеми, структура, моделі): автореф. дис... канд. соціол. наук: 22.02.04 / Д. А. Дмитрук; Національний педагогічний ун-т ім. М.П. Драгоманова. К., 2009. 19 с.

47. Добровольський Є. Л. Методи та моделі інформаційно-аналітичної підтримки прийняття рішень в сфері інформаційної безпеки держави: автореф. дис. ... канд. техн. наук : 21.05.01 / Є. Л. Добровольський; Нац. авіац. ун-т. Київ, 2016. 20 с.

48. Дойль П. Менеджмент : Стратегия и тактика/ П. Дойль; Пер. с англ. Т.Карасевич и др.; Под общ. ред. Ю.Н.Каптуревского. СПб.; М.; Харьков; Минск: Питер, 1999. 559 с.

49. Драшкович А. Політична участь громадян в процесі прийняття владних рішень. Політологічні записки. 2013. № 7. Режим доступу: [http://nbuv.gov.ua/UJRN/Polzap\\_2013\\_7\\_28](http://nbuv.gov.ua/UJRN/Polzap_2013_7_28).

50. Драшкович А. І. Політична участь громадян у процесі прийняття владних рішень в умовах перехідного суспільства: автореф. дис. ... канд. політ. наук : 23.00.02 / А. І. Драшкович; Держ. закл. «Південноукр. нац. пед. ун-т ім. К. Д. Ушинського». О., 2013. 17 с.

51. Драшкович, А. І. (2014) Особливості легітимації владного рішення в умовах демократичного переходу II. Актуальні проблеми політики. Вип. 50. 124.



52. Драшкович, А. И. (2013) Особливості легітимації владного рішення в умовах демократичного переходу. Актуальні проблеми політики. Вип. 49. 144.

53. Запаранюк Т. В. Проблеми вибору альтернативних режимів таргетування у процесі реалізації грошово-кредитної політики в період фінансової кризи. Фінанси, облік і аудит. 2012. Вип. 19. С. 71–80.

54. Зінченко Н. М. Аналітичні моделі та методи соціології : Навч. посіб. для студ. мех.-мат. ф-ту / Н. М. Зінченко, А. Я. Оленко; Київ. нац. ун-т ім. Т.Шевченка. К., 2000. 106 с.

55. Зубчик О. А. Ефективність політичної системи в контексті теорії «залежності від раніше пройденого шляху». Публічне управління: теорія та практика. 2013. Вип. 4. С. 13–18.

56. Ізмайлова О.В. Методи прийняття рішень в інформаційних системах: Монографія. К.: КНУБА, 2001. 112 с.

57. Ізмайлова О.В. Методи прийняття багатокритеріальних рішень в інформаційних системах: Навчальний посібник. К.: КНУБА, 2002. 112 с.

58. Казарінов Ю.І. Технологія прийняття та імплементації рішень у політичних проєктах. Наукові праці МАУП. Серія: Політичні науки. Юридичні науки. 2013. Вип. 2. С. 42–46.

59. Кармазіна М., Бевз Т., Ротар Н., Нападиста В. Виклики й інтеграційні перспективи України в контексті російської агресії в Криму та Донбасі: аналіз оцінок зарубіжних аналітиків і експертів. К.: іпінд ім. І.Ф. Кураса НАН України, 2017. 184 с.

60. Кириченко О.А. Менеджмент зовнішньоекономічної діяльності. Навчальний посібник. К.: Фінансист, 2002. 486 с.

61. Кігель В.Р. Математичні методи прийняття рішень у ефективному підприємстві: Монографія. К.: ІЕУГП, 1999. 269 с.

62. Кігель В.Р. Методи і моделі підтримки прийняття рішень у ринковій економіці: Монографія. К.: ЦУЛ, 2003. 202 с.



## MODERNÍ ASPEKTY VĚDY

*Spazek XXXIX mezinárodní kolektivní monografie*

63. Клим І.М. Політична криза: аналіз і технології врегулювання в сучасній Україні : автореф. дис. на здобуття наук. ступеня канд. політ. наук : спец. 23.00.02 – політичні інститути і процеси. Львів, 2013. 20 с.

64. Ковальчук О.С. Особливості прийняття управлінських рішень в умовах організаційного розвитку Організаційна психологія. Економічна психологія. Соціальна психологія / за ред. С.Д.Максименка, Л.М. Карамушки. 2011. Вип. 30. с. 168–174.

65. Колодний В. В. Основи технічного діагностування об'єктів та систем : Навч. посіб. для студ. спец. «Інтелект. системи прийняття рішень» / В. В. Колодний, В. І. Месюра, І. Р. Арсенюк; Вінниц. держ. техн. ун-т. – Вінниця, 2001. 78 с.

66. Колодний В.В. Основи теорії прийняття рішень: Навчальний посібник Вінниця, ВДТУ, 2003. 70 с.

67. Константинова Т.В. Політичний вибір: місце та роль у процесі прийняття політичних рішень Політологічні записки. 2012. № 5. Режим доступу: [http://nbuv.gov.ua/UJRN/Polzap\\_2012\\_5\\_41](http://nbuv.gov.ua/UJRN/Polzap_2012_5_41).

68. Костючков, С. К. (2012) Громадянське суспільство і держава: політико-правові та соціальні аспекти взаємодії Наукові праці [Чорноморського державного університету імені Петра Могили]. Сер. : Політологія. Т. 182, Вип. 170. 38 – 40.

69. Кушнарєв І. В. Методологічна основа сучасних політологічних досліджень політичної корупції. Науковий часопис НПУ імені М. П. Драгоманова. Серія 22 : Політичні науки та методика викладання соціально-політичних дисциплін. 2017. Вип. 22. С. 30–35.

70. Лавриненко Г. А. Кризи політичної модернізації та пошук альтернативних варіантів розвитку держав Грані. 2014. № 10. С. 94–99.

71. Мазур О. Г. Еволюційні особливості дослідження політичних режимів: наукові методи і підходи Політологічні записки. 2012. № 5. Режим доступу: [http://nbuv.gov.ua/UJRN/Polzap\\_2012\\_5\\_20](http://nbuv.gov.ua/UJRN/Polzap_2012_5_20).



72. Мастерук Д. А. Методи політичного аналізу і прогнозування в політичному маркетингу. Вісник Національної юридичної академії України імені Ярослава Мудрого. Сер. : Філософія, філософія права, політологія, соціологія. 2013. № 2. С. 292–301.

73. Міщенко І. Ю. Особливість і ефективність Інтернет-реклами у маркетинговій політиці підприємств. Управління розвитком. 2013. № 15. С. 100–103.

74. Музиченко, Г. В. (2011) Політико-правові та соціально-економічні чинники формування та здійснення державної політики у країнах пострадянського простору. Політологічні записки. № 4. URL [http://nbuv.gov.ua/UJRN/Polzap\\_2011\\_4\\_15](http://nbuv.gov.ua/UJRN/Polzap_2011_4_15) (2017, березень, 23)

75. Нагорний А.І. Особистісна криза в умовах суспільної трансформації: автореф. дис. на здобуття наук. ступеня канд. соціол. наук: спец. 22.00.04 / Нагорний Андрій Ігорович; Класич. приват. ун-т. – Запоріжжя, 2010. 16 с.

76. Новакова О.В. Інституціональні межі прийняття політичних рішень. Політологічні записки. 2012. № 5. Режим доступу: [http://nbuv.gov.ua/UJRN/Polzap\\_2012\\_5\\_9](http://nbuv.gov.ua/UJRN/Polzap_2012_5_9).

77. Панченко Ж.О. Теорія прийняття політичних рішень у міжнародних відносинах: основні методологічні підходи та концептуальні моделі <http://vmv.kyumu.edu.ua/v/p07/panchenko.pdf>

78. Севостьянова І. Є. Ефективність реалізації державної політики у сучасній судовій системі. Теорія та практика державного управління. – 2013. – Вип. 1. С. 91–98.

79. Татаров О. Ю. Гарантії законності та обґрунтованості прийняття процесуальних рішень на початковому етапі досудового провадження. Актуальні проблеми права: теорія і практика. 2012. № 24. С. 470–480.

80. Туча В. В. Результативність та ефективність механізмів імплементації політичних рішень у державному управлінні. Держава та регіони. Сер. : Державне управління. 2013. № 2. С. 100-104.





## MODERNÍ ASPEKTY VĚDY

*Spazek XXXIX mezinárodní kolektivní monografie*

81. Уджмаджурідзе Г. Г. Практики політичної участі: методологічні основи та методичні рішення Вісник Львівського університету. Серія соціологічна. 2016. Вип. 10. С. 105–116.

82. Філіпенко А.С. Міждисциплінарна методологія в дослідженні міжнародних дезінтеграційних процесів Режим доступу: [http://journals.iir.kiev.ua/index.php/ec\\_n/article/viewfile/3213/2888](http://journals.iir.kiev.ua/index.php/ec_n/article/viewfile/3213/2888)

83. Хіт Р. Кризовий менеджмент для керівників / Роберт Хіт; пер. з англ. Р. Л. Ткачук, С. М. Рябчук, Н. І. Мішеніна. Київ : Всеуито: Наукова думка, 2002. 566 с.

84. Ціватий В. Зовнішня політика та дипломатія: майстерність і процес прийняття рішень. Зовнішні справи. 2013. № 8. – С. 42–43.

85. Ярема В. Президент України та Кабінет Міністрів України в системі формування політичних рішень. Інституційні зміни політичної системи сучасної України: оцінка стану та напрями оптимізації[Текст] : Науково-аналітична доповідь. К. : Інститут політичних і етнонаціональних досліджень ім. І. Ф. Кураса НАН України, 2014. С. 90–134.

86. Aarts, K. (2006). Determining the Pattern of Party Evaluations: Proximity and Directional Models of Ideology. CSES Conference and Planning Committee Meeting, Seville, Spain. 111 – 114.

87. Aarts, K. and B. Aardal (2011). Patterns of Party Evaluations. How Democracy Works: Political Representation and Policy Congruence in Modern Societies: Essays in Honour of Jacques Thomassen. M. Rosema, B. Denters and K. Aarts. Amsterdam, Pallas Publications - Amsterdam University Press: 159 – 179.

88. Aarts, K. and J. J. A. Thomassen (2005). Electoral Institutions and Satisfaction With Democracy. International Conference on «Elections and Democratic Governance», Institute of Political Science, Academia Sinica (IPSAS), Taipei, Taiwan. 167 – 171.

89. Aarts, K. and J. Thomassen (2008). Satisfaction with Democracy: Do Institutions Matter? Electoral Studies 27(1): 5 – 18.



90. Aarts, K., A. Blais, et al., Eds. (2011). *Political Leaders and Democratic Elections*. Comparative Politics. Oxford, Oxford University Press. 222 – 225.

91. Åberg, M. and M. Sandberg (2003). *Social Capital and Democratisation: Roots of Trust in Post-Communist Poland and Ukraine*. Aldershot, Ashgate Publishing. 346.

92. Achen, C. H. (2005). Two-Step Hierarchical Estimation: Beyond Regression Analysis. *Political Analysis* 13(4): 447 – 456.

93. Acree, B. (2012). Effective Parties and Voter Choice: Revisiting Sociotropic and Pocketbook Voting. *Annual Conference of the Southern Political Science Association*: 50.

94. Adams, J. (2015). On the relationship between (parties' and voters') issue attention and their issue positions: response to Dowding, Hindmoor and Martin." *Journal of Public Policy*: 6.

95. Ajana, Btihaj. *Governing Through Biometrics: The Biopolitics of Identity*. Palgrave Macmillan, 2013.

96. Alber, J. and U. Kohler (2007). Die Ungleichheit der Wahlbeteiligung in Europa und den USA und die politische Integrationskraft des Sozialstaats. *Leviathan* 35(4): 510 – 539.

97. Alber, J. and U. Kohler (2008). *The Inequality of Electoral Participation in Europe and America and the Politically Integrative Functions of the Welfare State*. Berlin, WZB Discussion Paper: 36.

98. Alberro, I. N. (2007). *Do the Poor Go to the Voting Booths? A Reevaluation of the Socioeconomic Model of Turnout in Established and Emerging Democracies*. Ph.D., Northwestern University. 224 p.

99. Albright, J. (2006). Party Discipline, Voter Heterogeneity, and the Notion of Representation: The Strange Case of Spain. 64th Annual Meeting of the Midwest Political Science Association, Chicago. 112 – 124.

100. Allison, G.T., and Zelikow, P. (1999) *Essence of Decision: Explaining the Cuban Missile Crisis*, 2nd edn. New York: Longman. 328.



## MODERNÍ ASPEKTY VĚDY

*Swazek XXXIX mezinárodní kolektivní monografie*

101. Al-Rodhan, Nayef R. F. *The Politics of Emerging Strategic Technologies: Implications for Geopolitics, Human Enhancement and Human Destiny*. Palgrave Macmillan, 2011. 466 p.

102. Barnard Chester I. *The functions of the executive*. Author: Publisher: Cambridge, Mass., Harvard University Press, 1938. 466 p.

103. Battle-Fisher M. *Application of Systems Thinking to Health Policy & Public Health Ethics: Public Health and Private Illness*. NY: Springer, 2015. 456 p.

104. Beever J. *Perspectives in Bioethics, Science, and Public Policy*. Lafayette: Purdue University Press, 2013. 376 p.

105. *Belief Systems and Political Decision Making*. James H. Kuklinski and Buddy Peyton // *The Oxford Handbook of Political Behavior*. Edited by Russell J. Dalton and Hans-Dieter Klingemann Print Publication Date: Aug 2007. – P.34 – 47.

106. Black A. E. *From Inspiration to Legislation: How an Idea Becomes a Bill*. /A. E. Black Upper Saddle River, NJ: Pearson Education, 2007. – 286 p.

107. Blank R. H. *Intervention in the Brain: Politics, Policy, and Ethics*. Basic Bioethics /R. H. Blank Cambridge, MA: MIT Press, 2013. – 344 p.

108. Blok Z. *Transformacja jako konwersja funkcji wewnątrzsystemowych na przykładzie Polski/ Z.Blok. – Wydawnictwo UAM, Poznań 2006. – 376 s.*

109. Breese E. B. (2011). *Mapping the variety of public spheres*. // *Communication Theory* 21.2: 130–149.

110. Brockington, D. and J. Karp (2002). *Social Desirability and Response Validity: A Comparative Analysis of Over-Reporting Turnout in Five Countries*. 98th Annual Meeting of the American Political Science Association, Boston. 344.

111. Bromiley Ph. *Strategic Decision Making*. /Ph.Bromiley and R. Devaki // *In APA Handbook of Industrial and Organizational Psychology*. Vol. 1, *Building and Developing the Organization*. Edited by Sheldon Zedeck, 161–182. Washington, DC: American Psychological Association, 2011. – 488 p.



112. Bussu S. Between a Rock and a Hard Place: The Councillor's Dilemma between Strong Mayors and Citizens' Needs / S.Bussu //Local Government Studies Volume 41, 2015. – Issue 6. – P. 841–860.

113. Dahl Robert A. Modern Political Analysis Fifth 5th Edition NY, Palgrave, 1991. – 456 p.

114. Darr W. Gary Johns Political Decision-Making Climates: Theoretical Processes and Multi-Level Antecedents /W.Darr G. Johns. //Human Relations. – Vol. 57. – Issue 2. – 2004. – P. 169–200.

115. Dietrich C. Decision Making: Factors that Influence Decision Making, Heuristics Used, and Decision Outcomes / C. Dietrich. // Inquiries Journal. – 2010. –vol.2. – p. 1–3.

116. Foreign Policy Decision-Making (Revisited) Richard C. Snyder, H. W. Bruck, Burton Sapin, Valerie Hudson, Derek H. Chollet, James M. Goldgeier Palgrave Macmillan, 2002. 186.

117. Lasswell H. D. The Decision Process: Seven Categories of Functional Analysis Karsten Ronit and Tony Porter //The Oxford Handbook of Classics in Public Policy and Administration Edited by Martin Lodge, Edward C. Page, and Steven J. Balla, NY 2015. 356 p.

118. Lindblom Ch. E. The Science of Muddling Through Andrea Migone and Michael Howlett L.,2015. 278 p.

119. Nilsson J. Local Political Decision-Making: A Case of Rationality or Appropriateness? /J. Nilsson // Local Government Studies. – Dec2015. – Vol. 41.– Issue 6. P. 917–936.

120. Simon H. A. Models of Man: Social and Rational / H. A. Simon //Mathematical Essays on Rational Human Behavior in a Social Setting New York, Wiley. 1957. P. 67 – 72.

121. Simon, H. (1976) Administrative Behavior (3rd ed.), New York: The Free Press. 400.

122. Summary of «The Decision Process: Seven Categories of Functional Analysis»URL <https://www.beyondintractability.org/bksum/lasswell-decision>





## MODERNÍ ASPEKTY VĚDY

*Svazek XXXIX mezinárodní kolektivní monografie*

123. Turpin S. Decision-making: Theory and practice [Elektronický zdroj] / S. Turpin, M. Magais. Режим доступа до ресурсу: <http://www.orssa.org.za>

124. Vis B. Prospect Theory and Political Decision Making /B.Vis //Political Studies Review. – Vol. 9. – Issue 3. – 2011. – P. 334–343.

125. Wojcieszak M. Preferences for Political Decision-Making Processes and Issue Publics / Magdalena Wojcieszak //Article Navigation 2014. №78. P. 917–939.

126. Xing Yan Analysis of Political Decision-Making and Its Influencing Factors/ X.Yan //Cross-Cultural Communication. – 2013. –11(3). – P. 42–46.

127. Zey M. Decision making: alternatives to rational choice models M. Zey L.: Sage, 1992. 454 p.



## ODDÍL 14. TECHNICKÉ VĚDY

*§14.1 РОЗРАХУНОК БІЧНОГО ТИСКУ ҐРУНТУ НА ГІДРОТЕХНІЧНУ СПОРУДУ ТА ЙОГО СТІЙКОСТІ НА КАМ'ЯНОМУ ПОСТЕЛІ (Карпюк І.А., Одеська державна академія будівництва та архітектури)*

Порівняно з раніше розробленим способом відповідно до теорії Буссинеска запропоновано метод визначення тиску, що передається шаром кам'яного насипу на основу і, як наслідок, більш точного визначення запасу стійкості споруди. Таким чином, криволінійна епюра нормального тиску в ґрунті під подошвою залягання кам'яного постелі наведена до трапецеподібної форми.

**Вступ.** В даний час не існує інженерного методу визначення тиску ґрунту на плоскі стіни за наявності транспортного поверхневого смугового навантаження з урахуванням сейсмічних впливів. Використовуючи елементи технічної теорії граничного напруженого стану ґрунту, розробленої П.І. Яковлевим [1], за деяких умов можна враховувати утворену в засипці поряд із зовнішньої внутрішньої поверхні ковзання, тому ґрунт між стіною і цією поверхнею виявляється в граничному стані. Ігнорування цієї обставини теорією Кулона призводить до того, що у ряді випадків (наприклад, при великих кутах нахилу стіни) можна отримати абсурдні величини тиску ґрунту на пологі стіни. Споруди гравітаційного типу під час землетрусів зазнають значних деформацій та пошкоджень. Тому методи їх розрахунку необхідно розробляти з урахуванням сейсмічних впливів, які відсутність слід розглядати як окремий і простіший випадок. Донедавна в розроблених іншими авторами методах розрахунку, заснованих на теорії Кулона,



сейсмічне тиск на підпірні стінки визначалося або за відсутності тимчасового навантаження, або за її наявності як рівномірно розподіленого по всьому клину руйнування.

Розрахунок несучої здатності фундаменту надзвичайно важливий, оскільки втрата стійкості споруди супроводжується настільки значними деформаціями, що, як правило, її подальша експлуатація неможлива. Класичною основою розрахунку споруд є схеми із заздалегідь заданою формою поверхні ковзання. Однак при їх розробці з метою застосування в інженерному розрахунку потрібно введення значної кількості припущень. Передумови, закладені основою методу Герсеванова (напрямок основних майданчиків, форма поверхні ковзання тощо) також недосконалі, унаслідок чого цей метод останнім часом не використовують. З цих позицій найбільш досконалою та загальною є теорія граничного напруженого стану ґрунтового середовища, створення якого було завершено В.В. Соколовським та С.С. Голушкевичем.

Багато завдань взаємодії споруд із ґрунтом, у тому числі розрахунок несучої здатності фундаментів на інженерному рівні, зручно вирішувати на основі розробленої П.І. Яковлевим технічної теорії граничного напруженого стану ґрунтового середовища [1].

### **Виклад основного матеріалу.**

**1. Бічний тиск ґрунту на морські гідротехнічні споруди при утворенні в засипці внутрішньої поверхні ковзання при впливі поверхневого смугового навантаження**

#### **1.1. Тиск ґрунту на внутрішній поверхні ковзання**

Критерієм віднесення стін до категорії плоских служить величина кута нахилу поверхні ковзання до вертикалі  $\overline{\theta}_1$  (див. рис.1): якщо кут нахилу задньої грані стіни до вертикалі перевищує кут  $\overline{\theta}_1$ , в деякій області ґрунту, що примикає до задньої грані конструкції, то в ній не виникає граничних напружених станів і стінка має розглядатися як плоска [1].



Позначимо через кут відхилення від вертикалі сили  $G_I$ , що є результуючою ваги  $G_I$  об'єму ґрунту і сейсмічної сили  $S_I$ , укладеної в центрі тяжкості об'єму ґрунту і спрямованої як активний тиск у бік стіни. Очевидно, що

$$S = m_I \times j = \frac{G_I}{a} \times j = G_I \times \operatorname{tg} \omega, \quad (1)$$

де  $j$  - сейсмічне прискорення,

$$G_{1C} = \frac{G_1}{\cos \omega} \quad (2)$$

Інтенсивність смугового навантаження на поверхні засипки з урахуванням сейсмічного компонента знаходимо за

формулою:  $q_{1C} = \frac{q_1}{\cos \omega} \quad (3)$

Кут  $\theta_I$ , що визначає положення внутрішньої поверхні ковзання, знаходимо за раніше запропонованою формулою [2-9]:

$$\theta_I = \frac{1}{2} \left[ \arccos \left( \frac{\sin \omega}{\sin \varphi} \right) - \varphi - \omega \right] \quad (4)$$

Для визначення кута нахилу зовнішньої площини обвалення до вертикалі  $\beta$  застосовується залежність [1], в якій замість кута використовується значення кута  $\theta_I$ , знайдене за формулою (4). Кут між задньою гранню стіни та внутрішньою поверхнею ковзання  $\theta = \alpha - \theta_I$ . Знаючи положення внутрішньої та зовнішньої площини ковзання, а також смугове навантаження на засипці, визначається лінійний тиск ґрунту, що знаходиться в граничному стані, що відхиляється на кут  $\varphi$  від нормалі, на внутрішню поверхню ковзання за уточненим методом Кулона [1]. Для зручності розрахунку можна скористатися розробленим методом [1] і побудувати епюру горизонтальних складових тиску на внутрішню поверхню ковзання окремо від ґрунту та від смугового навантаження:

$$\sigma_v = \gamma_i \cdot h \lambda_{cx}, \quad (5)$$

$$\sigma_{qi} = q_i \times \lambda_{cx}, \quad (6)$$

де  $\lambda_{cx}$  - коефіцієнт горизонтальної складової тиску з урахуванням сейсмічних впливів, визначених за отриманими раніше співвідношення з





Рис. 1 Розрахункова схема



урахуванням заміни значення кутів  $\alpha$  і  $\delta$ , відповідно,  $\theta_l$  і  $\varphi$ .

Величина тиску ґрунту на внутрішню поверхню ковзання з урахуванням сейсмічної складової від відповідного смугового навантаження визначається за формулою:

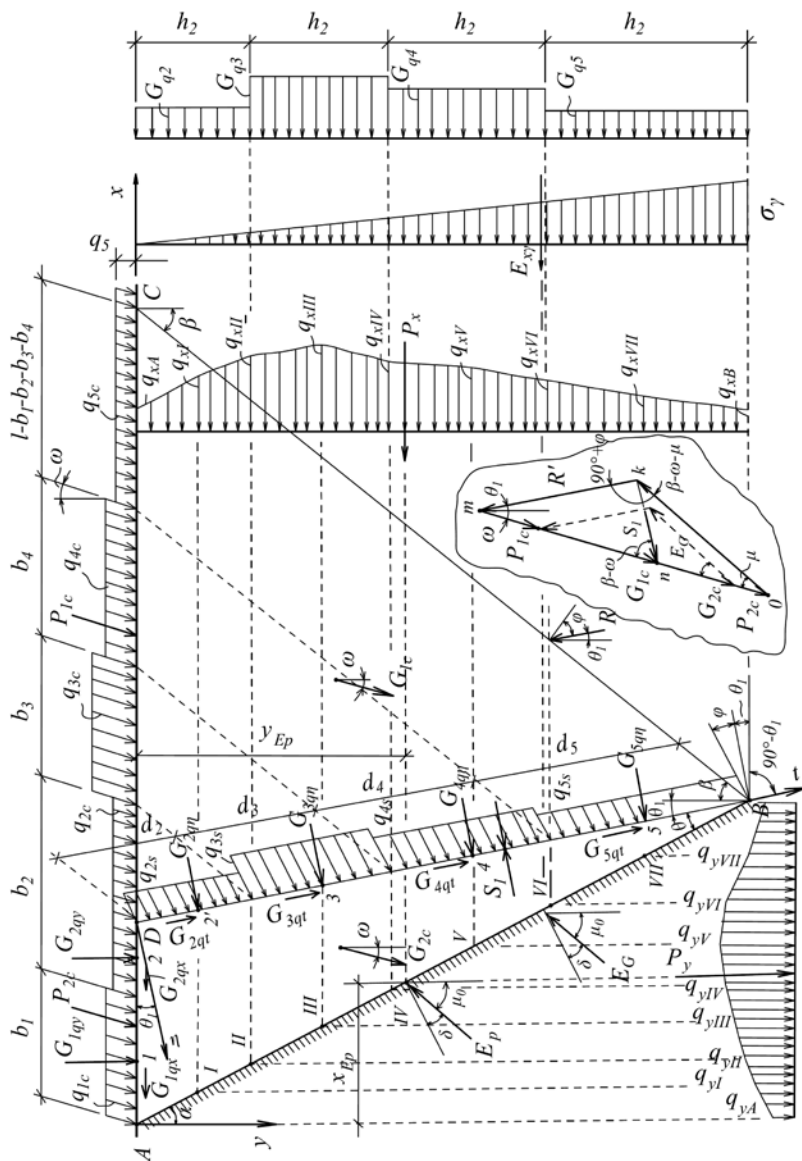
$$\sigma_{qis} = q_{is} = \frac{\sigma_{qi}}{\cos(\varphi + \theta_l)} \quad (7)$$

Довжина ділянки смугового навантаження на поверхні

ковзання: 
$$d_i = \frac{b_i \cdot \cos \beta}{\sin(\theta_l + \beta)} \quad (8)$$

### 1.2. Тиск ґрунту на задній грані підпірної стіни

Враховуючи те, що область ґрунту, розташованого між задньою гранню стінки та внутрішньою поверхнею ковзання, знаходиться в пружній стадії, для визначення тиску на стінку можна скористатися теорією лінійно-деформованого тіла [10].

Ми приймаємо: вісь  $t$  лежить на внутрішній поверхні ковзання і спрямована вниз, а вісь  $\eta$  - перпендикулярна їй і спрямована в бік стінки.

Нормальні та дотичні на внутрішній поверхні ковзання складові результуючого тиску на відповідній ділянці:

$$G_{ian} = \sigma_{qis} \cdot d_i \cdot \cos \varphi, \quad (9)$$

$$G_{igt} = \sigma_{qis} \cdot d_i \cdot \sin \varphi \quad (10)$$

Координати точок застосування цих складових на осі  $t$  можна виразити:

$$t_i = t_{i-1} + \frac{d_i + d_{i-1}}{2}$$

На задній грані підпірної стінки з певним кроком по висоті (наприклад, 1 м) намічаємо характерні точки ( $j$ ),

координати яких в осях  $t, \eta$  рівні:  $\eta_j = h_j(tg\alpha - tg\theta_l) \cdot \cos \theta_l$ ,

де  $h_j$ - висота  $j$  - тієї точки від нижньої частини стіни.

Абсциси цих точок:  $t_A = -\eta_A \cdot tg\theta_l$ ;  $t_j = \frac{\eta_A - \eta_j + t_A \cdot tg\theta}{tg\theta}$ .

де через  $A$  позначено точку на задній грані на рівні верху засипки.

Використовуючи розв'язання задачі Буссінеска, ми знаходимо нормальні та дотичні напруги на майданчиках, паралельних внутрішній поверхні ковзання, в характерних



точках на задній грані підпірної стінки, спричинених смуговим навантаженням на внутрішній поверхні ковзання:

$$\sigma_{\eta} = - \sum_{i=1}^n \left\{ \frac{3 \cdot \eta_j^2}{2 \pi [\eta_j^2 + (t_i - t_j)^2]^{\frac{5}{2}}} \right\} x, \quad (11)$$

$$\tau_{\eta y j} = - \sum_{i=1}^n \left\{ \frac{3}{2 \pi [\eta_j^2 + (t_i - t_j)^2]^{\frac{5}{2}}} \right\} \times [G_{iq\eta} \cdot \eta_j^2 |t_j - t_i| + G_{iqt} |t_j - t_i|^3] \quad (12)$$

Знак мінус у формулах (11, 12) вказує напрямок визначається тиску по осях t, η. Для обліку впливу смугових навантажень, розташованих на поверхні засипки між задньою гранню підпірної стінки і внутрішньою поверхнею ковзання, вирішимо аналогічне завдання, покладаючи, що вісь X лежить на поверхні засипки а вісь Y спрямована вниз.

Тоді нормальні та паралельні поверхні засипки складові результуючих смугових навантажень на поверхні засипки:

$$G_{iqy} = q_i \cdot b_i, \quad (13)$$

$$G_{iqx} = q_i \cdot b_i \cdot tg\omega \quad (14)$$

Координати точок застосування цих складових на осі X:

$$x_i = x_{i-1} + \frac{b_i + b_{i-1}}{2}$$

Абсциси характерних точок на задній грані підпірної

$$\text{стінки: } x_i = (h - h_j) \cdot tg\alpha$$

Нормальна та дотична напруга на майданчиках, паралельних поверхні засипки в характерних точках

$$\sigma_{y j} = - \sum_{i=1}^n \left\{ \frac{3 \cdot y_j^2}{2 \pi [y_j^2 + (x_i - x_j)^2]^{\frac{5}{2}}} \right\}, \quad (15)$$

$$\tau_{y x j} = - \sum_{i=1}^n \left\{ \frac{3}{2 \pi [y_j^2 + (x_i - x_j)^2]^{\frac{5}{2}}} \right\} \quad (16)$$



Використовуючи принцип суперпозиції і зважаючи на фактичний напрям напруг, знаходимо вертикальні та горизонтальні складові тисків від зовнішнього смугового навантаження в характерних точках:

$$\sigma_{aij} = \sigma_{nj} \cdot \cos \theta_l + \tau_{vxi} - \tau_{nxi} \cdot \sin \theta_l, \quad (17)$$

$$\sigma_{ayj} = \sigma_{yj} \cdot \cos \theta_l + \sigma_{ntj} \cdot \sin \theta_l - \tau_{ntj} \cdot \cos \theta_l \quad (18)$$

Горизонтальна складова результуючого тиску на стінку від поверхневих смугових навантажень дорівнює:

$$E_{xq} = \sum_{j=1}^n \frac{\sigma_{qxj} + \sigma_{qxj+1}}{2} (y_{j+1} - y_j) \quad (19)$$

У виконаному розробки запропонованого методу чисельному прикладі використовувалися раніше отримані співвідношення [1], що дозволило остаточно вирішити завдання: знайти величину і розподіл сумарного «активного» тиску задню грань стінки.

## **2. Розрахунок стійкості основ гідротехнічних споруд на кам'яному ліжку**

### **2.1. Розрахункові передумови**

У раніше запропонованому методі [1] трапецієподібну епюру нормальних тисків  $\sigma_{max}$ ,  $\sigma_{min}$  під подошвою споруди (див. рис.2) призводять до трапецієподібної форми тиску  $\sigma_{max}$ ,  $\sigma_{min}$ , що передаються ліжком на ґрунт на підставі фундаменту. Таким чином, вважається, що нормальний тиск у ліжку розподілено під кутом від 30...60° до горизонту. У світлі сучасних уявлень, отриману таким чином трапецієподібну епюру  $\sigma_{max}$ ,  $\sigma_{min}$  не можна вважати досить обґрунтованою.

Досвід показує, що в більшості випадків у практичних розрахунках для визначення тиску в ґрунті можливе простіше використання моделі лінійно деформованого тіла.

Беручи до уваги лінійність задачі, можна отримати рішення для трапецієподібного навантаження шляхом підсумовування відомих рішень для рівномірно розподіленого та





## MODERNÍ ASPEKTY VĚDY

*Связек XXXIX mezinárodní kolektivní monografie*

трикутного смугового навантаження інтенсивністю, відповідно,  $\sqrt{\sigma'_{min}}$  и  $(\sigma'_{max} - \sigma'_{min})$ .

У практичних розрахунках нормальний тиск у будь-якій точці ліжка споруди або її підшви зручно знайти за допомогою виразу:  $\sqrt{\sigma_z = k_{z.1} \cdot \sigma'_{min} + k_{z.2} \cdot (\sigma'_{max} - \sigma'_{min})}$ , (20)

де  $\sqrt{k_{z.1}}$ ;  $\sqrt{k_{z.2}}$  - табличні коефіцієнти впливу [2], відповідно, прямокутної та трикутної смугового навантаження залежно від відносних координат  $z/b$  и  $y/b$ .

Відомо, що епюра розподілу нормального тиску за Буссінеском має вигляд «дзвону». Таким чином, у міру його поглиблення "дзвін" стає все більш плоским. З урахуванням викладеного запропоновано (див. рис. 2) криволінійну епюру розподілу нормального тиску  $\sigma_z$  під підшвою ліжка замінити на ізозиди трапецієподібної епюри тиску, що складається з прямокутника шириною  $b/4$ , вертикальна сторона якого збігається з віссю споруди, і двох розташованих з боків  $\sqrt{\sigma_{max}}$  суміжних прямокутних трикутників шириною  $\sqrt{b}$ .

Таким чином  $\sqrt{\sigma_{max}}$  на ділянці  $b/4$  можна визначити за формулою (20) як середнє значення  $\sqrt{\sigma_z}$  у точках  $y/b = 0,00$  та  $0,25$  (вісь  $Z$  збігається з вертикальною віссю споруди) на глибині  $Z$ , що дорівнює висоті ліжка  $h_n$ .

Порівнюючи табличні значення коефіцієнта  $\sqrt{k_{z.1}}$  для  $y/b = 0,00$  і  $0,25$  легко помітити, що вони мало чим відрізняються один від одного і зі збільшенням  $Z > 0,5b$  практично вирівняні, маючи яскраво виражений нелінійний характер, що дозволяє провести нелінійний парний регресійний аналіз з метою отримання нелінійної квадратичної залежності для прискореного та достатньо надійного визначення значення посереднього коефіцієнта  $\sqrt{k_z}$  у безрозмірних координатах  $y/b = 0,00... 0,25$  та  $Z/b = 0,00... 6,00$ :



Рис. 2 Розрахункова схема



$$k_z = 1.00 - 0.38 \left( \frac{z}{h} \right) + 0.04 \left( \frac{z}{h} \right)^2 \quad (21)$$

Статистичний аналіз [11] табличних значень коефіцієнтів впливу в зазначених інтервалах, рівномірно розподіленого та трикутного смугового навантаження показав, що вони пов'язані між собою тісною кореляційною залежністю:

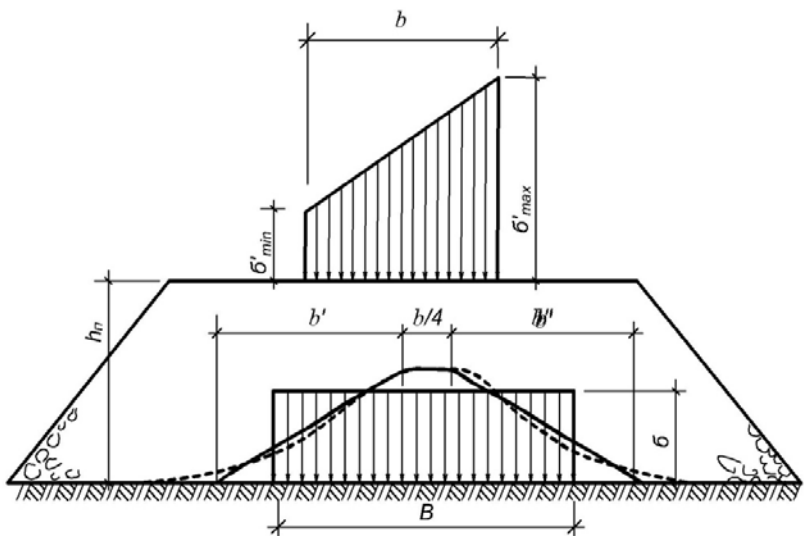
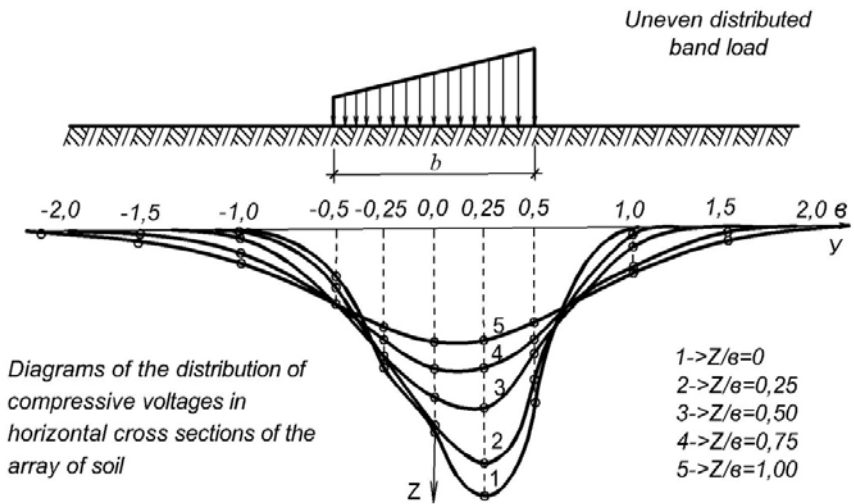
$$k_{z.2} = 0.57 k_{z.1} \quad (22)$$

З урахуванням викладеного вираз (20) у координатах  $z/b = 0,00 \dots 6,00$  можна представити як:

$$\sigma_{max} = k_z (0.57 \sigma'_{max} + 0.43 \sigma'_{min}), \quad (23)$$

Ширину прямокутних трикутників знаходимо з умови рівності площ трапецієподібних епюр під подошвами споруди

та ліжка: 
$$b' = \frac{b(\sigma'_{max} + \sigma'_{min})}{2\sigma'_{max}} - \frac{b}{4} \quad (24)$$

Далі трапецієподібну епюру тисків під подошвою ліжка наводимо відповідно до пропозиції Герсеванова до розрахункової рівномірної інтенсивності  $\sigma$  і шириною:

$$B = 3b + \frac{16b'}{17} \quad (25)$$

Величина розрахункової нормальної напруги з урахуванням маси кам'яного ліжка визначатиметься за формулою:

$$\sigma = \frac{G}{R} = \frac{\sigma_{max}(b + 4b')}{4b} + \gamma_k h_n, \quad (26)$$

где  $\gamma_k$  - щільність каменю під водою;

G - вертикальна складова результуючої сили R.

Зсувні дотичні напруги знаходимо у припущенні їх рівномірного розподілу: 
$$\tau = \frac{P}{R}, \quad (27)$$

де P - горизонтальна складова результуючої сили R.

Кут нахилу результуючої сили до вертикалі визначається

$$tg \delta' = \frac{P}{G} = \frac{\tau}{\sigma} \quad (28)$$

## 2.2. Розрахунок стійкості

Подальший розрахунок стійкості здійснюємо шляхом визначення розмірів зон мінімального, проміжного та максима-



льного напруженого стану, коефіцієнта запасу стійкості з урахуванням сейсмічних впливів за відомими співвідношеннями технічної теорії граничного напруженого стану [1, 3,4].

### **Висновки**

1. Застосування запропонованого методу дозволяє аналітично визначати величини тиску ґрунту на плоскі стінки від поверхневого смугового навантаження з урахуванням сейсмічних впливів.

2. Стосовно споруд на кам'яному ліжку розвивається розроблений П.І. Яковлевим метод розрахунку їхньої несучої здібності [1,4], включений до державних будівельних норм і правил [5] та керівництво до нього [6].

### **Список використаних джерел:**

1. P. Yakovlev Stability of transport hydro-technical structures. - М.: Transport. 1986. -191 p.

2. Tsitovich N A. Soil mechanics . - М.: Higher school. 1983. -288 p.

3. P. Yakovlev Analysis of stability of the structures on rock lay on BS 288-64 with use of the diagrams for factors of bearing capacity // Seaports. - Vol.7 - М: Reklaminformburo MMM, 1975. - p. 47-51.

4. P. Yakovlev To analysis of the foundation tructures. - 1965.-#6. -p. 36-38.

5. BS&R (Building standards & rules) 2.02.02 -85 Foundations of hydrotechnical structures. М: - 1986.

6. Designing of the foundations of hydro technical structures (manual) to BS&R ( building standards & rules) n-16-76) - L.: 1984.-402 p.



Vydavatel:

Mezinárodní Ekonomický Institut s.r.o.  
se sídlem V Lázních 688, Jesenice 252 42  
IČO 03562671 Česká republika

# MODERNÍ ASPEKTY VĚDY

*Svazek XXXIX mezinárodní kolektivní monografie*

Podepsáno k tisku 10. leden 2024  
Formát 60x90/8. Ofsetový papír a tisk  
Headset Times New Roman.  
Mysl. tisk. oblouk. 8.2. Náklad 100 kopií.